

南通市久正人体工学股份有限公司

公开转让说明书



主办券商



申万宏源证券有限公司

二〇一五年十一月

申万宏源
骑

声 明

本公司及全体董事、监事、高级管理人员承诺公开转让说明书不存在虚假记载、误导性陈述或重大遗漏，并对其真实性、准确性、完整性承担个别和连带的法律责任。

本公司负责人和主管会计工作的负责人、会计机构负责人保证公开转让说明书中财务会计资料真实、完整。

全国中小企业股份转让系统有限责任公司(以下简称“全国股份转让系统公司”) 对本公司股票公开转让所作的任何决定或意见，均不表明其对本公司股票的价值或投资者的收益作出实质性判断或者保证。任何与之相反的声明均属虚假不实陈述。

根据《证券法》的规定，本公司经营与收益的变化，由本公司自行负责，由此变化引致的投资风险，由投资者自行承担。

重大事项提示

公司在生产经营过程中，由于所处行业及自身特点所决定，特提示投资者应对公司以下重大事项或可能出现的风险予以充分关注：

一、大额持有金融资产风险

公司持有资产管理计划、信托计划、国债、基金、股票等多类以公允价值计量且其变动计入当期损益的金融资产，报告期内，公司分别取得投资收益 725,793.77 元、936,441.09 元和-1,075,625.78 元。截至 2015 年 4 月 30 日，上述金融资产余额为 16,097,732.65 元，占公司总资产的 46.59%，净资产的 69.72%，占比较大。

尽管公司主要持有中等风险的基金和资产管理计划，但其收益具有不确定性，权益投资的系统风险不能完全避免，存在因公司投资失利而影响公司业绩的风险。同时使得公司资产出现由实物资产到虚拟资产的变化，增加经营风险。如果股票市场不景气或其他权益投资失败，将会导致公司资产受到损失。

截至 2015 年 8 月 10 日，上述金融资产已全部清理完毕。公司及实际控制人陆海荣、王淑娇承诺，将严格按照公司《对外投资管理制度》使用公司资金，将资金用于生产经营与业务开发，不再用于购买股票、基金等金融资产。

由于公司资金及对外投资管理制度刚刚建立，仍然存在影响公司正常生产经营、业务扩张的风险。

二、公司治理及实际控制人不当控制风险

公司控股股东为王淑娇女士，实际控制人为陆海荣和王淑娇夫妇，陆海荣先生直接持有公司 782,000 股股份，占全部股权比例的 24%，并通过启东市鑫正信息咨询服务部（普通合伙）间接持有公司 26,066 股股份，占全部股权比例的 8%，王淑娇女士直接持有公司 1,564,000 股股份，占全部股权比例为 48%。两人合计持有公司 2,671,833 股股份，占全部股权比例的 80%。王淑娇女士系陆海荣先生配偶，双方因夫妻关系构成一致行动关系。陆海荣先生自有限公司成立时起，始终担任有限公司总经理，股份公司成立后，担任股份公司董事长、总经理。王淑娇女士自股份公司成立后起担任公司董事。陆海荣先生与王淑娇女士实际控制经营公司并能够对公司经营产生重大影响，若控股股东利用其控股地位，通过行使表决权对公司的经营决策、人事、财务、监督等进行不当控制，可能给公司经营和其他股东带来风险。

三、客户集中风险

截至 2015 年 1-4 月、2014 年度和 2013 年度，公司对前五大客户的合计销售收入占当期主营业务收入的比例分别为 52.14%、49.57%和 50.39%；报告期内，客户集中度较高。若未来主要客户因经营状况发生变化等原因导致其对公司业务的需求量下降，或与公司合作关系发生变化，将对公司未来的生产经营带来一定负面影响。

四、汇率波动风险

	2015 年 1 月到 4 月	2014 年度	2013 年度
汇兑损益(元)	-241,917.27	-65,286.22	304,219.49
净利润(元)	3,153,252.36	4,054,057.63	2,412,090.48
占比(%)	7.67	1.61	12.61

公司的产品主要出口至欧洲地区，以美元为结算货币。公司截至 2015 年 1-4 月、2014 年度、2013 年度的外销比例分别是 94.12%、96.91%和 95.01%，汇兑损益占净利润的比重分别是 7.67%、1.61%和 12.61%。报告期内美元汇率波动幅度达到 3%，不能排除汇率震荡加剧的可能，公司未采取金融工具规避汇率风险，存在因汇率不利变动导致损失的可能性。

在静态分析下，当人民币升值时，公司产品在国际市场的竞争力将被削弱，从而对公司经营业绩产生不利影响。因此公司存在汇率波动的风险。

五、外销依赖及海外市场的政治、经济局势波动风险

报告期内，公司约有 95%的主营业务收入来源于境外销售，特别是欧洲地区。公司对外销收入具有依赖。由于欧债危机导致的经济疲乏以及欧盟内部政治不稳定因素将对经济的产生持续影响，这种宏观经济的下行趋势会间接影响到该客户群体的需求量，进而影响公司的经营状况。尽管公司正在大力拓展国内市场，但由于国内市场的行业标准较低，且市场竞争强，拓展新的市场短期内尚不能有效减少外销依赖和海外市场政治、经济局势波动的风险。

六、市场竞争导致毛利率不断下降的风险

公司所处平板显示支架行业为新兴行业，发展前景广阔，吸引了国内外众多厂商的参与。国内外市场已形成较为激烈的竞争格局。报告期内外销毛利率自 25.62%下降至 23.77%后回升至 28.76%。2014 年起，公司着力发展内销业务，必将面对国内诸多竞争对手，报告期内，内销毛利率自 42.84%下降至 17.97%。随着国人对于平板显示支架主动消费需求的逐渐形成，未来还会有新的行业进入者参与到竞争中来。如果未来公司的技术研发与产品创新能力及制造服务能力不能够得到持续有效

提升，公司将面临着行业竞争加剧所导致的毛利率不断下降的风险。

七、非经常性损益占比较大风险

截至 2015 年 1-4 月，2014 年度及 2013 年度，公司非经常性损益占净利润的比重分别为 38.53%、32.45%和 11.75%，公司净利润受非经常性损益影响较大。非经常性损益主要包含公司自股票、基金等交易性金融资产中取得的投资收益。至 2015 年 8 月 10 日，公司已处置了相关交易性金融资产，未来非经常性损益对净利润的影响将减少。

目录

声明	ii
重大事项提示	iii
释义	viii
第一节基本情况	1
一、公司简介	1
二、股票挂牌情况	1
三、公司股权基本情况	3
四、公司历次股权变更	7
五、公司重大资产重组情况	11
六、公司董事、监事、高级管理人员基本情况	11
七、公司最近两年一期主要会计数据及财务指标	13
八、与本次挂牌有关的机构	14
第二节公司业务	16
一、公司主要业务、主要产品及用途	16
二、公司组织结构、生产或服务流程及方式	20
三、公司业务相关的关键资源要素	22
四、公司业务具体状况	28
五、公司的商业模式	34
六、所处行业概况、市场规模及基本风险特征	36
第三节公司治理	47
一、公司三会建立健全及运行情况、三会机构及其人员履行职责情况	47
二、关于上述机构和相关人员履行职责情况的说明	48
三、公司董事会对公司治理机制执行情况的评估结果	48
四、公司及控股股东、实际控制人报告期内违规及受处罚情况	51
五、公司独立性	52
六、同业竞争	54
七、关联方占款、担保情况	58
八、防止股东及其关联方占用或转移公司资源的具体安排	58
九、董事、监事、高级管理人员的其它情况	58
十、最近两年一期司董事、监事、高级管理人员的变动情况	61
第四节公司财务	63
一、最近两年一期的审计意见、主要财务报表和主要会计政策、会计估计及其变更情况	63

二、最近两年一期的主要财务指标分析.....	90
三、报告期利润形成的有关情况.....	92
四、公司的主要资产情况.....	103
五、公司重大债务情况.....	112
六、股东权益情况.....	115
七、关联方、关联方关系及重大关联方交易情况.....	115
八、需提醒投资者关注财务报表附注中的期后事项、或有事项及其他重要事项.....	118
九、报告期内公司资产评估情况.....	118
十、股利分配政策和最近两年一期分配及实施情况.....	119
十一、控股子公司或纳入合并财务报表的其他企业的基本情况.....	119
十二、公司持续经营风险因素自我评估.....	121
第五节有关声明	124
第六节附件	129
一、主办券商推荐报告.....	129
二、财务报表及审计报告.....	129
三、法律意见书.....	129
四、公司章程.....	129
五、全国股份转让系统公司同意挂牌的审查意见.....	129
六、其他与公开转让有关的重要文件.....	129

释义

除非本公开转让说明书另有所指，下列简称具有如下含义：

南通久正、公司、股份公司	指	南通市久正人体工学股份有限公司，系由启东市久正支架制造有限公司整体变更而来
有限公司	指	启东市久正支架制造有限公司
鑫正信息	指	启东市鑫正信息咨询服务部（普通合伙）
关联关系	指	公司控股股东、实际控制人、董事、监事、高级管理人员与其直接或间接控制的企业之间的关系，以及可能导致公司利益转移的其他关系
股东会	指	启东市久正支架制造有限公司股东会
股东大会	指	南通市久正人体工学股份有限公司股东大会
《公司法》	指	《中华人民共和国公司法》
《管理办法》	指	《非上市公众公司监督管理办法》
《业务规则》	指	《全国中小企业股份转让系统业务规则（试行）》
《公司章程》	指	《南通市久正人体工学股份有限公司章程》
全国股份转让系统	指	全国中小企业股份转让系统有限责任公司
中国证监会	指	中国证券监督管理委员会
工商局	指	工商行政管理局
财政部	指	中华人民共和国财政部
主办券商、申万宏源	指	申万宏源证券有限公司
审计机构、大信	指	大信会计师事务所（特殊普通合伙）
律所、捷华	指	上海市捷华律师事务所
《公开转让说明书》	指	《南通市久正人体工学股份有限公司公开转让说明书》
《审计报告》	指	大信会计师事务所（特殊普通合伙）出具的大信审字[2015]第 4-00304 号《审计报告》
报告期、两年及一期	指	2013 年度、2014 年度、2015 年 1 至 4 月
元、万元	指	人民币元、人民币万元
OEM	指	原始设备制造（Original Equipment Manufacture），即产品的结构、外观、工艺均由品牌商提供，生产商根据品牌商的订单进行生产，产品生产完成后以品牌商的品牌出售，即“代工生产”
ODM	指	自主设计制造（Original Design Manufacture），即产品的结构、外观、工艺均由生产商自主开发，由客户选择下单后进行生产，产品以客户的品牌进行销售
OBM	指	自有品牌生产（Original Brand Manufacture），即生产商经营自有品牌，生产、销售拥有自主品牌的产品
CRT	指	阴极射线管显示器（Cathode Ray Tube），是应用较为广泛的一种显示技术。阴极射线管把输入的信号源分解到 R（红）、G（绿）、B（蓝）三个 CRT 管的荧光屏上，在高压作用下发光信号放大、会聚、在屏幕上显示出彩色图像

LCD	指	液晶显示器 (Liquid Crystal Display), 使用数字显示技术, 可以通过液晶和彩色过滤器过滤光源, 在平面面板上产生图象
LED	指	发光二极管 (Light Emitting Diode), 是一种半导体组件, 广泛应用于电视显像技术, LED 显示器具有超薄、节能环保、寿命长、色域宽广等特征
PDP	指	等离子显示器 (Plasma Display Panel), 利用气体放电显示技术, 采用离子管作为发光元件
OLED	指	有机发光二极管 (Organic Light-Emitting Diode) 由于同时具备自发光、不需背光源、对比度高、厚度薄、视角广、反应速度快、可用于挠曲性面板、使用温度范围广、构造及制程较简单等优异特性, 被认为是下一代的平面显示器新兴应用技术
3D	指	立体成像显示技术
RoHS 指令	指	《关于限制在电子电器设备中使用某些有害成分的指令》(Restriction of Hazardous Substances), 是欧盟设置的一种检验标准, 如果出口欧盟的电器产品达不到该标准, 则无法进入海关
T/T	指	电汇 (Telegraphic Transfer), 国际贸易常用的一种结算方式, 指汇出行应汇款人申请, 拍发加押电报 / 电传或 SWIFT 给在另一国家的分行或代理行 (即汇入行) 指示解付一定金额给收款人
L/C	指	信用证 (Letter of Credit, L/C), 是指开证银行应申请人 (买方) 的要求并按其指示向受益人开立的载有一定金额的、在一定的期限内凭符合规定的单据付款的书面保证文件。信用证是国际贸易中最主要、最常用的支付方式。
UL	指	美国保险商实验室 (Underwriter Laboratories), 美国 有权威的安全试验和鉴定的专业机构, 通过认证的产品贴有“UL”的标识
GS	指	安全性已认证 (Geprüfte Sicherheit, 德语), 也有“Germany Safety” (德国安全) 的意思。GS 认证以德国产品安全法为依据, 按照欧盟统一标准 EN 或德国工业标准 DIN 进行检测的一种自愿性认证, 是欧洲市场公认的德国安全认证标志

注: 本公开转让说明书中合计数与各单项加总不符均由四舍五入所致。

第一节 基本情况

一、公司简介

中文名称：南通市久正人体工学股份有限公司

英文名称：Nantong Vision Mounts Manufacturing Co., Ltd

法定代表人：陆海荣

有限公司成立日期：2006年3月22日

股份公司设立日期：2015年7月21日

注册资本：人民币325.8333万元

住所：启东市汇龙镇经济开发区灵峰路899号

邮编：226200

电话：86-513-83259315

传真：86-513-83259990

互联网网址：<http://www.v-mounts.cn/>

董事会秘书：黄恒

组织机构代码：78558533-5

所属行业：根据国家统计局《国民经济行业分类》国家标准(GB/T4754-2011)，本公司所处行业为“金属家具制造”（行业代码：C2130）；根据中国证监会颁布的《上市公司行业分类指引》（2012年修订），本公司所处行业为“家具制造业”（行业代码：C21）。根据全国中小企业股份转让系统《挂牌公司管理型行业分类指引（2015）》，本公司所处行业为“C制造业”中的“金属家具制造”（行业代码：C2130）根据全国中小企业股份转让系统《挂牌公司投资型行业分类指引（2015）》，本公司所处行业为家用器具与特殊消费品（行业代码：13111011）。

主营业务：液晶电视配件（挂架）等金属支架的组装、销售。

二、股票挂牌情况

（一）挂牌股份的基本情况

1、股票代码：**【】**

2、股票简称：久正工学

- 3、股票种类：人民币普通股
- 4、每股面值：1.00 元
- 5、股票总量：3,258,333 股
- 6、挂牌日期：
- 7、股票转让方式：协议转让

（二）股东所持股份的限售情况

1、相关法律法规对股东所持股份的限制性规定

《公司法》第一百四十一条规定：“发起人持有的本公司股份，自公司成立之日起一年内不得转让。公司公开发行股份前已发行的股份，自公司股票在证券交易所上市交易之日起一年内不得转让。”

公司董事、监事、高级管理人员应当向公司申报所持有的本公司的股份及其变动情况，在任职期间每年转让的股份不得超过其所持有本公司股份总数的百分之二十五；所持本公司股份自公司股票上市交易之日起一年内不得转让。上述人员离职后半年内，不得转让其所持有的本公司股份。公司章程可以对公司董事、监事、高级管理人员转让其所持有的本公司股份作出其他限制性规定。”

《业务规则》第二节第八条规定：“挂牌公司控股股东及实际控制人在挂牌前直接或间接持有的股票分三批解除转让限制，每批解除转让限制的数量均为其挂牌前所持股票的三分之一，解除转让限制的时间分别为挂牌之日、挂牌期满一年和两年。”

挂牌前十二个月以内控股股东及实际控制人直接或间接持有的股票进行过转让的，该股票的管理按照前款规定执行，主办券商为开展做市业务取得的做市初始库存股票除外。

因司法裁决、继承等原因导致有限售期的股票持有人发生变更的，后续持有人应继续执行股票限售规定。”

《公司章程》第二十二条规定：“公司的股份可以依法转让。股东依据相关法律法规规定的方式转让股份。公司在全国中小企业股份转让系统挂牌后，股东在全国中小企业股份转让系统挂牌公开转让股份。”

《公司章程》第二十五条规定：公司董事、监事、高级管理人员、持有本公司股份 5%以上的股东，将其持有的本公司股票在买入后 6 个月内卖出，或者在

卖出后 6 个月内又买入，由此所得收益归本公司所有，本公司董事会将收回其所得收益。

公司董事会不按照前款规定执行的，股东有权要求董事会在 30 日内执行。公司董事会未在上述期限内执行的，股东有权为了公司的利益以自己的名义直接向人民法院提起诉讼，负有责任的董事依法承担连带责任。

2、股东所持股份的限售安排

公司于 2015 年 7 月 21 日整体变更为股份公司。根据上述规定，截至公司股票在全国股份转让系统挂牌之日，股份公司成立未满一年，无可转让的股份。

公司现有股东持股情况及本次可进入全国股份转让系统公司转让的数量如下：

序号	股 东	持股数量(股)	持股比例 (%)	是否存在质押或冻结情况	本次可进入全国股份转让系统转让的数量(股)
1	王淑娇	1,564,000.00	48.00	否	0.00
2	陆海荣	782,000.00	24.00	否	0.00
3	袁秀珍	586,500.00	18.00	否	0.00
4	鑫正信息	325,833.00	10.00	否	0.00
	合计	3,258,333.00	100.00		0.00

(三) 股东对所持股份自愿锁定的承诺

截至本公开转让说明书签署之日，公司股东未作出严于上述规定的股份锁定承诺。

三、公司股权基本情况

(一) 公司股权结构图

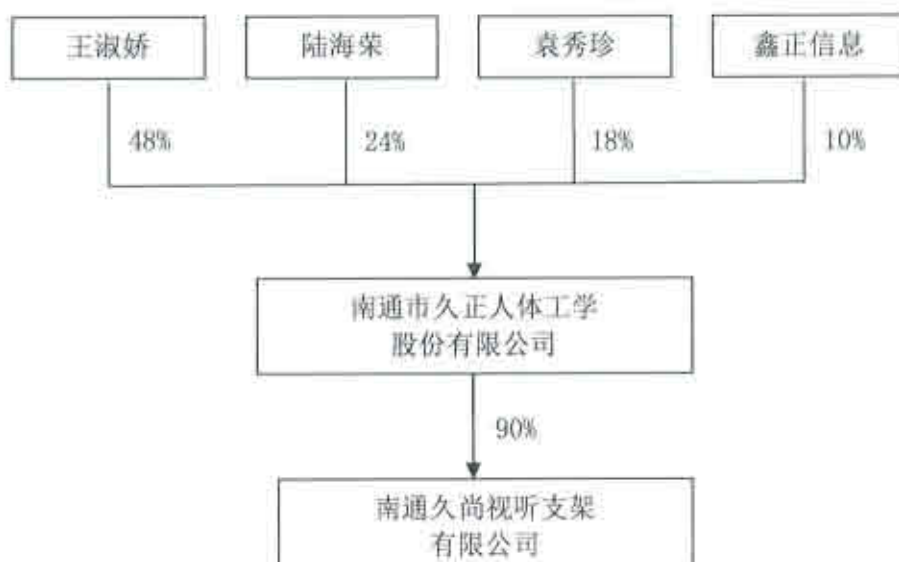

（二）公司股东持股情况

1、股东的持股情况如下：

序号	股东	持有股数（股）	持股比例（%）	是否存在股权质押或争议	股东性质
1	王淑娇	1,564,000	48.00	否	境内自然人
2	陆海荣	782,000	24.00	否	境内自然人
3	袁秀珍	586,500	18.00	否	境内自然人
4	鑫正信息	325,833	10.00	否	境内合伙企业
	合计	3,258,333	100.00	-	-

2、公司控股股东、实际控制人基本情况

公司控股股东为王淑娇女士，持有公司 1,564,000 股股份，占全部股权比例为 48%。实际控制人为陆海荣先生及王淑娇女士，陆海荣先生直接持有公司 782,000 股股份，占全部股权比例为 24%，并通过鑫正信息间接持有公司股权比例为 8%，陆海荣先生与王淑娇女士两人合计持有公司 2,671,833 股股份，占全部股权比例为 80%。王淑娇女士系陆海荣先生配偶，双方因夫妻关系构成一致行动关系。陆海荣先生在有限公司时期，就担任有限公司总经理，实际管理和支配公司行为。股份公司成立后，担任股份公司董事长、总经理。王淑娇女士在有限公司时期担任公司监事、外销部经理，自股份公司成立后起担任公司董事。陆海荣先生及王淑娇女士实际控制经营公司并能够对公司经营产生重大影响。

公司实际控制人基本情况如下：

陆海荣，男，1976 年 12 月 9 日出生，中国国籍，无境外永久居留权，研究生学历。1991 年 9 月至 1994 年 7 月于江苏省启东中学学习；1994 年 9 月至 1998 年 6 月于浙江大学学习（本科）；1998 年 8 月至 2000 年 4 月于青岛创统科技集团上海分公司任售后服务工程师；2000 年 5 月至 2001 年 11 月于浦东电子出版社任编辑和网络工程师；2001 年 12 月至 2002 年 8 月脱产学习，准备硕士入学考试；2002 年 9 月至 2004 年 6 月于复旦大学工商管理专业学习（硕士）；2004 年 6 月至 2006 年 2 月于宁波波英汽车音响电容有限公司任总经理；2006 年 3 月至 2014 年 6 月于启东市久正支架制造有限公司任总经理，2014 年 6 月至 2015 年 7 月于启东市久正支架制造有限公司任执行董事、总经理；2015 年 7 月至今，任股份公司董事长、总经理。

王淑娇，女，1976 年 6 月 2 日出生，中国国籍，无境外永久居留权，研究

生学历。1993年9月至1997年6月于天津财经学院学习；1997年7月至2002年5月于中国电子进出口宁波分公司任出口部业务员；2002年6月至2003年8月于奉化市波音线缆音响有限公司任出口部经理；2003年9月至2005年6月于复旦大学工商管理专业学习（硕士）；2005年6月至2006年3月于奉化市波音线缆音响有限公司任出口部经理；2006年3月至2015年7月于启东市久正支架制造有限公司任外销部经理。2015年7月至今任公司董事、外销部经理。

3、公司控股股东及实际控制人最近两年一期内变化情况

公司控股股东在最近两年一期内发生变化，但公司实际控制人未发生变化。

2014年6月10日，陆洪标将全部股权转让给宋红梅，控股股东变更为宋红梅；2014年6月25日，有限公司注册资本增至325.8333万元，王淑娇认缴注册资金156.4万元并足额缴纳，占全部注册资本的48%，成为新的控股股东。

截至公开转让说明书披露之日，陆海荣直接持有公司782,000股股份，占全部股权比例的24%，并通过鑫正信息间接持有公司26,066股股份，占全部股权比例的8%，王淑娇直接持有公司1,564,000股股份，占全部股权比例为48%。王淑娇系陆海荣配偶，双方因夫妻关系构成一致行动关系，两人合计持有公司2,671,833股股份，占全部股权比例的80%。陆海荣自有限公司时期，担任有限公司总经理，股份公司成立后，担任股份公司董事长、总经理。王淑娇自股份公司成立后起担任公司董事。陆海荣与王淑娇实际控制经营公司并能够对公司经营产生重大影响。

报告期公司实际控制人未发生变更。自有限公司成立时起，陆海荣就担任有限公司总经理，实际管理和支配公司日常经营行为，对公司管理层具有直接任免权，对公司重大事务具有直接决策权。

原控股股东陆洪标本人做出如下说明：

本人从设立公司之初作为财务投资者投资公司，不参与公司实际经营管理，日常股东会决策意见均以陆海荣及王淑娇意见为准。本人对于从公司成立至今均由陆海荣及王淑娇实际控制公司这一事实无异议，因本人长期生活在境外，不便参与公司股东会等治理活动，故于2014年6月转让了股权给妻子宋红梅。

原控股股东宋红梅本人做出如下说明：

本人持有股份期间作为财务投资者投资公司，不参与公司实际经营管理，日常股东会决策意见均以陆海荣及王淑娇意见为准。本人对于从公司成立至今均由陆海荣及王淑娇实际控制公司这一事实无异议。因从2014年9月开始需长期生

活在境外，不便参与公司股东会等治理活动，故于2014年9月转让了股权给母亲袁秀珍。

在股份公司成立后，陆海荣担任股份公司董事长、总经理，其在公司的职能并没有发生实质性的变化。王淑娇女士自股份公司成立后其担任公司董事，二人对公司实际经营有可延续性的控制权。

从经营业绩上看，报告期内公司收入稳步增长，盈利能力稳定并有所增加，控股股东变化对公司经营无不利影响。综上，公司控股股东发生变化对公司经营无重大不利影响。

4、其他股东情况

袁秀珍，女，1945年12月7日出生，中国国籍，无境外永久居留权，初中学历。1961年9月至1968年5月于启东市江夏村综合社从事钟表修理；1968年6月至1970年12月于启东市萍镇综合社从事钟表修理；1970年12月至1998年于惠萍农机厂从事钟表修理，1998年于惠萍农机厂退休；2015年7月至今，任股份公司董事。

鑫正信息，是一家依法成立的普通合伙企业，基本信息如下：

注册号	320681000323254	名称	启东市鑫正信息咨询服务部 (普通合伙)
类型	普通合伙企业	执行事务合伙人	陆海荣
成立日期	2014-05-30		
主要经营场所	启东市汇龙镇团结新村51号门面		
经营范围	投资咨询服务。(依法须经批准的项目;相关部门批准后方可开展经营活动)		

鑫正信息出资结构如下：

序号	合伙人	出资额(万元)	财产份额比例(%)	出资方式
1	陆海荣	28	80	货币
2	袁秀珍	7	20	货币
	合计	35	100	-

注：鑫正信息系公司股东的持股平台。

鑫正信息系公司的股东持有公司股份的持股平台，系由合伙人以自有资金投入且不存在代他人出资或代他人持有鑫正信息的财产份额的情形。鑫正信息不存在以非公开方式向投资者募集资金设立的情形，鑫正信息的资产不存在由基金管

理人进行管理、基金托管人进行托管的情形。

鑫正信息不是以非公开方式向投资者募集资金设立的投资基金，不属于《私募投资基金监督管理暂行办法》及《私募投资基金管理人登记和基金备案办法（试行）》中规定的私募投资基金，不需要根据《私募投资基金监督管理暂行办法》及《私募投资基金管理人登记和基金备案办法（试行）》等相关法律法规履行备案程序。

全体股东均已出具承诺：“承诺不存在法律法规、任职单位规定不得担任股东的情形。”

（三）控股股东、实际控制人、前十名股东及持有 5%以上股份股东的股份是否存在质押或其他有争议的情况

截至本公开转让说明书签署日，公司控股股东、实际控制人、前十名股东及持有公司 5%以上股份股东直接或间接持有的公司股份不存在质押或其它争议事项的情形。

公司全体股东承诺：除已披露的情形外，股东拥有的所有南通市久正人体工学股份有限公司的股份并不存在质押或其它任何形式的转让限制情形，也不存在任何形式的股权纠纷或潜在纠纷的情形。股东所持有的南通市久正人体工学股份有限公司股份均为股东本人所有，不存在代替他人持股现象。

（四）股东相互之间的关联关系

截至本公开转让说明书签署之日，公司股东陆海荣与股东王淑娇系夫妻关系；公司股东陆海荣和股东袁秀珍系公司股东鑫正信息的合伙人，其中陆海荣为执行事务合伙人。

除此之外，股东之间无其他关联关系。

四、公司历次股权变更

（一）有限公司成立

2006年3月22日，有限公司即公司前身启东市久正支架制造有限公司经南通市启东工商行政管理局核准依法登记设立。有限公司设立时注册资本为人民币115万元，全部为货币出资，分别由自然人陆洪标出资58.65万元、王淑娇出资28.75万元、陆海荣出资27.60万元。有限公司设立时的注册号为32068121043

07, 经营范围为: 金属支架、普通机械配件、五金配件制造、销售、电子配件组装、营销, 文具用品、体育用品销售, 自营和代理一般经营项目商品和技术的进出口业务; 许可经营项目商品和技术的进出口业务需取得国家专项审批后方可经营(国家限定公司经营或禁止进出口的商品和技术除外)。

2006年3月22日, 南通阳光会计师事务所有限公司出具“南通阳光验字[2006]090号”《验资报告》, 经其审验, 截至2006年3月8日止, 已经收到全体股东缴纳的注册资本合计人民币115万元, 均以货币方式出资。

有限公司成立时股东出资情况及股权结构见下表:

序号	股 东	出资额(万元)	出资比例(%)	出资方式
1	陆洪标	58.65	51.00	货币
2	王淑娇	28.75	25.00	货币
3	陆海荣	27.60	24.00	货币
合计		115.00	100.00	—

(二) 有限公司第一次股权转让

2014年6月10日, 全体股东决议同意陆洪标将拥有的公司51%股权以58.65万元的价格转让给宋红梅。本次股权转让的出让方陆洪标与受让方宋红梅为配偶关系。本次股权转让定价系经各股东商议, 结合公司当时经营状况, 并考虑股东间亲属关系确定。

2014年6月20日, 有限公司完成了上述事项的工商变更登记, 南通市启东工商行政管理局颁发了《营业执照》。

本次股权转让后, 公司股权结构如下:

序号	股 东	出资额(万元)	出资比例(%)	出资方式
1	陆海荣	27.60	24.00	货币
2	宋红梅	58.65	51.00	货币
3	王淑娇	28.75	25.00	货币
合计		115.00	100.00	—

(三) 有限公司增资, 变更住所地

2014年6月25日, 有限公司召开股东会并通过决议, 一致同意增加注册资本210.8333万元。新增注册资本由陆海荣、王淑娇、鑫正信息分别以50.6万元、127.65万元、32.5833万元的现金认缴并足额缴纳。同时, 有限公司注册地址由启东市经济开发区南苑西路1059号变更为启东市汇龙镇经济开发区灵峰路899号。

新增股东与原股东存在关联关系。公司原股东陆海荣和原股东袁秀珍系公司新增股东鑫正信息的合伙人，其中陆海荣为执行事务合伙人。

鑫正信息系公司的股东持有公司股份的持股平台，不是以非公开方式向投资者募集资金设立的投资基金，不属于《私募投资基金监督管理暂行办法》及《私募投资基金管理人登记和基金备案办法（试行）》中规定的私募投资基金，不需要根据《私募投资基金监督管理暂行办法》及《私募投资基金管理人登记和基金备案办法（试行）》等相关法律法规履行备案程序。

2014年6月27日，有限公司完成了上述事项的工商变更登记，南通市启东工商行政管理局颁发了《营业执照》。

本次增资后，公司股权结构如下：

序号	股 东	出资额（万元）	出资比例（%）	出资方式
1	王淑娇	156.40	48.00	货币
2	陆海荣	78.20	24.00	货币
3	宋红梅	58.65	18.00	货币
4	鑫正信息	32.5833	10.00	货币
合计		325.8333	100.00	—

（四）有限公司第二次股权转让

2014年9月25日，全体股东一致同意，宋红梅将拥有的公司18%股权以58.65万元的价格转让给袁秀珍，并通过公司章程修订案。本次股权转让方宋红梅系受让方袁秀珍女儿。本次股权转让定价系经各股东商议，结合公司当时经营状况，并考虑股东间亲属关系确定。

2014年9月29日，有限公司完成了上述事项的工商变更登记，南通市启东工商行政管理局颁发了《营业执照》。

本次股权转让后，公司股权结构如下：

序号	股 东	出资额（万元）	出资比例（%）	出资方式
1	王淑娇	156.40	48.00	货币
2	陆海荣	78.20	24.00	货币
3	袁秀珍	58.65	18.00	货币
4	鑫正信息	32.5833	10.00	货币
合计		325.8333	100.00	—

（五）整体变更为股份有限公司

2015年6月26日，有限公司召开临时股东会，会议决议将有限公司整体变更为股份公司。全体股东一致同意以大信会计师事务所（特殊普通合伙）出具的

“大信审字[2015]第 4-00304 号”《审计报告》审定的截至 2015 年 4 月 30 日，启东市久正支架制造有限公司经审计的账面净资产人民币 22,377,937.07 元按照 6.86790978:1 折合为股份公司股份 3,258,333 股，每股面值人民币 1.00 元，溢价部分人民币 19,119,604.1 元计入资本公积。此次整体变更系由有限公司原股东作为发起人，以其拥有的有限公司经审计的净资产份额折股，股份公司成立后各股东的持股比例保持不变。

2015 年 6 月 26 日，万隆（上海）资产评估有限公司以 2015 年 4 月 30 日为评估基本日，出具“万隆评报字[2015]第 1292 号”《资产评估报告》，有限公司的净资产评估值为 22,742,552.30 元。

2015 年 7 月 12 日，大信会计师事务所（特殊普通合伙）出具了《验资报告》（大信验字[2015]第 4-00029 号）予以验证。

2015 年 7 月 12 日，股份公司全体发起人召开创立大会暨 2015 年第一次临时股东大会，一致通过了关于设立股份公司等议案，并作出了股东大会决议。

2015 年 7 月 21 日，南通市工商行政管理局向股份公司核发了《企业法人营业执照》，注册号为 320681000109579，注册资本为 325.8333 万元。

股份公司设立时股权结构如下：

序号	股 东	持股数量（股）	持股比例（%）	持股方式
1	王淑娇	1,564,000	48.00	净资产折股
2	陆海荣	782,000	24.00	净资产折股
3	袁秀珍	586,500	18.00	净资产折股
4	鑫正信息	325,833	10.00	净资产折股
	合计	3,258,333	100.00	--

截至本公开转让说明书签署日，公司股权结构未再发生变化。

公司的自然人股东均具有中国国籍，具备完全民事行为能力的境内自然人，非自然人股东系依法成立的合伙企业，均不存在有关法律、法规规定不适合担任股东的情形，亦不存在《公司章程》及其他有关规章制度规定不适合担任股东的情形，均具备担任公司股东的合法资格。公司股东主体资格不存在瑕疵，不影响公司股权明晰、公司设立或存续的合法合规性。

公司历次增资均依法履行了必要程序，符合有关法律、法规及规范性文件的规定，真实、合法、有效。

五、公司重大资产重组情况

公司设立以来，没有发生过重大资产重组情况。

六、公司董事、监事、高级管理人员基本情况

（一）董事

（1）陆海荣个人简历参见本公开转让说明书“第一节 基本情况”之“三、公司股权基本情况”之“（二）公司股东持股情况”之“1、控股股东、实际控制人基本情况”。

（2）王淑娇个人简历参见本公开转让说明书“第一节 基本情况”之“三、公司股权基本情况”之“（二）公司股东持股情况”之“1、控股股东、实际控制人基本情况”。

（3）袁秀珍个人简历参见本公开转让说明书“第一节 基本情况”之“三、公司股权基本情况”之“（二）公司股东持股情况”之“2、其他股东基本情况”。

（4）杨焕琴，女，1966年7月5日出生，中国国籍，无境外永久居留权，中专学历。1987年9月至1989年7月于盐城商业学校商业财务专业学习；1989年7月至1997年7月于南通东港针织品有限公司任财务科副科长；1997年9月至1999年7月于中国银行启东支行任柜台出纳；1999年7月至2005年9月于江苏顺天纺织股份有限公司任成本核算人员，2005年10月至2007年6月于朗奥（启东）自动化设备有限公司任财务经理；2007年6月至2015年7月于启东市久正支架制造有限公司任财务经理。2015年7月至今，担任公司董事、财务负责人。

（5）周正刚，男，1972年1月12日出生，中国国籍，无境外永久居留权，初中学历。1986年11月至1991年10月于启东打字机厂任技工；1991年11月至1993年11月于寅阳农机配件厂任车间组长；1993年11月2006年6月于启东市久任文化用品有限公司任副经理；2006年6月至2015年7月于启东市久正支架制造有限公司任副总经理。2015年7月至今，担任公司董事、副总经理。

上述董事任期为均为三年，日期自2015年7月12日至2018年7月11日。

（二）监事

（1）石春美，女，1971年2月4日出生，中国国籍，无境外永久居留权，

初中学历。1987年7月至1991年7月于南通市三余水泥厂任化验员；1991年8月至1994年6月于苏州冷冻公司任员工；1994年7月至2002年10月于上海闵行区桑裕家具有限公司任车间统计员；2002年11月至2005年8月于启东市小花效服装厂任员工；2005年9月至2006年4月，在家待业；2006年5月至2007年1月于启东市久正支架制造有限公司员工，2007年1月至2015年7月于启东市久正支架制造有限公司任车间主任；2015年7月至今，任股份公司监事会主席、车间主任。

(2) 张建忠，男，1947年7月15日出生，中国国籍，无境外永久居留权，初中学历。1965年3月至1971年2月于启东和合镇窑厂任工人；1971年3月至1994年2月于启东和合窑厂平瓦车间任车间主任；1994年3月至2002年12月于启东泰安集团分厂任车间主任；2003年1月至2007年2月，在家务农；2007年3月至2015年7月于启东市久正支架制造有限公司从事车间机修及后勤工作；2015年7月至今，担任公司车间机修及后勤，职工监事。

(3) 施小霞，女，1977年8月14日出生，中国国籍，无境外永久居留权，大专学历。1992年7月至1995年8月于启东财贸学校学习；1995年9月至2002年4月于启东市金属回收公司任仓管、出纳；2002年5月至2004年8月于张家港法莱尔启东连锁店任收银、总账；2004年9月至2007年6月于中央广播电视大学学习会计学；2007年7月至2009年5月于张家港法莱尔连锁店任出纳；2009年6月至2010年4月待业；2010年5月至2015年7月于启东市久正支架制造有限公司任出纳；2015年7月至今，任股份公司出纳、职工监事。

上述监事任期为均为三年，日期自2015年7月12日至2018年7月11日。

(三) 高级管理人员

(1) 陆海荣先生，公司总经理，参见本公开转让说明书“第一节 基本情况”之“三、公司股权基本情况”之“(二) 公司股东持股情况”之“1、控股股东、实际控制人基本情况”。

(2) 周正刚先生，公司副总经理，参见本公开转让说明书“第一节 基本情况”之“五、公司董事、监事、高级管理人员简历”之“(一) 董事”。

(3) 黄晓华先生，公司副总经理，1969年10月15日出生，中国国籍，

无境外永久居留权，本科学历。1989年9月至1993年7月于焦作矿业学院学习矿业机械专业；1993年9月至1998年7月于南通机床制造有限公司四分厂任经营科副科长；1998年7月至2000年3月于启东润滑设备厂技术部工作；2000年3月至2005年9月于台湾鸿景设备制造有限公司驻深圳办事处任首席代表；2005年10月至2010年3月创立深圳途胜电子有限公司并在该公司工作；2010年3月至2015年7月于启东市久正支架制造有限公司任总经理助理；2015年7月至今，任股份公司副总经理。

(4) 杨焕琴女士，公司财务负责人，参见“第一节 基本情况”之“五、公司董事、监事、高级管理人员简历”之“(一) 董事”。

(5) 黄恒先生，公司董事会秘书，1982年1月9日出生，中国国籍，无境外永久居留权，中专学历。1999年至2001年于湖北省随州市师范学校计算机文秘专业学习；2001年10月至2003年2月于深圳市莱尔德电子材料有限公司任生产主管；2003年3月至2004年1月于森达皮鞋上海分公司任品质主管；2004年3月至2006年4月于奉化市波音线缆音响有限公司任品质主管；2006年5月至今于启东市久正支架制造有限公司任总经理助理、品质主管。2015年7月至今，担任公司董事会秘书、总经理助理、品质主管。

七、公司最近两年一期主要会计数据及财务指标

财务指标	2015年4月30日	2014年12月31日	2013年12月31日
资产总计(万元)	3,455.43	3,225.34	2,605.41
股东权益合计(万元)	2,309.03	1,993.71	1,377.47
归属于申请挂牌公司的股东权益合计(万元)	2,274.91	1,961.55	1,348.67
每股净资产(元)	7.09	9.05	11.98
归属于申请挂牌公司股东的每股净资产(元)	6.98	8.90	11.73
资产负债率(%)	33.60	38.66	47.44
流动比率(倍)	2.60	2.25	1.80
速动比率(倍)	1.71	1.28	1.26
财务指标	2015年1-4月	2014年度	2013年度
营业收入(万元)	1,671.99	4,603.45	3,880.96
净利润(万元)	315.33	405.41	241.21
归属于申请挂牌公司股东的净利润(万元)	313.36	402.05	241.26
扣除非经常性损益后	193.83	273.87	269.54

的净利润(万元)			
归属于申请挂牌公司股东的扣除非经常性损益后的净利润(万元)	191.87	270.51	269.59
毛利率(%)	28.13	23.81	26.48
加权平均净资产收益率(%)	14.79	24.29	16.30
扣除非经常性损益后加权平均净资产收益率(%)	9.06	17.46	18.22
基本每股收益(元/股)	0.96	1.82	2.10
稀释每股收益(元/股)	0.96	1.82	2.10
应收帐款周转率(次)	9.80	29.67	42.25
存货周转率(次)	1.91	7.12	8.89
经营活动产生的现金流量净额(万元)	223.45	-159.73	117.47
每股经营活动产生的现金流量净额(元/股)	0.69	-0.49	1.02

注：1、主要财务指标分析见本公开转让说明书“第四节 公司财务”之“二、最近两年一期的主要财务指标分析”。

2、计算每股收益的分母以公司当期末的注册资本计算。

3、表格中净资产收益率和每股收益依据《公开发行证券的公司信息披露编报规则第9号——净资产收益率和每股收益的计算及披露》(2010年修订)的相关规定计算。

3、依据公司股份改制后的股本3,258,333.00股计算,2015年4月30日,2014年12月31日和2013年12月31日,公司每股净资产分别为7.09元/股、6.12元/股和4.23元/股,归属于申请挂牌公司股东的每股净资产分别为6.98元/股、6.02元/股和4.14元/股;2015年1-4月、2014年度及2013年度,公司基本每股收益分别为0.96元/股、1.23元/股和0.74元/股,稀释每股收益分别为0.96元/股、1.23元/股和0.74元/股;每股经营活动产生的现金流量净额分别为0.69元/股、-0.46元/股和0.36元/股。

八、与本次挂牌有关的机构

(一) 主办券商

名称：申万宏源证券有限公司

法定代表人：李梅

住所：上海市徐汇区长乐路989号世纪商贸广场45层

联系电话：021-33389888

传真：021-54043534

项目小组负责人：于进洋

项目小组成员：于进洋、葛贤通、张祺晟、李筱璇

(二) 律师事务所

名称：上海市捷华律师事务所

负责人：郭健枫

住所：武宁南路 488 号智慧广场 2318 室

联系电话：021-51182318

传真：021-51182378

经办律师：彭春桃、钟敏

（三）会计师事务所

名称：大信会计师事务所（特殊普通合伙）

负责人：吴卫星

住所：北京市海淀区知春路 1 号学院国际大厦 1504 室

联系电话：010-82330508

传真：010-82327668

经办注册会计师：钟永和、邱正芳

（四）资产评估事务所

名称：万隆（上海）资产评估有限公司

负责人：赵斌

住所：上海市嘉定区南翔镇真南路 4980 号

联系地址：上海市迎勋路 168 号 16 楼

联系电话：021-63767768

经办注册资产评估师：刘宏、刘希广

（五）证券交易场所

名称：全国中小企业股份转让系统有限责任公司

法定代表人：杨晓嘉

住所：北京市西城区金融大街丁 26 号金阳大厦

联系电话：010-63889512

传真：010-63889514

（六）证券登记结算机构

名称：中国证券登记结算有限责任公司北京分公司

负责人：王彦龙

住所：北京市西城区金融大街 26 号金阳大厦 5 层

电话：010-58598980

传真：010-58598977

第二节 公司业务

一、公司主要业务、主要产品及用途

（一）主要业务

公司成立于 2006 年，是一家国内领先的视听安装解决方案的产品提供商。公司凭借多年在机械生产加工领域的丰富经验，专注于生产和销售液晶、等离子电视支架、桌面显示器支架、落地式支架、投影仪支架、DVD 支架及其他视听设备的安装解决方案，公司生产的 95% 以上的产品远销世界各大洲国家。公司以用材精良、专业的设计团队、长期国际市场服务经验、专业的业务服务团队 24 小时响应，产品品种齐全，功能完备，品质优良（产品 97 多款通过德国 GS 严苛认证），通过国家 ISO9001 认证。

（二）主要产品及用途

1、液晶、等离子电视支架系列

（1）固定式、超薄类

液晶、等离子电视支架系列中的固定式、超薄类产品，主要基于产品轻薄、安装稳固、节省空间的设计理念，以“简约、适用、安全”著称，普遍用于千家万户的电视机的安装和使用。

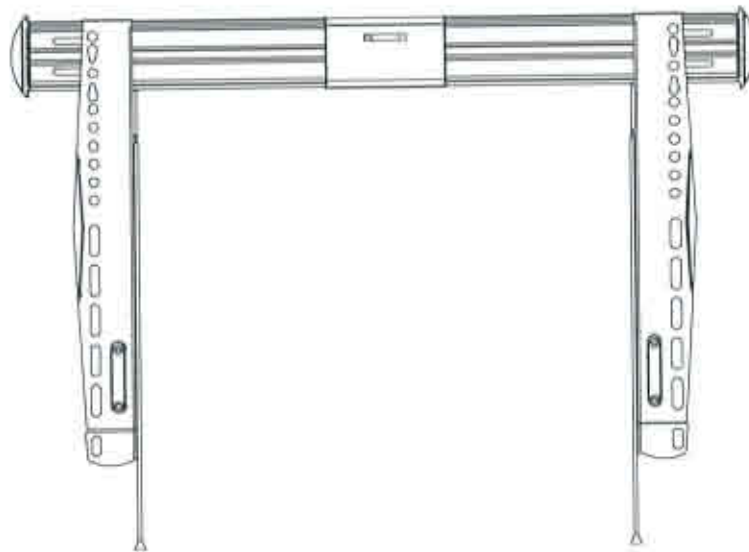

(2) 多功能系列

液晶、等离子电视支架系列中的多功能系列产品，主要是采用人体视角、视野的观感舒适度的原理，通过上下、左右、伸缩、旋转调节，达到随心所欲的调节、舒适观看的效果。以“时尚潮流、舒适健康、安全高端”著称，广泛用于现代社会各种场所。

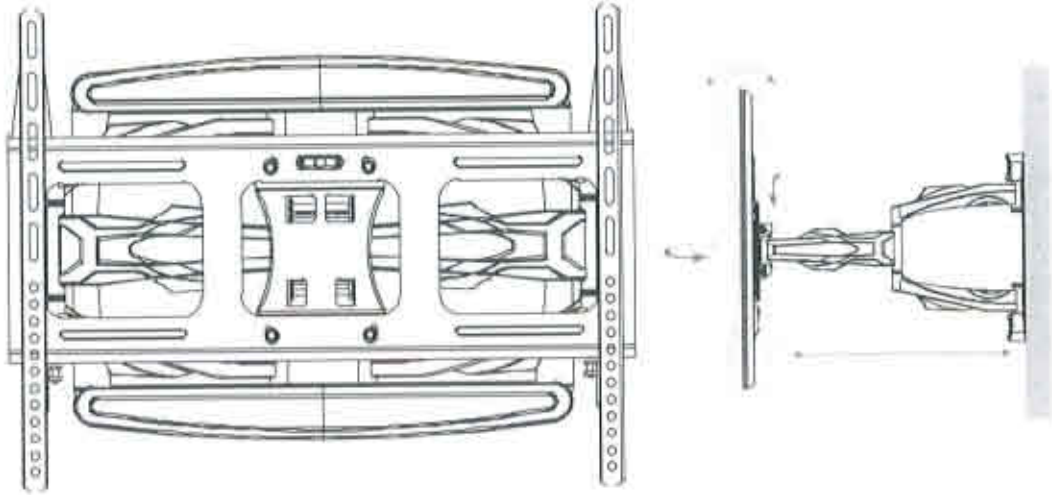

2、桌面显示器系列

(1) DS、GM 类

将机械弹簧、气弹簧融于到支架，让其应用又得到了一次升华，更提升了桌面显示器支架的整体水平，颠覆了传统支架将显示器立在桌面，占用空间，视觉效果单一，挪移困难的缺陷。360度旋转功能，让你的视角无死角；

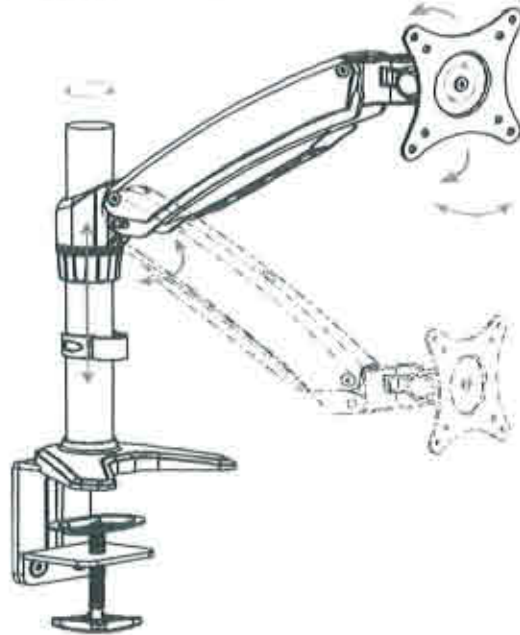

“随意停”功能，让你的显示器停在你任何想要的高度；

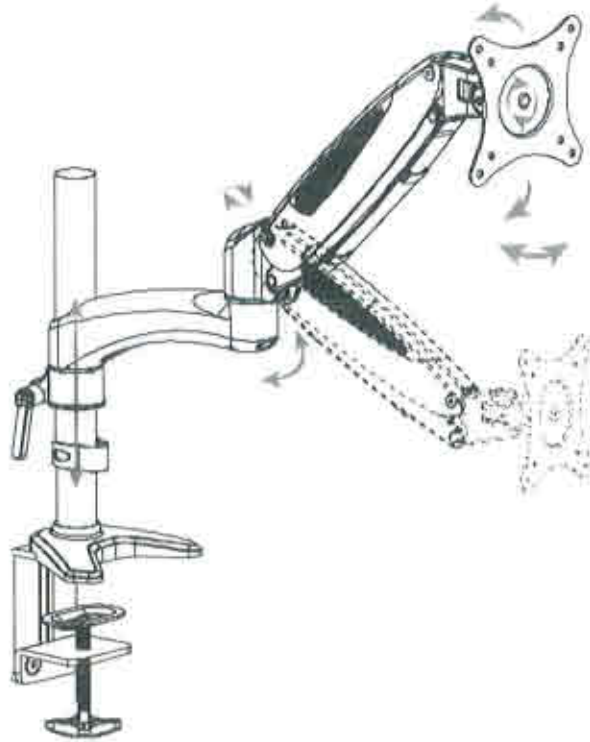

(2) WS 类

集“DS、GM 类”的优点于一身，增加了办公桌的全部功能，将人体工程学应用到办公领域。实现“以适合人的身心活动要求，取得最佳的使用效能”，达到了“安全、健康、高效能和舒适”的终极目标。

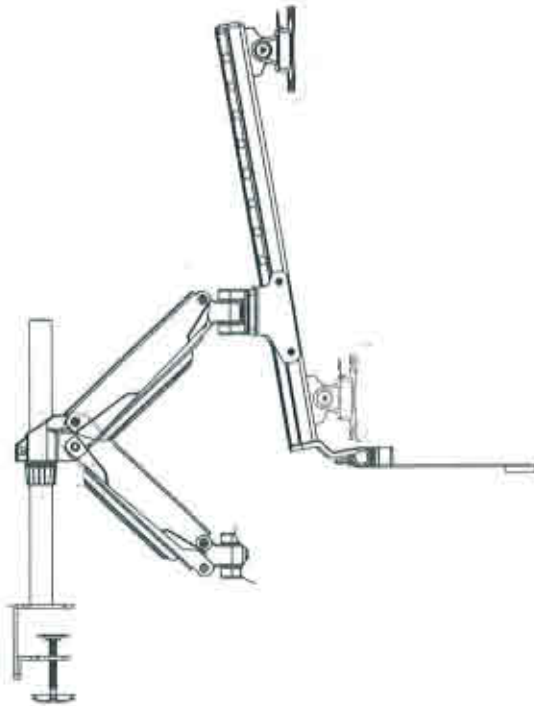

3、落地式支架系列

除具备了传统电视柜的功能，高效便捷的安装，节省空间，移动方便，是落地式支架的最佳功能诠释。



二、公司组织结构、生产或服务流程及方式

（一）公司组织结构

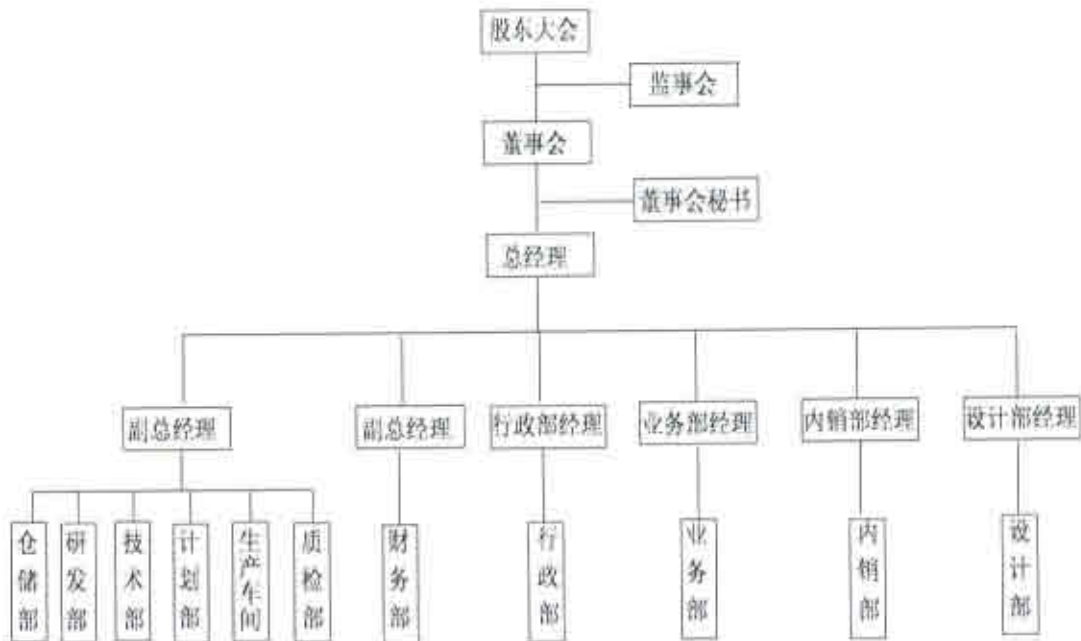

（二）主要业务流程

公司业务流程主

要分为开发研究阶段、营销阶段、产品生产阶段和销售阶段。公司的具体业务流程如下图所示：



1、 开发研究阶段

（1） 公司通过市场调查、研究，分析市场需求形势，制定产品开发计划。

(2) 研发部通过开发计划,对产品的造型、功能进行研发设计,用solidworks、pro-e、corel、autocad等软件进行制图、模拟运行等,将产品的雏形形成。通过实际出样对其功能、安全、稳定性能进行测试。并送第三方检测后,定型。并对产品的模具进行优化设计、制造。

2、市场营销阶段:

(1) 公司通过制作产品样册、网站、国内外大型展会、知名的电子商务等平台,将产品进行宣传推销。

(2) 国外客户,业务员通过客户开发信与有意向客户取得初步联系。客户询价,业务员通过报价,送样确认等环节,与客户进一步沟通反馈。最终订单确产,收取预付款后业务员根据客户订单要求,转化本公司标准的合同评审单格式。合同评审单上显示客户名称、交货期、产品名称、数量、客户要求等。

(3) 国内客户,主要诚招有实力的代理商加盟,并在知名的电商,京东商城上拥有自营“长臂猿”京东旗舰店。

3、产品生产阶段:

(1) 公司采取“按订单生产”模式,计划部以订单数量+库存量,进行排单计划,通知供应商生产半成品、五金、包材。供应商根据计划单、图纸生产、按期送货。

(2) 公司质检部严格按照质量标准,对来料进行严格质量检验。仓储部对最终由质检部检验合格的产品进行数量清点核对办理入库手续。生产车间根据订单交期,排出生产计划,将仓库里的合格物料,按单进行领取,生产装配。生产装配过程中,质检部对其过程进行检验和质量控制。成品仓库会进行成品检验,检验合格的产品进行成品入库。

4、销售阶段:

(1) 业务部的单证人员和物流人员,对已入成品仓库的产品,进行订仓,物流的前期安排,并通知客户支付预付款。

(2) 客户支付预付款后,单证人员将相关报关、运输单据完善后,通知物流人员,安排成品仓库进行发货。

(3) 客户收到货后的相关售后服务工作,由该客户的业务员全程跟踪,并联络本公司相关部门,对客户进行售后所有服务工作。客户验收无误后支付尾款。

三、公司业务相关的关键资源要素

(一) 公司主要产品的技术含量

1、头部摆动随意停技术

当前市场上的显示器支架的头部调节功能大多通过扭簧提供面板下降的阻力防止显示器低头，但是在下调时需要克服很大的弹簧扭力，非常不方便。要么是直接通过螺丝锁紧，用摩擦力提供上下调节的阻尼，但是在多次调节之后螺丝会跟着转动，还是会低头。公司采用专利技术，通过转动轴、塑料垫片、头部塑料连接件以及调节螺帽锁定在头部调节件的切边上，可有效地防止用户调节时转动调节螺丝时转动轴跟转，从而解决了上下调节松动的问题，用户的体验会非常好。

2、投影仪支架调节技术

为了更好的发挥投影仪的功能以及适用不同的使用场景，投影仪支架应运而生。然而市场上普通的投影机支架要么功能简单，要么调节困难，甚至会损坏投影仪。公司开发了一套调节装置，包括支架顶板组合件和用于安装投影仪的支架底板，该装置可以通过齿轮传动机制控制投影仪的各角度间定位，其整体结构合理，调节方便，可满足于不同场景的使用需求。

3、电视机支架自由角度调节技术

目前多数电视机都以固定式设计，电视机都成垂直状态，而人们观看电视时由于身高及坐姿的不同需要对电视机的上下角度进行适量的调整，以便得到最佳观感。多数支架的角度调节不顺畅，或者不能自由调节，所以公司开发了通过挂臂组件来进行左右调节，这样就满足不同尺寸的电视机的挂置需求，同时利用铰链机构，可以轻松控制电视机停止在任意角度，并维持状态。其具有结构合理，牢固耐用，使用方便等优点。

（二）公司的无形资产

1、商标

公司共有 5 项有效的商标，具体如下：

序号	商标名称/图标	商标注册号	注册类别	有效期至	取得方式
1		6749154	6	2020-04-06	原始取得
2		11965578	9	2024-07-20	原始取得
3	长臂猿 Gibbon Mounts	10483419	6	2023-04-06	原始取得
4		11965615	7	2024-07-20	原始取得
5		11965516	6	2024-07-20	原始取得

公司承诺及时将上述商标的商标权人更名为股份公司。

2、专利权

公司拥有与日常经营相关的专利 17 项，具体如下：

序号	专利名称	专利号	类型	申请日	授权公告日	有效期限	取得方式
1	电视机支架挂壁调节机构	2014205650980	实用新型	2014-09-29	2015-01-14	10 年	原始取得
2	电视机专用支架	2014205651733	实用新型	2014-09-29	2015-02-18	10 年	原始取得
3	电视机支架	2014205650637	实用新型	2014-09-29	2015-01-14	10 年	原始取得

4	新型电视机支架	2014205661472	实用新型	2014-09-29	2015-02-18	10年	原始取得
5	调节式电视机支架	2014205656313	实用新型	2014-09-29	2015-01-14	10年	原始取得
6	投影仪支架调节装置	2014201629618	实用新型	2014-04-04	2014-07-30	10年	原始取得
7	气压臂支架(弹性漆表面造型)	2014300780080	外观设计	2014-04-04	2014-09-10	10年	原始取得
8	弹簧臂支架(流线型设计)	2014300780377	外观设计	2014-04-04	2014-09-03	10年	原始取得
9	用于优化显示器支架上下摆动头部的装置	2014201271415	实用新型	2014-03-20	2014-09-03	10年	原始取得
10	用于优化显示器支架左右滑动的装置	2014201274292	实用新型	2014-03-20	2014-07-23	10年	原始取得
11	吸顶式遥控电动液晶电视支架	2010301808808	外观设计	2010-05-27	2011-01-12	10年	原始取得
12	吸顶式遥控电动液晶电视支架	2010202045112	实用新型	2010-05-27	2010-12-15	10年	原始取得
13	一种底板左右微调机构	2015201492925	实用新型	2015-03-17	2015-07-22	10年	原始取得
14	一种可自由转动防低头电脑键盘托架机构	2015201493665	实用新型	2015-03-17	2015-07-22	10年	原始取得
15	一种左右可调电视机支架结构	2015201495798	实用新型	2015-03-17	2015-07-22	10年	原始取得
16	一种支架可调式电视机移动小车	2015201500103	实用新型	2015-03-17	2015-07-22	10年	原始取得
17	显示屏万向调节支架结构	2015201491903	实用新型	2015-03-17	2015-07-29	10年	原始取得

公司承诺及时将涉及有限公司的专利权人更名为股份公司。

3. 公司域名

截至本公开转让说明书签署日，公司共有 2 项经备案的网站域名，具体如下：

序号	主办单位名称	许可证号	网站首页网址	所有者	注册日期	到期日期
1	久正有限	苏 ICP 备 09033223 号	www.v-mounts.cn	有限 公司	2006-7-26	2020-7-26
2			www.v-mounts.com	cunding g yuan	2006-3-13	2016-3-13

“www.v-mounts.com”域名系公司为开拓海外业务需要，由实际控制人陆海荣委托 cunding yuan（中文名称：袁存鼎）注册，cunding yuan 出具声明：该域名的实际使用与维护、期间相关费用的缴纳都由公司来承担。根据公司与 cunding yuan 签订的域名转让协议，约定该域名所有权为原有限公司，转让价款为 0 元。公司域名转移变更工作正在进行中，预计在本公开转让说明书公布之日一年内完成全部变更手续。项目组询问了公司律师，公司律师认为相关域名的所有权转移不存在相关法律障碍。

此外，公司股东、实际控制人陆海荣、王淑娇承诺，“本人承担并赔偿因未能按时完成域名变更工作给公司带来的全部经济损失。”

综上，原有限公司已存续的资格与资质证书正在进行变更，所有资产、资质、相关证书不存在纠纷或潜在纠纷。

（三）取得的业务许可资格、资质或荣誉情况

截至本公开转让说明书签署日，公司取得的业务许可资格或资质及获奖情况如下：

序号	证书名称	证书编号/ 批准文号	取得日期	有效期
1	《江苏省民营科技企业》	F-20150190	2015 年 6 月	五年
2	中华人民共和国海关进出口货物收发货人报关注册登记证书	3224960115	2015 年 7 月	长期
3	自理报检单位备案登记证明书	3211601378	2011 年 2 月	五年

4	对外贸易经营者备案登记	00264421	2006年3月	长期
5	质量管理体系认证证书	04313Q21032R2M	2013年7月	三年
6	产品质量认证证书	Z1A120670546009	2012年6月	五年

2015年7月29日，启东市市场监督管理局出具证明，确认自有限公司设立之日（2006年3月22日）起，公司未有因违反工商行政管理及产品质量技术监督法律法规而被原南通市启东工商行政管理局、原南通市启东质量技术监督局和现启东市市场监督管理局行政处罚的记录。

（四）公司重要固定资产

公司重要的固定资产为电子设备、机器设备、运输工具、模具和办公家具，均用于公司日常生产经营活动，状态良好。

截至2015年4月30日，公司重要固定资产情况如下：

单位：元

类别	原值（元）	净值（元）	成新率（%）
机器设备	552,427.72	185,413.23	33.56
运输设备	1,443,750.30	90,108.61	6.24
电子设备	419,066.60	97,701.50	23.31
家具及其他设备	559,090.69	351,889.04	62.94
合计	2,974,335.31	725,112.38	24.38

公司主要生产用固定资产使用年限均未满，虽然成新率不高，但由于公司生产环节仅包含简单的组装，所需生产用固定资产很少，所以不会影响到公司的生产经营。公司各项主要固定资产处于良好状态，基本可以满足公司目前生产经营活动需要。公司主要资产与公司业务、人员具备匹配性、关联性。

2. 车辆

截至本公开转让说明书签署日，公司承诺及时将上述车辆的权利人更名为股份公司，并按期进行年检和购买车险，公司拥有的、车辆情况如下：

序号	车辆品牌	车牌号	保险情况	检验有效期	是否抵押
1	梅赛德斯奔驰	苏 FD8711	交强险+商业险	2017年8月	否
2	桑塔纳	苏 FU3711	交强险+商业险	2016年1月	否
3	昂科雷 3.6L	苏 FU4626	交强险+商业险	2016年7月	否

3. 经营场所租赁

公司租赁江苏启东春鼎机械有限公司位于启东市经济开发区海洪工业园灵

峰路 899 号的厂房、办公楼、宿舍，2 年一签，最近租赁期限至 2016 年 3 月 31 日，租赁具体情况如下：

序号	用途	面积（平方米）	单价（元/平方米）	小计（元）
1	2#车间	1,680.73	98.17	165,000.00
2	3#车间	1,528.93	98.11	150,000.00
3	4#车间	1,528.93	98.11	150,000.00
4	2.3 楼办公区	1,000.00	97.5	97,500.00
5	库房	260.00	46.88	12,187.50
6	宿舍	417.55	60.62	25,312.50
合计		6,416.14		600,000.00

（五）公司员工情况

1、员工人数及结构

截至 2015 年 4 月 30 日，公司共有在册员工 127 人，其具体人数及结构如下：

（1）按年龄划分

年龄	人数（人）	比例（%）
40 岁及以上	31	24.41
30-39 岁	51	40.16
18-29 岁	45	35.43
合计	127	100.00

（2）按部门划分

部门结构	人数（人）	比例（%）
财务部	4	3.15
仓储部	5	3.94
行政部	2	1.57
计划部	3	2.36
技术部	3	3.36
内销部	9	7.09
设计部	3	2.36
生产部	76	59.84
研发部	3	2.36
业务部	9	7.09
质检部	6	4.72
总经办	4	3.15
合计	127	100.00

（3）按教育程度划分

学历学位	人数（人）	比例（%）
硕士	3	2.36

本科	10	7.87
大专	29	22.83
高中及以下	85	66.93
合计	127	100.00

2、公司核心技术人员简历情况

公司员工中包含核心技术人员三名，简历情况如下：

袁砾，男，1989年08月23日出生，中国国籍，无境外永久居留权。大专学历。2006年9月至2009年5月于常州工业学院学习；2009年5月至今，于公司任设计研发工程师。现为公司核心技术人员。目前未持有公司股份。

黄春荣，男，1986年3月2日出生，中国国籍，无境外永久居留权，大专学历。2004年9月至2007年7月，于江阴职业技术学院学习机械制造及自动化（大专）；2007年7月至2009年7月于朗奥（启东）自动化设备有限公司任技术员；2009年7月至今于公司任项目部副经理。现为公司核心技术人员。目前未持有公司股份。

陆赢春，男，1987年2月3日出生，中国国籍，无境外永久居留权，大专学历。2002年9月至2007年7月于常州轻工职业技术学院学习模具设计与制造（大专）；2007年7月至2007年10月，与上海合乐货架制造有限公司任业务人员；2007年11月至2008年1月，于南通宏大实验仪器有限公司任技术人员；2008年2月至今于公司任职。现为公司核心技术人员。目前未持有公司股份。

3、核心技术人员持有公司的股份情况

截至本公开转让说明书签署日，公司核心技术人员无持股情况。

4、核心技术团队变动情况

报告期内，公司核心技术团队较为稳定，未发生重大变化。

四、公司业务具体状况

（一）公司业务收入构成、各期主要产品的规模、销售收入

报告期内公司的主营业务为液晶电视配件的组装和销售，销售收入是公司营业收入的主要来源，主营业务突出。

单位：元

项目	2015年1月到4月		
	收入	成本	毛利率(%)
液晶电视配件(挂架)	16,719,902.60	12,017,036.77	28.13
销售材料	-	-	-
合计	16,719,902.60	12,017,036.77	28.13

单位：元

项目	2014年度		
	收入	成本	毛利率(%)
液晶电视配件(挂架)	46,029,667.15	35,074,514.71	23.80
销售材料	4,846.86	-	100.00
合计	46,034,514.01	35,074,514.71	23.79

单位：元

项目	2013年度		
	收入	成本	毛利率(%)
液晶电视配件(挂架)	38,809,618.78	28,532,036.17	26.48
销售材料	-	-	-
合计	38,809,618.78	28,532,036.17	26.48%

1、按产品类别分类

报告期内，公司业务收入按产品类别列示如下：

收入	2015年1-4月		2014年度		2013年度	
	金额	占比	金额	占比	金额	占比
	(元)	(%)	(元)	(%)	(元)	(%)
液晶电视配件(挂架)	16,719,902.60	100%	46,029,667.15	99.99%	38,809,618.78	100%
销售材料	0	0	4,846.86	0.01%	0	0
合计	16,719,902.60	100%	46,034,514.01	100%	38,809,618.78	100%

其中，公司销售自有产品分为ODM产品、OEM产品、自主品牌产品三类。

收入	2015年1-4月		2014年度		2013年度	
	金额	占比	金额	占比	金额	占比
	(元)	(%)	(元)	(%)	(元)	(%)
ODM产品	12,539,926.95	75%	36,827,611.21	80%	32,988,175.96	85%

OEM产品	2,507,985.39	15%	5,524,141.68	12%	3,880,961.88	10%
自主品牌	1,671,990.26	10%	3,682,761.12	8%	1,940,480.94	5%
合计	16,719,902.60	100%	46,034,514.01	100%	38,809,618.78	100%

2、按销售模式分类

报告期内，公司业务收入按销售模式列示如下：

收入	2015年1-4月		2014年度		2013年度	
	金额	占比	金额	占比	金额	占比
	(元)	(%)	(元)	(%)	(元)	(%)
销售商品	16,719,902.60	100%	46,024,514.01	100%	38,809,618.78	100%
提供劳务	0	0	0	0	0	0
合计	16,719,902.6	100%	46,024,514.01	100%	38,809,618.78	100%

其中，公司销售商品全部为直销收入。

收入	2015年1-4月		2014年度		2013年度	
	金额	占比	金额	占比	金额	占比
	(元)	(%)	(元)	(%)	(元)	(%)
直销收入	16,719,902.60	100%	46,034,514.01	100%	38,809,618.78	100%
经销收入	0	0	0	0	0	0
合计	16,719,902.60	100%	46,034,514.01	100%	38,809,618.78	100%

3、按销售区域分类

报告期内，公司业务收入按销售区域列示如下：

收入	2015年1-4月		2014年度		2013年度	
	金额	占比	金额	占比	金额	占比
	(元)	(%)	(元)	(%)	(元)	(%)
外销产品	15,736,004.12	94%	44,602,097.60	97%	36,873,898.46	95%
内销产品	983,898.48	6%	1,432,416.41	3%	1,935,720.32	5%
合计	16,719,902.60	100%	46,034,514.01	100%	38,809,618.78	100%

(二) 公司产品的主要消费群体、前五名客户情况

1、产品的主要消费群体

公司产品的直接客户是具有一定规模的销售网络、技术背景和服务能力的经销商。

2、公司前五名客户情况

公司 2013 年度、2014 年度、2015 年 1-4 月对前 5 名客户的销售情况如下：

单位：元/美元

2015 年 1-4 月				
序号	客户名称	美元	人民币元	比例(%)
1	ELECTRO DEPOT FRANCE(法国)	652,432.18	3,995,445.55	23.90
2	Shine-Mart Ltd(英国)	401,014.14	2,459,595.43	14.71
3	Sourcing & Creaction (法国)	165,976.82	1,018,567.89	6.09
4	Camel International Co.,ltd (韩国)	105,086.00	643,577.86	3.85
5	NBL Europe GmbH(德国)	97,934.86	600,821.80	3.59
前五名客户收入合计		1,422,444.00	8,718,008.53	52.14
2015 年 1-4 月主营业务收入合计			16,719,902.60	100.00
2014 年度				
序号	客户名称	美元	人民币	比例(%)
1	Sourcing & Creaction (法国)	1,267,976.94	9,220,362.36	20.03
2	ELECTRO DEPOT FRANCE(法国)	1,007,127.73	6,193,623.87	13.45
3	Shine-Mart Ltd(英国)	517,161.43	3,182,428.64	6.91
4	BRASFORMA IND.COM.LTDA(巴西)	372,202.40	2,284,774.16	4.96
5	Transmedia GmbH(德国)	315,085.75	1,937,154.50	4.21
前五名客户合计		3,479,554.25	22,818,343.53	49.57
2014 年度主营业务收入			46,034,514.01	100.00
2013 年度				
序号	客户名称	美元	人民币	比例(%)
1	Sourcing & Creaction(法国)	1,789,061.50	11,148,176.11	28.73
2	BRASFORMA IND.COM.LTDA(巴西)	521,572.90	3,228,666.46	8.32
3	NBL Europe GmbH(德国)	354,487.81	2,198,928.51	5.67
4	EASTERN DIGITAL CO.,LTD(泰国)	261,087.14	1,617,340.04	4.17
5	JERFIN COMMERCE LLP(英国)	220,579.27	1,364,941.95	3.52
前五名客户合计		3,146,788.62	19,558,053.07	50.39
2013 年度主营业务收入			38,809,618.78	100.00

公司董事、监事、高级管理人员和核心技术人员、主要关联方或持有公司 5% 以上股份的股东均未在上述前五名客户中占有权益。

公司 2015 年 1-4 月及 2014 年度对大客户 Sourcing & Creaction 和 ELECTRO DEPOT FRANCE 销售额占比比重偏大，客户集中度较高，若合作关系发生不利变化，将对公司的经营产生一定影响。目前公司正在积极拓展国外、国内客户资源

以降低对前五大客户的集中度。

(三) 主要产品的原材料、能源及其供应情况以及公司前五名供应商情况

1、主要产品的原材料、能源及其供应情况

单位：元

项 目	2015年1月到4月		2014年度		2013年度	
	金额	占比%	金额	占比%	金额	占比%
直接材料	9,550,027.07	79.47	28,588,415.80	81.51	23,839,146.31	83.55
人工费用	1,321,164.70	10.99	3,069,526.04	8.75	1,991,963.66	6.98
其他费用	1,145,845.00	9.54	3,416,572.87	9.74	2,700,926.20	9.47
-其中折旧费用	29,686.09	0.25	61,031.67	0.17	75,940.48	0.27
合计	12,017,036.77	100.00	35,074,514.71	100.00	28,532,036.17	100.00

报告期内，公司主要是平板显示器支架配件的组装和加工，因此公司的零部件直接面向市场采购，市场供给充分、价格公开透明，供应商与公司控股股东、实际控制人及公司董事、监事、高级管理人员之间不存在关联关系。

2、公司前五名供应商情况

公司2013年度、2014年度、2015年1-4月对前5名供应商的采购情况如下：

单位：元

2015年1-4月			
序号	供应商	总额	比例(%)
1	启东市凯皆金属铸造有限公司	2,010,989.80	15.78
2	启东市万英电器厂	767,721.03	6.03
3	启东市天胜压铸厂	737,680.26	5.79
4	启东市希士洪飞五金厂	665,258.68	5.22
5	启东三丰五金有限公司	659,570.83	5.18
前五名供应商采购合计		4,841,220.59	38.00
2015年1-4月采购总额		12,741,104.53	100.00
2014年度			
序号	供应商	总额	比例(%)
1	启东市凯皆金属铸造有限公司	3,756,191.83	10.91
2	启东市春光机电有限公司	2,193,643.38	6.37
3	启东三丰五金有限公司	1,998,383.95	5.80
4	启东市天胜压铸厂	1,941,873.90	5.64
5	南通金彩印刷有限公司	1,874,020.70	5.44
前五名供应商合计		11,764,113.75	34.16
2014年度采购总额		34,434,301.78	100.00
2013年度			
序号	供应商	总额	比例(%)
1	启东市天胜压铸厂	2,954,772.11	10.77
2	启东市凯皆金属铸造有限公司	2,354,842.34	8.58
3	启东市希士飞五金厂	2,239,060.57	8.16
4	启东市恒泉螺业非标件制造厂	2,219,228.07	8.09

5	启东市春光机电有限公司	1,999,490.74	7.29
前五名供应商合计		11,767,393.84	42.89
2013年度采购总额		27,434,271.31	100.00

公司董事、监事、高级管理人员和核心技术人员、主要关联方或持有公司 5% 以上股份的股东均未在上述前五名供应商中占有权益。

公司采购的直接材料,市场供给充分、稳定,客户对原材料的选购也具有一定的自主权。报告期内,公司对单一供应商的采购比例均未超过当年度采购总额的 16%,因此公司对单一供应商不存在依赖。

(四) 公司重大业务合同及履行情况

1、销售合同

结合报告期内公司实际生产经营情况及采购销售合同、订单的具体金额,公司将金额 10 万元美元以上的销售合同认定为对持续经营有重大影响的合同。

截至本转让说明书出具日,报告期内对持续经营有重大影响的销售合同及履行情况如下:

序号	文件名称	合同相对方	合同内容/标的	合同金额 (美元)	签订时间	履行情况
1	销售合约	ELECTRO DEPOT FRANCE	平板电视支架 VM-SL01B-50*50 , VM-L14 等	100,576.00	2013/4/7	履行完毕
2	销售合约	SHINE-MART LTD	平板电视支架 VM-D05, VM-D06 等	118,460.00	2013/10/15	履行完毕
3	销售合约	ELECTRO DEPOT FRANCE	平板电视支架 VM-SL01B-50*50 , VM-L14 等	115,846.90	2014/5/16	履行完毕
4	销售合约	ELECTRO DEPOT FRANCE	平板电视支架 VM-SL01B-50*50 , VM-L14 等	133,850.16	2014/8/5	履行完毕
5	销售合约	SOURCING&C REACTION	平板电视支架 VM-PR15L, VM-PR 01 等	169,070.16	2014/8/12	履行完毕
6	销售合约	ELECTRO DEPOT FRANCE	平板电视支架 VM-L14, VM-SL10 E 等	115,072.23	2015/2/25	履行完毕
7	销售合约	ELECTRO DEPOT FRANCE	平板电视支架 VM-L14, VM-SL10 E 等	130,586.99	2015/5/19	正在履行
8	销售合约	SHINE-MART LTD	平板电视支架 VM-D06, VM-D07	136,135.88	2015/6/9	正在履行

备注：以上披露的重大销售合同为报告期内前五大客户采购金额最大的若干笔单笔销售合同。

2、采购合同

报告期内，公司重大采购合同情况如下：

序号	文件名称	合同相对方	合同内容/标的	合同金额 (元)	签订时间	履行情况
1	采购合约	春光机电	L14-底板、SL01-底板等	95,675.00	2013/4/11	履行完毕
2	采购合约	三丰五金	P05-滑动臂（三条槽）新三丰、P05-横条（左）新等	124,000.00	2014/9/2	履行完毕
3	采购合约	春光机电	L14-底板、SL01B-底板等	96,005.00	2014/9/2	履行完毕
4	采购合约	三丰五金	PR15-顶板、PR15-连接件1等	41,210.00	2014/11/13	履行完毕
5	采购合约	春光机电	L14-底板、L28-底板等	37,600.00	2014/11/13	履行完毕
6	采购合约	春光机电	L14-底板、L28-底板等	95,675.00	2015/1/20	履行完毕
7	采购合约	三丰五金	LT02-连接板、LT07-连杆1等	73,600.00	2015/6/18	正在履行
8	采购合约	凯皆金属	L21-套帽、DS112D 延伸臂等	207,800.00	2015/6/12	正在履行

备注：以上披露的重大采购合同为报告期内前五大供应商采购金额最大的若干笔单笔采购合同。

3、借款合同

报告期内，公司无借款合同。

4、担保合同

报告期内，公司无担保合同。

五、公司的商业模式

公司成立于2006年，专业从事平板电视支架、桌面显示器支架、落地式支架、投影仪支架、其它专业显示设备支架等各类平板显示支架应用于产品研发、生产、销售的高新技术企业。报告期内，公司主导产品为平板显示支架。产品95%左右通过ODM/OEM方式销售海内外。

（一）研发设计模式

公司拥有专业技术研发团队，研发人员 3 人，公司每年将销售收入资金较大金额用于公司研发。截至 2015 年 6 月，公司拥有与公司主营业务相关的专利共 17 项，公司拥有 GS 海外市场产品认证数量达 97 个，具有显著的产品安全认证优势。平板显示支架特别功能型支架具有自主消费品特性，消费者需求的个性化、多样化是引领本行业发展的基本驱动力和导向，公司每年推出 100 款左右的新品。

（二）公司的采购模式

为了保证最终产品质量，公司拥有严格的供应商评估流程和完善的采购核价体系，现阶段，公司主要供应商有春光机电、万英电器、洪飞五金、宏峰五金、鑫阳五金、江夏塑料、南通金彩、凯皆金属和天胜压铸、华新喷塑、三石镀饰等。公司根据销售订单和仓库库存来制定采购需求，由计划部主管审查是否核准此订单(如不核准需重新修正订单数据或作废此单据)，核准确认后，打印计划单，并回传供应商。根据供应商协商结果，确认是否需要进行预付账款、交期时间，完成采购流程。

公司将具体加工要求（图片，计划单）发给各供应厂商。各供应厂商根据我司要求进行加工、生产。送至公司后，由本公司的质检人员进行检验，合格后收入到公司各个指定仓库中。

在整个供产销的链条中，计划部和质检部对新供应商进行评估以及对外包厂商的价格、质量、交期、服务进行综合评定和定期评估。

（三）公司产品生产制造模式

平板显示支架消费个性化与多样化的特点从根本上决定了平板显示支架产品在生产方面具有多品种、小批量的特性。公司根据当月产品销售情况的数据统计和在与客户沟通中获取的相关信息，综合总结并制定下月产品生产计划，备足销售库存。公司在产品组装制造采用科学的手段和先进的管理方法，在产品生产全过程中，严控产品质量关，在保证产品品质的前提下，控制生产成本，满足客户交期的要求。

（四）公司产品销售模式

公司拥有专业的业务销售人员 20 人，以“24 小时内响应客户需求”的服务宗旨，快速、高效的服务客户。

公司目前的海外市场销售主要以 ODM 模式为主，OEM 模式为辅。公司的产品

远销欧美、中东、各大洲等世界 60 多个国家和地区，在业内拥有较高的知名度。同时，公司自己的品牌“V-MOUNTS”在海外市场销售中也占一小部分比例。公司以专业化、标准化的企业形象历年来参加德国 IFA 展、美国 CES 展、香港电子展、巴西电子展、广交会等大型展会，打造“V-MOUNTS”的国际知名品牌形象。

对于国内销售市场，公司在国内拥有两个注册品牌“优视”、“长臂猿”，销售方式目前 90%为代销方式，经销商从公司批发后出售产品。公司主要客户包括北京博顺恒，上海顶慧等。公司通过参加国内北京 INFOCOMM 展、上海办公家具展等大型展会，推广和宣传“优视”“长臂猿”品牌，并通过优质代理商和电子商务平台（淘宝网旗舰店、京东官方旗舰店、天猫旗舰店），助力于产品在国内市场的销售。

公司主营业务为液晶、等离子电视支架、桌面显示器支架、落地式支架、投影仪支架、DVD 支架生产和销售，业务明确。公司商业模式与其所处细分行业特点相符。

六、所处行业概况、市场规模及基本风险特征

根据国家统计局《国民经济行业分类》国家标准（GB/T4754—2011），本公司所处行业为“金属家具制造”（行业代码：C2130）；根据中国证监会颁布的《上市公司行业分类指引》（2012 年修订），本公司所处行业为“家具制造业”（行业代码：C21）。

（一）所处行业概况

平板显示支架属于新兴行业，其产品主要在实现平板显示设备基本承载功能的基础上重点满足人们对健康舒适的视觉体验和快速获取的需要。进入本世纪以来，随着社会发展信息化、数字化进程的不断加速，在显示平板化的大趋势下，平板显示支架行业逐渐兴起并快速成长。近年来，平板显示支架已全面应用于家用平板电视、商务办公、教育、金融、医疗、文化娱乐、现代物流、高端装备制造、安防监控等各个领域，市场发展前景广阔。

1、行业管理部门

公司所处行业的行业行政主管部门为国家工信部，其对该行业的管理仅限于宏观管理，行业遵循市场化的管理模式。本行业的行业引导和服务职能由中国电子视像行业协会和中国模具工业协会承担。公司所处行业属于市场化程度较高的

行业，企业的业务管理和生产经营完全按照市场化的方式运作。

2、行业主要政策

本行业属于新兴行业，国家有关部门尚未制订直接的行业法律法规及产业政策。本行业关联产业的法律法规及产业政策对本行业的发展具有较大影响，具体分析如下：

主要法律法规	新版 RoHS 指令——指令 2011/65/EU（欧盟在官方公报（OJ））	规定了铅、汞、镉、六价铬等四种重金属物质不得含有。并规定了产品需贴附 CE 标志及 CE 标志的相关事宜。
行业政策	中共中央办公厅、国务院办公厅印发的《2006~2020 年国家信息化发展战略》	明确提出“大力推进信息化，是覆盖我国现代化建设全局的战略举措”，到 2020 年，我国信息化发展的战略目标是，综合信息基础设施基本普及，国民信息技术应用能力显著提高，为迈向信息社会奠定坚实基础。
	2010 年国家发改委印发的《关于 2010 年继续组织实施彩电产业战略转型产业化专项的通知》（发改办高技[2010]1065 号）	鼓励配套材料企业根据面板、模组生产企业的需求，提升自主创新能力，实现关键配套材料规模化生产，并对新一代显示技术 AM-OLED（有机发光二极管）的研发和产业化提出了新的要求。这预示着我国平板显示产业将进入新一轮加速发展阶段，也将积极带动平板显示支架行业的发展。
	国家发展改革委、工业和信息化部 10 月 13 日印发了《2014-2016 年新型显示产业创新发展行动计划》	到 2016 年，我国新型显示产业按面积计算出货量力争达到世界第二，全球市场占有率超过 20%，产业总体规模超过 3000 亿元。国家将把平板显示产业列入战略性新兴产业范畴当中，将予以重点支持。
	国务院常务会议上通过的《“互联网+”行动指导意见》	明确了推进“互联网+”，促进协同制造、电子商务、人工智能等若干能形成新产业模式的重点领域发展目标任务

（二）行业市场规模

（1）平板电视支架

传统 CRT，阴极射线管（Cathode Ray Tube），成像靠电子束击打发光涂料，辐射相对较大，较厚，外观呈立体梯形，屏幕一般 30 寸以下。平板电视体现了电视机超薄、超轻、高清的电视发展趋势，4K 超清电视（屏幕的分辨率达到 3840×2160）更是出货量增幅持续扩大，显示屏可以做到 60 英寸、84 英寸甚至更大，极大的提升了人们的观看效果。因此平板电视在全世界范围内迅速发展

普及，传统 CRT 电视走向衰落。

① 全球平板电视及平板电视支架需求情况

图 1：2004-2017 年，全球 CRT、LCD 和 PDP 出货量现状及预测趋势如下图：

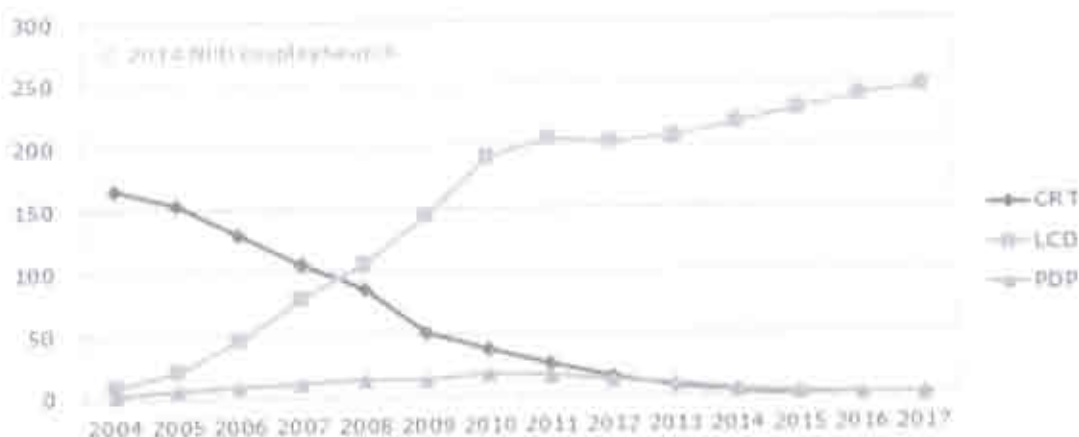

(以上数据来源：DisplaySearch)

由上图可知，随着 LCD 液晶电视全球总量的上升，CRT 和 PDP 电视将逐渐被替代。2012 年 LCD 已经占据全球出货量的 90%，成为行业增长的推动主力。

中国电子商会消费电子产品调查办公室 2013 年发布的《中国平板电视消费者需求分析及市场预测报告》认为未来 4K 超高清、OLED 和新一代智能电视等新趋势，将成为拉动平板电视整体市场向上的主要力量。

全球（含中国）平板电视支架的市场容量现状及预测如下：

项目	2012 年	2013 年	2014 年	2015 年	2016 年
平板电视需求量（百万） 注 1	222	233	250	260	268
平板电视支架消费比例（%） 注 2	50%	50%	50%	50%	50%
平板电视支架需求量（百万套）注 3	111	117	125	130	134
其中：固定型支架需求量（百万套）	56	58	63	65	67
功能型支架需求量(百万套)	56	58	63	65	67

注 1：数据来源 DisplaySearch，2014 年《全球 LCD 出货量》，由于 2012 年全球 LCD 的出货量已占据行业约 90%，故按此比例推算。

注 2：平板显示支架行业为新兴行业，目前尚无权威官方和第三方直接市场统计数据。由

于平板显示支架与平板显示设备存在直接关系，因此可以通过平板显示设备销量对平板显示支架市场容量进行估计。消费者购买平板电视可以选择配套支架和底座两种方式，对于欧美发达国家成熟市场，平板电视支架消费比例可能达到 50%~60%；综合全球各地市场消费习惯和消费能力差异，全球平板电视支架消费比例约为 50%。

注 3：固定型支架和功能型支架消费比例按 1:1 测算。

② 国内平板电视及平板电视支架需求情况

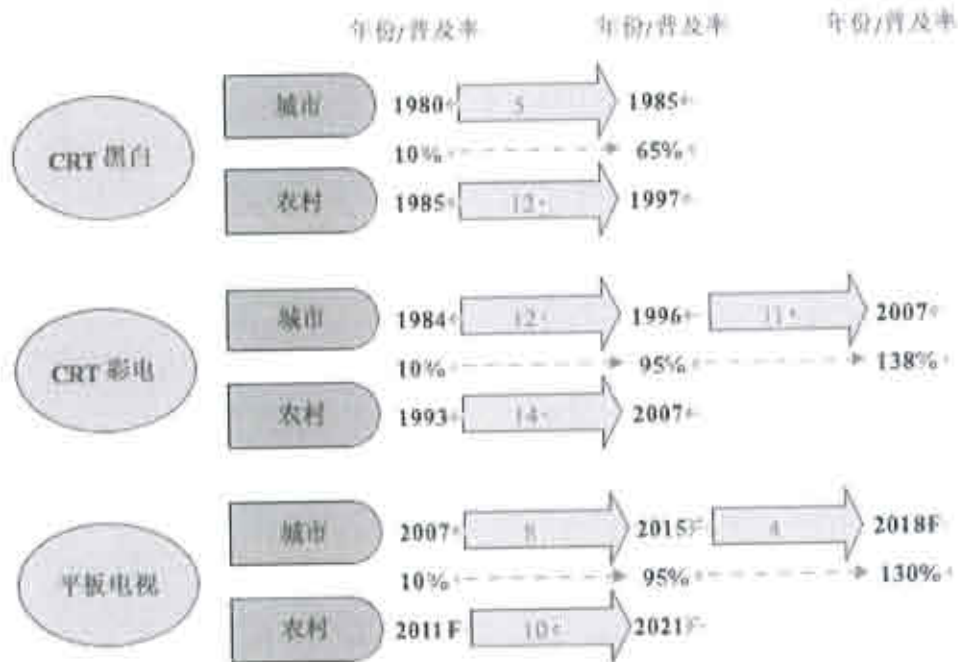

（以上数据来源：联合证券研究所、彩电行业研究报告）

随着我国家电下乡、节能工程惠民工程政策的实施，推动了彩电在农村地区的快速渗透。而工信部《电子信息制造业“十二五”发展规划》（下称《规划》）中指出，“十二五”期间，我国规模以上电子信息制造业销售收入年均增速保持在 10%左右，2015 年超过 10 万亿元。其中一项创新目标为，平板电视面板自给率 80%以上。业内预估至 2015 年，国内平板电视面板需求规模将超 1 亿台，80%的自给率意味着国内电视面板的采购市场将达到 8000 万台左右或者更多。根据中国家电维修协会统计数据表明，购买平板电视的消费者中约 40%选择平板电视支架。如果按照上述比例测算，2015 年国内平板电视支架需求规模将超过 4000 万台。

(2) PC 显示器支架

① 桌面 PC 显示支架

由于桌面 PC 产品消费周期较短，同时受新产品的带动效应和消费者消费观念进一步升级影响，全球桌面 PC 市场近期表现出一些疲软。但据 BlueFin Research Partners 研究表明从当下来看，平板对于 PC 市场的抢占基本完成，所以在未来的时间里，可能并不会对 PC 市场再有很大程度的冲击。目前单独购买桌面 PC 显示支架的消费者主要集中在企业用户和中高端个人用户，如按 10%~20%的桌面 PC 消费者选择购买显示支架，则未来几年国内桌面 PC 显示支架年均需求量在 1,500 万套以上。

② 平板电脑支架

随着 iPad 一代又一代的推出，消费者对于平板电脑已经并不陌生了，各大 PC 制造商陆续推出平板电脑产品，如今平板电脑这种产品已然进入了普及阶段。IDC 预测年内全球平板电脑出货量预计将达到 2.345 亿台，如果 10%~30%消费者选择平板电脑支架，则今年平板电脑支架需求量将达到 2345 万套~7035 万套。

全球平板电脑出货量现状及预测趋势

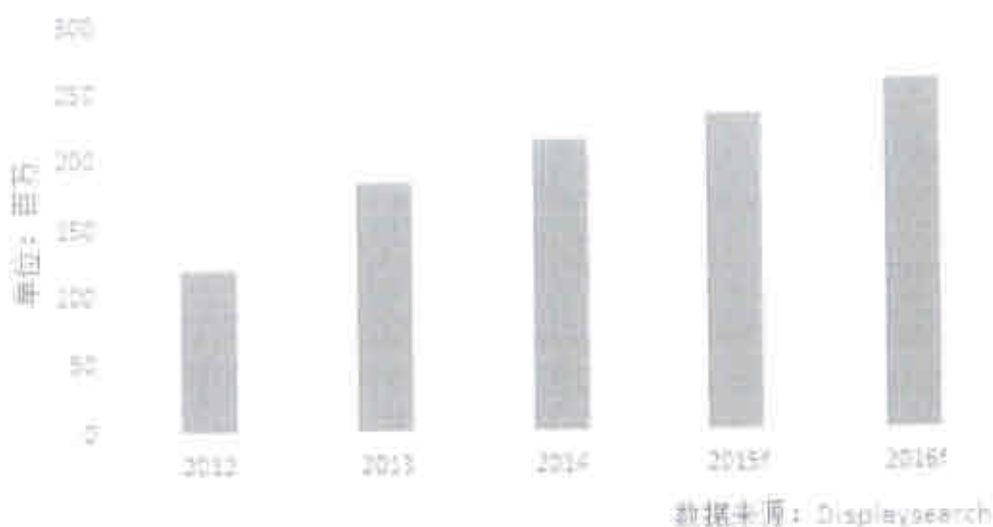

(3) 商用信息显示支架

2014 年，中国的云计算产业培育期接近尾声。未来一年，云计算将进入快速成长期。随着信息化的加深、数字城市的推进以及 4G 网络的逐步成熟，平板电脑将会在云计算时代获得更多的机遇，成为商用市场移动终端的最优选择。数字城市以及城市云的建设将进一步推动无纸化办公的发展，作为移动终端的平板电脑将会在政府的运作中发挥更大的作用。同时，企业云的推广，以及制造业和服务业更加集约化和规范化的日常管理需求，也为平板电脑这一便捷、显示性能

优良的移动终端提供了更多的市场机会，并在更加广泛的领域获得认可。根据 IDC 的预测，2015 年商用市场平板电脑出货量将接近 752 万台，同比增长约 14.4%，高于市场平均增速 8.9 个百分点。

商用平板信息显示终端绝大部分需要通过平板显示支架进行固定挂靠。商用平板信息显示终端的广泛应用和快速发展必将使得商用信息显示支架保持长期持续快速增长。

综上，公司主营业务面向的市场空间较为广阔。

（三）公司所处行业与上、下游行业之间的关联性

平板显示支架行业的主要原材料包括钢板、钢管、铝管、铝型材等，其上游行业是钢铁和电解铝等金属制品行业，其下游最终客户则主要为消费者。上游金属制品行业发展成熟，生产厂商众多，产品供应充足，其对本行业的影响主要体现在价格上。近年来，受国际宏观经济因素以及铁矿石、铝土矿等基础原材料价格上涨的综合影响，钢材、铝材的价格出现了较大幅度的波动，直接影响了本行业产品的生产成本。

（四）基本风险特征

1、主要原材料供应及价格变动风险

公司组装的产品的原材料主要为钢制品和铝制品，钢材和铝材的价格波动对公司生产成本的影响较大。由于 2013 年和 2014 年受到房地产的下行压力，

2013-2014年8月中国钢材价格走势数据

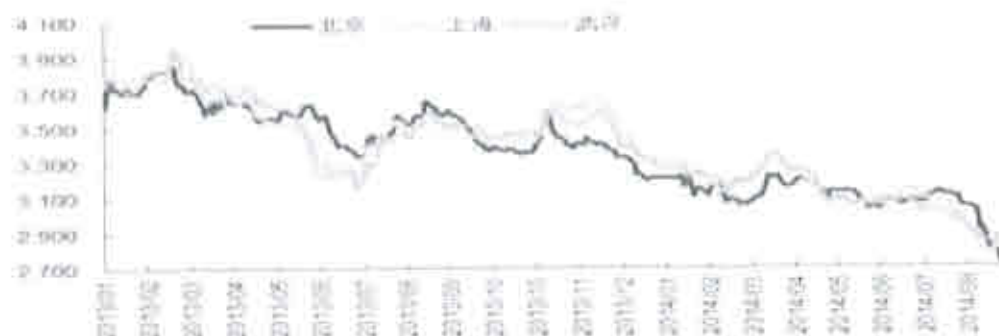

钢材价格持续走低；而铝在 11 年达到近 4 年的峰值后，又出现多次波动。下图为全国和上海、武汉地区 2013 年至 2014 年 8 月钢材价格（钢材价格综合指数）走势和 2010 年 7 月至 2015 年 7 月年初铝材价格走势：

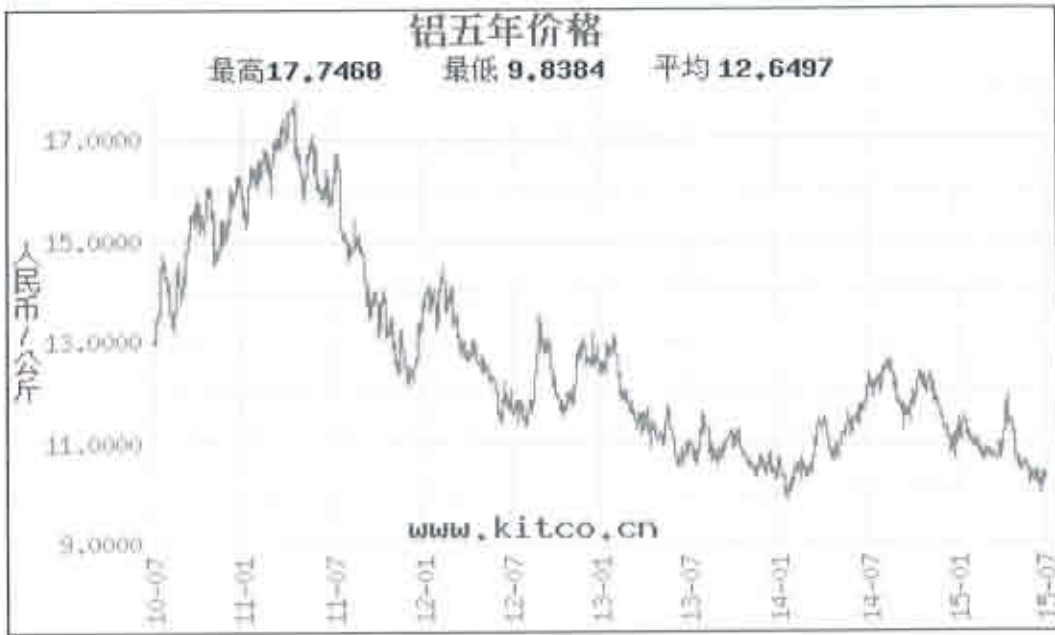

原材料价格的波动将会给公司的存货管理带来一定困难，对公司经营业绩产生影响。如果未来钢材价格和铝材价格大幅上涨，将导致公司产品成本上升，盈利能力下降。

2.市场竞争风险

公司所处平板显示支架行业为新兴行业，发展前景广阔，吸引了国内外众多厂商的参与。目前在国外，主流的平板显示支架品牌主要包括 VOGEL'S、PEERLESS、SANUS 等，这些品牌制造商处于产业价值链的上游，具有较强的竞争优势；在国内，目前已有大量平板显示支架制造企业，竞争较为激烈，同时随着国内人们对于平板显示支架主动消费需求的逐渐形成，未来还会有新的行业进入者参与到竞争中来。如果未来公司的技术研发与产品创新能力及制造服务能力不能够得到持续有效提升，公司将面临着行业竞争加剧所导致的市场地位下降的风险。

（五）影响行业发展的有利因素和不利因素

1、有利因素

（1）平板显示设备行业的快速发展

随着社会发展信息化、数字化以及集成化进程的不断加速，在显示平板化的大趋势下，平板显示设备行业正处在一个快速增长的发展期。

随着人们消费水平的不断提高及平板电视显示面板价格的下降，平板电视需求猛增，迅速取代 CRT 电视成为消费主流。目前，发达国家已基本完成由

CRT 到平板电视的更新换代，中国等新兴市场国家正在加速这一趋势。随着新型显示及应用功能技术的成熟，LED 超薄电视、网络电视、3D 电视又将带来平板电视的更新换代，对平板显示支架的需求也会不断增加。

(2) 产业转移

随着我国逐渐由制造大国向制造强国转变，精密合金结构制造能力也不断加强。我国生产的平板显示支架产品不仅在成本上，在产品品质上的竞争优势也不断增强。全球平板显示支架产业将进一步向我国转移。预计未来 5 年内，中国将确立全球平板显示支架供应的绝对领先地位，从而为国内平板显示支架企业提供广阔的发展前景。

2、不利因素

(1) 市场尚未建立良好的竞争秩序

由于行业内的企业众多，显示设备支架行业也没有相应的国家标准，产品同质化情况较严重，市场竞争激烈，相当一部分的企业缺乏有效的竞争手段，主要依靠价格战来争夺市场份额，产品价格的下降影响了企业的利润率。企业为保持和扩大市场占有率加大了广告等市场营销费用，这些费用的增加进一步降低了企业利润，进而影响研发和技术改造的投入，在相当程度上削弱了企业竞争力。另外，由于我国的法制环境尚不完善，市场上的不正当竞争行为如专利侵权、假冒商标等侵权行为屡见不鲜，侵害了企业的合法权益。

(2) 国内消费习惯需要进一步引导和建立

目前，在国外发达市场，平板电视机支架已经是一个比较成熟的细分行业，电视机生产商和支架生产企业有明确的社会分工。而在我国国内，消费者购买平板电视时认为支架是配套产品，只是起到简单的固定支撑作用，没有更多的功能性应用，国内消费习惯仍需要进一步引导和建立。

(3) 生产自动化水平不高，劳动生产率较低，缺乏规模优势

由于平板显示支架为细分行业及其少批量、多批次的生产特点，其生产自动化程度不高，生产效率和产品可靠性有待提高。我国平板显示支架行业市场集中度较低，大多数企业产能规模均较小，整个行业内具有规模优势的企业相对较少，且只有本公司等少数企业具备精密压铸、数控加工、标准化生产管理的现代化制造能力。因此，行业整体难以获得生产和研发上的产业链协同效应，不利于行业整体竞争力的提升。

（六）公司在行业中的竞争地位

1、公司在行业中的竞争地位

平板显示支架行业为新兴行业，目前尚无权威官方和第三方直接市场统计数据。本行业内企业的综合竞争实力主要在专利数量、通过安全认证的产品种类数量以及所拥有的销售渠道广度等几个方面得以体现，公司具有一定的竞争优势和行业地位。

2、公司在行业中的竞争优势

（1）批量定制的产品优势

结合公司外销业务为主的特点，公司推行多品种战略以及同一国家不同客户同类产品差异化战略，以满足不同国家和地区差异化市场需求和同一国家不同ODM客户市场竞争的问题。公司可根据客户的需求，进行按时按量按质的产品生产，满足人性化、差异化的客户需求。

（2）基于品牌战略的营销优势

公司始终坚持品牌营销战略，建设企业品牌和产品品牌的双重品牌，通过品牌建设和营销提升公司价值。公司不仅拥有一支高效、稳定、团结、年轻有活力且业务素质优秀的内外销营销团队，并建立了整套完善的业务培训和业绩考核机制。报告期内，公司的外销业务发展平稳迅速，客户数量逐年增加，客户流失率低。公司在与合作客户的过程中形成了稳固的客户供应链关系，是公司外销业务快速发展的基础。公司在长期外销实践中，坚持客户及时沟通反馈的机制和原则，定期通过邮件方式与客户进行沟通，了解其需求，并建立了海外客户沟通邮件24小时内及时回复的机制。公司将不同客户、不同市场的反馈信息进行总结，定期向客户进行反馈，实现不同国家区域客户对市场信息和经验的共享。

（3）基于成本领先战略的制造优势

首先是全过程柔性生产组织能力。公司产品线广，产品涉及平板电视支架、PC显示支架、商用信息显示支架等应用领域；产品及配件种类繁多；此外，客户资源众多、分布广泛，涉及多个国家和地区客户，不同国家、不同品牌客户对于产品包装、产品说明书等要求各异，因此全过程柔性生产组织能力是公司实现JIT（Just In Time）生产和按时交货的必要保证。

公司通过对生产制造系统物流和信息流的优化、对生产方式的调整以及对生产工艺的创新，建立了水平与垂直相结合的生产设备布局，通过自动化和辅助自动化、通用与专用设备的结合，实现快速换线、换模，使得一条生产线可以生产多种不同型号的产品，做到同一工艺产能弹性化，有效地解决了产能瓶颈，提高了生产线的柔性和效率。

其次是突出的成本优化能力。平板显示支架行业产品线广、产品种类繁多，每种产品涉及零部件较多，且以非标准件为主，对于库存管理及生产成本控制带来一定难度。公司针对支架行业多批次、小批量订购，产品种类繁多的业务特点及出口业务对交货期的严格要求等特点，在对业务流程标准化的同时，实现了对非标零件进行标准化的制造，在满足产品多样化的同时，降低了产品配件的制造难度。

3、公司在行业中的竞争劣势

(1) 海外市场的海外政治、经济局势波动

公司的主要销售客户来自于国外，特别是欧洲地区。但由于欧债危机导致的经济疲乏以及欧盟内部政治不稳定因素将对经济的产生持续影响，这种宏观经济的下行趋势会间接影响到该客户群体的需求量。

(2) 公司现对外销的依赖大，未来拓展新市场仍具挑战

由于公司 95% 的产品销往海外，5% 的产品面向国内，这导致了公司对外销产生了依赖性。从未来的发展目标看公司会极力拓展国内市场，但由于国内市场的行业标准较低，且市场竞争强，拓展新的市场给公司带来了挑战。

(3) 公司综合实力有待提升

与国际同行业跨国公司相比，本公司在资金实力、品牌知名度和国际销售网络等方面尚有一定差距。为了缩小这一差距，公司加大了产品研发和实施自有产品品牌战略，未来公司综合实力将会有进一步提高。

(4) 汇率变动风险

公司出口产品主要采用美元作为结算货币。公司 2013 年、2014 年、2015 年 1-4 月汇兑损益占净利润的比例分别为 12.61%、1.61% 和 7.76%。随着公司海外销售规模的扩大，汇率波动将对公司经营产生一定影响。在静态分析下，当人民

币升值时，公司产品在国际市场的竞争力将被削弱，从而对公司经营业绩产生不利影响。

（七）公司发展规划

1.整体发展规划

公司以当前平板电视行业快速发展为契机，以持续的技术创新和设备研发为支撑，不断追踪平板显示行业及其他相关行业最新的流行趋势，洞察消费者和客户的需求变化，开发满足市场需求的产品。公司以平板电视支架为核心产品，不断优化产品结构，扩大电脑显示支架、商用信息显示支架等商务显示支架产品的市场份额，在医疗、工业等专业显示支架领域实现突破，同时积极向人体工学办公桌等关联产品拓展。立足海外市场 ODM/OEM 模式，继续开拓海外市场，稳步提升欧美主要海外销售市场市场份额，大力拓展以巴西、俄罗斯、等为代表的拉美地区、亚洲地区新兴市场。在巩固和提升海外市场份额的基础上，在未来几年国内平板电视价格预计将大幅下降以及国家“十二五”规划居民收入倍增计划以及深入推进新农村建设的实施使得国内城乡居民可支配收入预期大幅增加，国内尤其是农村市场平板电视将进入加速普及阶段的背景下，利用行业领先优势，立足于多年海外市场积累的成功市场经验和制造优势，大力拓展国内市场，实现国内外市场同步发展，将公司发展成为国内外领先的专业平板显示支架制造商。

2.未来两年公司各业务板块的发展目标

未来两年公司将继续加大自主研发，完善产品体系，在立足电视机支架市场的同时，拓展人体工学的办公领域市场。产品上，公司在未来两年将保持在人体工学显示器支架、办公桌等领先地位，提高质量、优化服务，并向高端品牌渗透。公司将积极寻求与国内大型经销商的合作，更好的将产品推广到市场，同时提高销量。另一方面，公司也在积极物色冲压、压铸、五金加工、包装材料供应商与加工商，改善供应商集中的风险。在人才贮备上，公司通过核心技术人员持股，增强团队积极性与凝聚力，引进国际和国内优秀的技术人才，增强人才优势。在公司治理上，管理层探索优化组织结构，提升公司市场快速反应的能力，支持公司业务更快更好的发展。

2015 年，公司将以挂牌为契机，规范治理，强化品牌，争取通过强化国外市场和拓展国内市场，使销售额再创佳绩。

第三节 公司治理

一、公司三会建立健全及运行情况、三会机构及其人员履行职责情况

有限公司时期，公司按照《公司法》等法律法规制订了公司章程，并根据公司章程的规定设立了股东会、执行董事，未设立监事会，设二名监事。有限公司未专门制定《关联交易管理制度》、《对外投资管理制度》、《对外担保管理制度》、《总经理工作细则》等规章制度，公司章程未明确规定股东会、执行董事、经理等在关联交易、对外投资、对外担保决策上的权限范围。

有限公司股东会、执行董事、监事制度的建立和运行情况存在一定瑕疵，例如报告期内，公司自有资金没有用于实际经营，而是将大量资金用于买卖交易性金融资产等。部分股东会决议存在记录届次不清的情况；有限公司执行董事、监事未形成书面的工作报告；监事未起到应有的监督作用等。

股份公司成立以来，按照《公司法》等相关法律法规的要求，建立了由股东大会、董事会、监事会和高级管理层组成的公司治理结构，建立健全了股东大会、董事会、监事会等相关制度。公司制订了《公司章程》、“三会”议事规则、《关联交易管理制度》、《对外投资管理制度》、《对外担保管理制度》、《投资者关系管理制度》、《信息披露管理制度》等规章制度。

公司股东大会由4名股东组成，其中王淑娇、陆海荣、袁秀珍为自然人股东，鑫正信息为合伙企业股东。董事会由5名成员组成，分别为陆海荣、王淑娇、袁秀珍、杨焕琴、周正刚，其中陆海荣为董事长；监事会由3名成员组成，分别为石春美、施小霞、张建忠，其中石春美为监事会主席，施小霞、张建忠为职工监事。

公司建立了与生产经营及规模相适应的组织机构，设立了财务部、行政部等后勤管理部门和业务部、内销部、设计部等业务部门，建立健全了内部经营管理机构，制定了相应的内部管理制度，比较科学地划分了每个部门的责任权限，形成了互相制衡的机制。

二、关于上述机构和相关人员履行职责情况的说明

股份公司自成立以来，共召开了2次股东大会、2次董事会会议和1次监事会会议。公司“三会”会议召开程序、决议内容均符合《公司法》等法律法规、《公司章程》和相关议事规则的规定，运作较为规范，会议决议、记录齐备。在历次“三会”中，公司能够依据《公司法》和《公司章程》的规定发布通知并按期召开股东大会、董事会、监事会会议，公司股东、董事、监事均能按要求出席参加相关会议，并履行相关权利义务。“三会”决议内容完整，要件齐备，会议决议均能够正常签署，“三会”决议均能够得到执行。公司召开的监事会会议中，职工代表监事按照要求出席会议并行使了表决权利。

总体而言，公司上述机构的相关人员均符合《公司法》的任职要求，基本能够按照“三会”议事规则履行其义务。股份公司成立以来，公司管理层增强了“三会”的规范运作意识，并注重公司各项管理制度的执行情况，重视加强内部控制制度的完整性及制度执行的有效性，依照《公司法》、《公司章程》和“三会”议事规则等规章制度规范运行，未发生损害股东、债权人及第三人合法权益的情形。

三、公司董事会对公司治理机制执行情况的评估结果

（一）董事会关于就公司治理机制执行情况的说明和自我评价

有限公司时期，公司按照《公司法》等法律法规制订了有限公司章程，并根据有限公司章程的规定建立了股东会、执行董事，未设立监事会，设二名监事。有限公司未专门制定“三会”议事规则、《关联交易管理制度》、《对外投资管理制度》、《对外担保管理制度》、《总经理工作细则》等规章制度，有限公司章程未明确规定股东会、执行董事、总经理等在关联交易、对外投资、对外担保决策上的权限范围。

股份公司成立以来，按照《公司法》等相关法律法规的要求，建立了由股东大会、董事会、监事会和高级管理层组成的公司治理结构，建立健全了股东大会、董事会、监事会等相关制度。公司制订了《公司章程》、“三会”议事规则、《关联交易管理制度》、《对外投资管理制度》、《对外担保管理制度》、《投资者关系管理制度》、《信息披露管理制度》等规章制度。具体如下：

1、投资者关系管理

《公司章程》第九章第二节“投资者关系管理”对公司投资者关系管理工作的宗旨、对象、沟通的内容、责任人及主要职责等均作了总括性规定，同时，公司制订了《投资者关系管理制度》，对投资者关系管理工作做了具体细化规定。公司董事会秘书负责投资者关系管理工作，在全面深入了解公司运作和管理、经营状况、发展战略等情况下，负责组织、拟定、实施公司投资者关系计划，全面统筹、安排并参加公司重大投资者关系活动；公司通过公告、网站、电话、采访等渠道和方式加强与投资者的沟通和交流，在合法合规的前提下尽可能地回答投资者的问询。

2、纠纷解决机制

《公司章程》第二十五条规定：“公司董事会不按照前款规定执行的，股东有权要求董事会在 30 日内执行。公司董事会未在上述期限内执行的，股东有权为了公司的利益以自己的名义直接向人民法院提起诉讼，负有责任的董事依法承担连带责任。”

《公司章程》第三十条规定：“董事、高级管理人员执行公司职务时违反法律、行政法规或者本章程的规定，给公司造成损失的，连续 180 日以上单独或合并持有公司 1%以上股份的股东有权书面请求监事会向人民法院提起诉讼；监事执行公司职务时违反法律、行政法规或者本章程的规定，给公司造成损失的，股东可以书面请求董事会向人民法院提起诉讼。”

监事会、董事会收到前款规定的股东书面请求后拒绝提起诉讼，或者自收到请求之日起 30 日内未提起诉讼，或者情况紧急、不立即提起诉讼将会使公司利益受到难以弥补的损害的，前款规定的股东有权为了公司的利益以自己的名义直接向人民法院提起诉讼。

他人侵犯公司合法权益，给公司造成损失的，本条第一款规定的股东可以依照前两款的规定向人民法院提起诉讼。”

《公司章程》第三十一条规定：“董事、高级管理人员违反法律、行政法规或者本章程的规定，损害股东利益的，股东可以向人民法院提起诉讼。”

3、关联股东和董事回避制度

《公司章程》第七十二条规定：“股东大会审议有关关联交易事项时，关联股东不应当参与投票表决，其所代表的有表决权的股份数不计入有效表决总数。

股东大会决议应当充分说明非关联股东的表决情况。”《股东大会议事规则》第四十四条、《关联交易管理制度》第十一条也对关联股东回避作了相应规定。

《公司章程》第一百〇九条规定：“董事与董事会会议决议事项所涉及的企业有关联关系的，不得对该项决议行使表决权，也不得代理其他董事行使表决权。该董事会会议由过半数的无关联关系董事出席即可举行，董事会会议所作决议须经无关联关系董事过半数通过。出席董事会的无关联董事人数不足3人的，应将该事项提交股东大会审议。”《董事会议事规则》第二十四条、《关联交易管理制度》第十条也对关联董事回避作了相应规定。

4、财务管理、风险控制机制

公司依照法律、行政法规和国家有关部门的规定，建立了财务管理等一系列管理制度，涵盖了公司各个业务环节，确保公司各项工作有章可循，形成了规范的管理体系。公司的财务关联制度和内部控制制度在完整性、有效性、合理性方面不存在重大缺陷，能够防止、发现、纠正错误，保证了财务资料的真实性、合法性、完整性，促进了公司经营效率的提高和经营目标的实现，符合公司发展的要求。

综上，股份公司通过制定《公司章程》、《股东大会议事规则》、《董事会议事规则》、《监事会议事规则》及《关联交易管理制度》、《对外投资管理制度》、《对外担保管理制度》等内部管理制度，建立健全了投资者关系管理、纠纷解决、关联股东与董事回避、财务管理及风险控制等相关内部管理机制，进一步完善了公司法人治理机制，能给股东提供合适的保护并保证股东充分行使知情权、参与权、质询权和表决权等权利。公司将根据发展需要，及时补充和完善公司治理机制，更有效地执行各项内部制度，更好地保护全体股东的利益。

（二）公司董事会对公司治理机制运行情况的评估结果

有限公司股东会、董事、监事制度的建立和运行情况存在一定瑕疵，例如关联方资金拆借未经股东会决议，给公司带来一定的经营风险；有限公司章程未明确规定股东会、董事、总经理等在关联交易决策上的权限范围，造成有限公司时期部分关联交易未履行股东会或董事会决策程序；部分股东会决议存在记录届次不清的情况；有限公司监事未形成书面的监事工作报告；监事未起到应有的监督作用等。

股份公司自成立以来，共召开了 2 次股东大会、2 次董事会会议和 1 次监事会会议。公司“三会”会议召开程序、决议内容均符合《公司法》等法律法规、《公司章程》和相关议事规则的规定，运作较为规范，会议决议、记录齐备。在历次“三会”中，公司能够依据《公司法》和《公司章程》的规定发布通知并按期召开股东大会、董事会、监事会会议，公司股东、董事、监事均能按要求出席参加相关会议，并履行相关权利义务。“三会”决议内容完整，要件齐备，会议决议均能够正常签署，“三会”决议均能够得到执行。公司召开的监事会会议中，职工代表监事按照要求出席会议并行使了表决权利。

总体而言，公司上述机构的相关人员均符合《公司法》的任职要求，基本能够按照“三会”议事规则履行其义务。股份公司成立以来，公司管理层增强了“三会”的规范运作意识，并注重公司各项管理制度的执行情况，重视加强内部控制制度的完整性及制度执行的有效性，依照《公司法》、《公司章程》和“三会”议事规则等规章制度规范运行，未发生损害股东、债权人及第三人合法权益的情形。

四、公司及控股股东、实际控制人报告期内违规及受处罚情况

（一）报告期内，公司受到的行政处罚

2013 年 5 月 23 日，启东市国家税务局第一税务分局出具启国税一简罚(2013)11 号《税务行政处罚决定书（简易）》，有限公司因违反《税收征收管理法》62 条被罚款 50 元。

2015 年 3 月 11 日，南通市启东地方税务局第五税务分局出具《税务行政处罚决定书》（案件编号：320680802201503000007）记载：公司 2014 年 1 月，以购物卡形式支付职工薪酬 10000 元，未代扣代缴个人所得税 2000 元，按照《税收征收管理法》64 条第 2 款，追缴该部分税款并处未缴税款 50%的罚款；同时公司 2014 年 10 本账册未贴花，应补印花税 50 元。

报告期内，公司不存在尚未了结的或可预见的重大诉讼、仲裁案件。

由于上述行政处罚金额较小，公司行为无明显社会危害性，且不影响他人利益，公司积极认缴了上述罚款。启东地方税务局出具证明，2012 年以来，企业没有受到重大税务行政处罚。

（二）报告期内，公司滞纳金情况

2013年，公司因印花稅、个人所得税繳納滯納金 521.7 元，因城市建設維護稅繳納滯納金 438.74 元，因企業所得稅繳納滯納金 323.38 元；2015 年，公司因印花稅、个人所得税繳納滯納金 48.07 元。

公司已經足額繳納上述滯納金，並承諾日後會規範納稅，以避免滯納金的產生。

（三）報告期內，公司安全生產情況

2015 年 8 月 12 日，啟東市安全生產監督管理局出具證明，確認公司自 2012 年以來，未發生生產安全事故，未因違反安全生產法律法規受到行政處罰。同時，公司相關的電工作業人員也持有有效的特種作業操作證，符合安全生產的要求。

五、公司獨立性

公司在業務、資產、人員、財務、機構方面具有完全的獨立性，並擁有完整的業務體系及面向市場獨立經營的能力。

（一）業務獨立

公司的主營業務為液晶電視配件（掛架）等金屬支架的組裝、銷售。公司具有完整的業務流程、獨立的经营場所，有獨立的銷售部門和市場渠道，擁有獨立完整的採購體系、銷售體系和研發體系。公司報告期內不存在影響公司獨立性的關聯交易。

（二）資產獨立

公司自設立以來所獲財產未見權屬爭議或糾紛，股份公司由有限公司整體變更設立，承繼原有限公司所有的辦公設備、車輛等有形資產及商標、專利權、網絡域名等無形資產，前述變更不存在法律上的障礙，股份公司的主要資產不存在重大權屬糾紛。根據公司掛牌《審計報告》，截至 2015 年 4 月 30 日，公司其他應收應付款和預收預付款中無持有公司 5%（含 5%）以上表決權股份的股東情況。公司不存在公司資產被控股股東、實際控制人及其控制的其他企業占用的情形，不存在為控股股東、實際控制人及其控制的其他企業提供擔保的情形。根據公司財產限制情況聲明：“公司的主要財產不存在被抵押或其他權利受到限制的情況。”因此，公司資產獨立。

（三）人员独立

公司的总经理、财务负责人等高级管理人员均在公司领取薪酬。上述人员均未在控股股东、实际控制人及其控制的其他企业中担任除董事、监事以外其他职务的情况，也不存在在控股股东、实际控制人及其控制的其他企业领薪的情况；公司的财务人员均为专职，未在控股股东、实际控制人控制的其他企业中兼职。公司独立与员工签订了劳动合同，并独立办理社会保险参保手续，独立发放员工工资，公司完全独立管理公司员工的劳动、人事、工资报酬以及相应的社会保险等。公司持有社险苏字 32062615053489 号《社会保险登记证》，并经过了历年的年检验证。

截至 2015 年 4 月底，公司社保缴纳情况如下：

员工人数	缴纳社保人数	社保缴存比例									
		养老		医疗		失业		工伤		生育	
		单位	个人	单位	个人	单位	个人	单位	个人	单位	个人
127	58	20%	8%	8%	2%	1.5%	0.5%	1.5%	0	0.5%	0

截至 2015 年 4 月底，公司为 58 名在册员工缴纳了社保，36 名员工在其与公司签订得劳动合同中明确，其参加了新农保或新农合，无须公司为其缴纳社保；1 名为新晋员工尚未办理社保手续。由于公司雇佣的人员中有相当一部分人员流动频率较高，有 32 名在册员工自愿放弃缴纳社保，公司也并未强制代为缴纳社保。因此，合计有 33 名在册员工未缴纳社保。

报告期内，由于公司及其员工缴纳社保的意识不强，在缴纳社会保险费用方面存在不规范情形。目前，公司已意识到该方面问题，为规范劳动用工，公司及其实际控制人正积极采取措施，主动做员工思想工作，逐步规范为员工缴纳社保。截至公开转让说明书披露之日，公司未缴纳社保人员已减至 17 人，对于暂未缴纳社保员工，公司也已发放社保及住房补贴。

公司控股股东、实际控制人出具的《承诺函》，如发生政府主管部门或其他有权机构因公司在报告期内未为全体员工缴纳、未足额缴纳或未及时缴纳五险一金对其予以追缴、补缴、收取滞纳金或处罚；或发生员工因报告期内公司未为其

缴纳、未足额缴纳或未及时缴纳五险一金要求补缴、追索相关费用、要求有权机关追究的行政责任或就此提起诉讼、仲裁等情形，公司控股股东、实际控制人承诺承担因此遭受的全部损失以及产生的其他全部费用，且在承担相关责任后不向公司追偿，保证公司不会因此遭受任何损失，并将督促公司全面执行法律、行政法规及规范性文件所规定的社会保障制度，依法缴存社会保险金。

综上，公司在报告期内虽然存在社会保险缴纳不规范的情况，但公司控股股东、实际控制人已经承诺逐步规范、完善社保缴纳行为，并由控股股东、实际控制人对可能发生的补缴义务及滞纳金、罚款进行全额补偿，且公司已取得了相关主管部门的合法合规证明，因此报告期内公司存在缴纳社保不规范的情况不构成公司本次挂牌的法律障碍。

因此，公司人员独立。

（四）机构独立

公司已经按照法律的规定以及《公司章程》的规定设立了股东大会、董事会、监事会等组织机构，并规范运作；公司已经建立起独立完整的组织结构，各机构和各内部职能部门均按《公司章程》以及其他管理制度的职责独立运作，独立行使经营管理职权，不存在与实际控制人及其控制的其它企业有机构混同、合署办公的情形。因此，公司机构独立。

（五）财务独立

公司设有独立的财务会计部门，建立了独立的财务核算体系，能够独立作出财务决策，具有规范的财务会计制度。公司持有编号 3010-03316250 的《开户许可证》，核准开立的基本账户开户银行为中国银行股份有限公司启东华联支行，账号为 522258204560，公司独立运营资金，不存在与控股股东、实际控制人共用银行账户的情形。公司作为独立的纳税人，持有苏税启字 320681785585335《税务登记证》，独立进行纳税申报和履行税款缴纳义务，不存在与控股股东、实际控制人混合纳税的情况。因此，公司财务独立。

六、同业竞争

（一）控股股东、实际控制人控制的其他企业与公司同业竞争情况

关联方名称（姓名）	与本公司关系
王淑娇	公司控股股东、实际控制人、董事，持有公司 48%的股份
陆海荣	公司实际控制人、董事长、总经理，直接持有公司 24%的股份，还通过公司的股东启东市鑫正信息咨询服务部(普通合伙)间接持有公司 8%的股份
陆洪标	公司原控股股东，财务投资者，2014 年 6 月 10 日，通过股权转让方式退出投资
宋红梅	公司原控股股东，财务投资者，2014 年 9 月 25 日，通过股权转让方式退出投资

控股股东、实际控制人投资的其他企业情况如下：

姓名	被投资企业名称	持股比例(%)	出资额(万元)
陆海荣	嘉兴建元善达创业投资合伙企业(有限合伙)	2.50	300
	北京浙星信息技术有限公司	30.16	111.60
	鑫正信息	80	28
王淑娇	临海市欣塑塑粉有限公司	4.28	2.14

1、嘉兴建元善达创业投资合伙企业(有限合伙)，2013 年 4 月 16 日成立，注册号 330400000017963，住所：嘉兴市广益路 1319 号中创电气商贸园 1 幢 604-6 室，经营范围：创业投资、创业投资咨询。

合伙协议签订于 2013 年 4 月，系当时实际控制人为盘活企业冗余资金，努力使现金资产保值增值，参与该项股权投资类合伙企业。

根据嘉兴建元善达创业投资合伙企业(有限合伙)合伙协议约定，该合伙企业从事创业投资业务，为合伙人谋求投资回报。合伙人类型分普通合伙人与有限合伙人两类。普通合伙人共计一名，为上海善达投资管理有限公司，住所位于上海市浦东新区五莲路 202 号 263 室，营业执照注册号：310115002034562，出资共计人民币 100 万元；有限合伙人共 18 名，出资人民币 11900 万元，共计出资人民币 12000 万元。南通市久正人体工学股份有限公司及其实际控制人陆海荣分别以有限合伙人的身份以货币形式各出资 300 万元，合计 600 万元，占全部出资

比为5%。投资期限至2017年4月19日。

2、北京浙星信息技术有限公司，2013年05月28日成立，注册号110106015940478，法定代表人：周晓辰，住所：北京市丰台区南四环西路188号十区37号楼02层(园区)，经营范围：技术开发、技术服务、技术转让、技术推广服务、技术咨询；投资咨询；经济信息咨询；销售计算机软硬件及辅助设备、电子产品、通讯器材。（依法须经批准的项目，经相关部门批准后依批准的内容开展经营活动）。注册资本人民币370万元。

3、启东市鑫正信息咨询服务部（普通合伙），2014年05月30日成立，注册号320681000323254，执行事务合伙人：陆海荣，住所：启东市汇龙镇团结新村51号门面，经营范围：投资咨询服务。（依法须经批准的项目，经相关部门批准后方可开展经营活动）。

4、临海市欣塑塑粉有限公司，2007年10月31日成立，注册号：331082000007012，法定代表人：王舜华，住所：临海市城东三溪岗，经营范围：一般经营项目：塑料粉、工艺品制造。注册资本：人民币50万元。

原控股股东陆洪标、宋红梅控制的企业情况如下：

姓名	被投资企业名称	持股比例(%)	出资额(万元)
陆洪标	启东市久仟文化用品有限公司	60	180
宋红梅	启东市久仟文化用品有限公司	40	120

启东市久仟文化用品有限公司，2001年04月29日成立，注册号320681000086947 法定代表人：陆洪标，住所：启东市南苑西路1059号 经营范围：文化体育用品、塑料橡胶配件、五金、电子器件、机电专用设备制造、加工、销售；经营货物进出口和技术进出口业务。（依法须经批准的项目，经相关部门批准后方可开展经营活动）

启东市久仟文化用品有限公司主营业务与公司有显著区别，且经过访谈公司管理层及陆洪标，陆洪标及公司管理层均出具报告期内启东市久仟文化用品有限公司与公司不存在同业竞争的说明。

综上所述，陆洪标、宋红梅控制的企业与公司在报告期内不存在同业竞争情形。

公司的控股股东为王淑娇，实际控制人为陆海荣、王淑娇夫妇。截止本公开说明书披露之日，除本公司及控股子公司久尚视听支架有限公司外，控股股东、

实际控制人没有其他控制的企业。因此，公司不存在与控股股东、实际控制人及其控制的其他企业从事相同、相似业务的情况。

为避免今后出现新的或潜在的同业竞争情形，公司控股股东、实际控制人陆海荣、王淑娇夫妇和公司董事、监事、高级管理人员均出具了《避免同业竞争承诺函》，承诺不开展任何与公司存在竞争性的业务。

陆洪标及其控股企业不存在与公司、控股股东、实际控制人及其控制的其他企业从事相同、相似业务的情况。

综上，公司与实际控制人、控股股东控制的其他企业与公司不存在同业竞争。

（二）为避免同业竞争采取的措施及作出的承诺

为了避免今后出现同业竞争情形，公司实际控制人及持股 5%以上的股东、董事、监事、高级管理人员均出具了《避免同业竞争承诺函》，其具体内容如下：

“本人作为南通市久正人体工学股份有限公司(以下简称股份公司)持股 5%以上股东、董事、监事、高级管理人员及核心技术人员，除已披露的情形外，目前未从事或参与与股份公司存在同业竞争的行为。为避免与股份公司产生新的或潜在的同业竞争，本人/单位承诺如下：

1、本人/单位及本人关系密切的家庭成员/单位投资或关联单位，将不在中国境内外，直接或间接从事或参与任何在商业上对公司构成竞争的业务及活动；将不直接或间接开展对公司有竞争或可能构成竞争的业务、活动或拥有与公司存在同业竞争关系的任何经济实体、机构、经济组织的权益；或以其他任何形式取得该经济实体、机构、经济组织的控制权；或在该经济实体、机构、经济组织中担任总经理、副总经理、财务负责人、营销负责人及其他高级管理人员或核心技术人员。

2、本人在担任股份公司董事、监事、高级管理人员、核心技术人员期间以及辞去上述职务六个月内，或者在持有公司 5%以上股份期间，本承诺为有效之承诺。

七、关联方占款、担保情况

报告期内，公司存在关联方占用资金的情况，具体参见本公开转让说明书“第四节 公司财务”之“七、关联方、关联方关系及重大关联方交易”之“(二) 关联交易”，截至本公开转让说明书披露日，公司不存在资金被控股股东、实际控制人及其控制的其他企业占用的情况。

报告期内，公司不存在为控股股东、实际控制人及其控制的其他企业提供担保的情况。

八、防止股东及其关联方占用或转移公司资源的具体安排

为防止股东及其关联方占用或者转移公司资金、资产及其他资源的行为发生，保障公司权益，公司制定和通过了《公司章程》、“三会”议事规则、《投资管理制度》、《关联交易管理制度》、《对外担保管理制度》等内部管理制度，对关联交易、购买出售重大资产、重大对外担保等事项均进行了相应制度性规定。这些制度措施，将对关联方的行为进行合理的限制，以保证关联交易的公允性、重大事项决策程序的合法合规性，确保了公司资产安全，促进公司健康稳定发展。

九、董事、监事、高级管理人员的其它情况

(一) 公司管理层本人及其直系亲属持有公司股份情况

截至本公开转让说明书签署日，公司董事、监事、高级管理人员直接持股情况如下：

单位：股

序号	姓名	职务	持股数量(股)	持股比例(%)
1	王淑娇	董事	1,564,000.00	48.00
2	陆海荣	董事长、总经理	782,000.00	24.00
3	袁秀珍	董事	586,500.00	18.00
合计			2,932,500.00	90.00

除上述直接持股情况外，陆海荣、袁秀珍还通过鑫正信息间接持有公司股份。鑫正信息的出资结构详见本公开转让说明书“第一节 基本情况”之“三、公司股权基本情况”。

除上述持股情况外，最近两年一期不存在公司董事、监事、高级管理人员及其直系亲属以任何方式直接或间接持有公司股份的情况。

（二）董事、监事、高级管理人员相互之间的亲属关系

公司股东陆海荣与股东王淑娇系夫妻关系，董事黄晓华是陆海荣的姐夫，监事张建忠是陆海荣的姨父；除此外，董监高之间并无亲属关系。

（三）董事、监事、高级管理人员与公司签订重要协议或作出重要承诺

截至本公开转让说明书签署之日，董事、监事、高级管理人员均已与公司签署了《劳动合同》、《保密协议》等。

公司所有董事、监事、高级管理人员均已签署《规范关联交易承诺函》、《避免同业竞争承诺函》等承诺。

（四）公司管理层在其他单位兼职情况

总经理陆海荣任北京浙星信息技术有限公司监事。

北京浙星信息技术有限公司，2013年05月28日成立，注册号110106015940478，法定代表人：周晓辰，住所：北京市丰台区南四环西路188号十区37号楼02层(园区)，经营范围：技术开发、技术服务、技术转让、技术推广服务、技术咨询；投资咨询；经济信息咨询；销售计算机软硬件及辅助设备、电子产品、通讯器材。（依法须经批准的项目，经相关部门批准后依批准的内容开展经营活动）。注册资本人民币370万元。

副总经理黄晓华任南通远驰自动化设备制造有限公司执行董事。

南通远驰自动化设备制造有限公司，2012年01月17日成立，注册号320681000265247，法定代表人：黄晓华，住所：启东市南苑西路1168号，经营范围：自动化医疗给药设备、电动工具技术开发、制造、销售，经营本企业自产品及技术的出口业务和本企业所需的机械设备、零配件、原辅材料及技术的进口业务。（依法须经批准的项目，经相关部门批准后方可开展经营活动）。注册资本人民币5000万元。

除上述情况外，截至本公开转让说明书签署日，公司董事、监事、高级管理人员除在公司及子公司的任职情况外，不存在在其他公司兼职的情况。

（五）董事、监事、高级管理人员的对外投资情况

姓名	对外投资单位名称	出资比例(%)	出资额(万元)
陆海荣	鑫正信息	80	28
袁秀珍	鑫正信息	20	7
陆海荣	北京浙星信息技术有限公司	30.5	112.85

陆海荣	嘉兴建元善达创业投资合伙企业 (有限合伙)	2.5	300
王淑娇	临海市欣塑塑粉有限公司	4.28	2.14
袁秀珍	北京浙星信息技术有限公司	2	7.4

对外投资单位基本信息如下:

1、鑫正信息, 2014年05月30日成立, 注册号320681000323254, 执行事务合伙人: 陆海荣, 住所: 启东市汇龙镇团结新村51号门面, 经营范围: 投资咨询服务。(依法须经批准的项目, 经相关部门批准后方可开展经营活动)。

2、北京浙星信息技术有限公司, 2013年05月28日成立, 注册号110106015940478, 法定代表人: 周晓辰, 住所: 北京市丰台区南四环西路188号十区37号楼02层(园区), 经营范围: 技术开发、技术服务、技术转让、技术推广服务、技术咨询; 投资咨询; 经济信息咨询; 销售计算机软硬件及辅助设备、电子产品、通讯器材。(依法须经批准的项目, 经相关部门批准后依批准的内容开展经营活动)。注册资本人民币370万元。

3、上海数欣智能设备有限公司, 2013年6月1日成立, 注册号: 310110000632595, 法定代表人: 陈洁, 住所: 上海市杨浦区宁武路269号1号楼305室, 经营范围: 智能设备、计算机科技、网络科技、软件科技领域内的技术开发、技术咨询、技术转让、技术服务, 从事货物及技术的进出口业务, 电子产品的销售。【依法须经批准的项目, 经相关部门批准后方可开展经营活动】。注册资本: 人民币62.5万元。

4、嘉兴建元善达创业投资合伙企业(有限合伙), 2013年4月16日成立, 注册号330400000017963, 住所: 嘉兴市广益路1319号中创电气商贸园1幢604-6室, 经营范围: 创业投资、创业投资咨询。

合伙协议签订于2013年4月, 系当时实际控制人为盘活企业冗余资金, 努力使现金资产保值增值, 参与该项股权投资类合伙企业。

根据嘉兴建元善达创业投资合伙企业(有限合伙)合伙协议约定, 该合伙企业从事创业投资业务, 为合伙人谋求投资回报。合伙人类型分普通合伙人与有限合伙人两类。普通合伙人共计一名, 为上海善达投资管理有限公司, 住所位于上海市浦东新区五莲路202号263室, 营业执照注册号: 310115002034562, 出资共计人民币100万元; 有限合伙人共18名, 出资人民币11900万元, 共计出资人民币12000万元。南通市久正人体工学股份有限公司及其实际控制人陆海荣分

别以有限合伙人的身份以货币形式各出资 300 万元，合计 600 万元，占全部出资比为 5%。投资期限至 2017 年 4 月 19 日。

5、临海市欣塑塑粉有限公司，2007 年 10 月 31 日成立，注册号：331082000007012，法定代表人：王舜华，住所：临海市城东三溪岗，经营范围：一般经营项目：塑料粉、工艺品制造。注册资本：人民币 50 万元。

公司董事、监事、高级管理人员不存在对外投资与申请挂牌公司存在利益冲突的情况。

(六) 董事、监事、高级管理人员受到中国证监会行政处罚或者被采取证券市场禁入措施、受到全国股份转让系统公司公开谴责情况

公司近两年一期不存在董事、监事、高级管理人员受到中国证监会行政处罚或者被采取证券市场禁入措施、受到全国股份转让系统公司公开谴责情况。

(七) 公司管理层存在的对公司持续经营能力有不利影响的情形。

无。

十、最近两年一期公司董事、监事、高级管理人员的变动情况

近两年一期公司董事、监事、高级管理人员的变动情况如下：

项目	变更前	变更后	变更时间	变更原因
董事	陆洪标(执行董事)	陆海荣(执行董事)	2014-06	公司变更股东
董事	陆海荣(执行董事)	陆海荣(董事长) 王淑娇(董事) 袁秀珍(董事) 杨焕琴(董事) 周正刚(董事)	2015-07	公司整体变更为股份公司
监事	宋红梅(监事) 王淑娇(监事)	施小霞(监事) 王淑娇(监事)	2014-09	宋红梅全部股权转让给袁秀珍
监事	施小霞(监事) 王淑娇(监事)	石春美(监事会主席) 施小霞(职工监事) 张建忠(职工监事)	2015-07	公司整体变更为股份公司
高级管理人员	陆海荣(总经理) 周正刚(副总经理) 黄晓华(总经理助理) 黄恒(总经理助理) 杨焕琴(财务经理)	陆海荣(总经理) 周正刚(副总经理) 黄晓华(副总经理) 黄恒(董事会秘书) 杨焕琴(财务负责人)	2015-07	公司整体变更为股份公司

有限公司阶段未设董事会，设执行董事，未设监事会，设二名监事，股份公

司成立后，公司完善了法人治理结构，建立健全了“三会”制度，形成了以陆海荣为董事长、总经理的公司董事会和日常经营管理班子。公司上述董事、监事和高级管理人员变化系为加强公司的治理水平，规范公司法人治理结构，且履行了必要的法律程序，符合法律、法规及有关规范性文件和《公司章程》的规定。

公司现任董事、监事和高级管理人员具备和遵守法律法规规定的任职资格和义务，最近 24 个月内不存在受到中国证监会行政处罚或者被采取证券市场禁入措施的情形。

公司董监高、核心人员不存在违反关于竞业禁止的约定、法律规定，也不存在有关上述事项的纠纷或潜在纠纷；公司董监高、核心人员也不存在侵犯原任职单位知识产权、商业秘密的纠纷或潜在纠纷。

第四节 公司财务

一、最近两年一期的审计意见、主要财务报表和主要会计政策、会计估计及其变更情况

(一) 最近两年一期的审计意见

公司执行财政部颁布的《企业会计准则》。公司 2015 年度 1 至 4 月、2014 年度和 2013 年度的财务会计报告经具有证券、期货相关业务资格的大信会计师事务所(特殊普通合伙)审计,并出具了标准无保留意见的《审计报告》(大信审字[2015]第 4-00304 号)。

(二) 最近两年一期的资产负债表、利润表、现金流量表以及所有者权益变动表

1、公司财务报表的编制基础

公司以持续经营为基础,根据实际发生的交易和事项,按照财政部颁布的企业会计准则及其应用指南、解释及其他有关规定(统称“企业会计准则”)编制。此外,公司还按照中国证监会《公开发行证券的公司信息披露编报规则第 15 号—财务报告的一般规定》(2010 年修订)披露有关财务信息。

公司会计核算以权责发生制为基础。除某些金融工具外,财务报表均以历史成本为计量基础。资产如果发生减值,则按照相关规定计提相应的减值准备。

公司合并财务报表按照《企业会计准则第 33 号—合并财务报表》及相关规定的要求编制,合并时抵销合并范围内的所有重大内部交易和往来。子公司的股东权益中不属于母公司所拥有的部分作为少数股东权益在合并财务报表中单独列示。

公司报告期内纳入合并范围的子公司为南通久尚视听支架有限公司。

2、主要财务报表

合并资产负债表

单位：元

项目	2015年4月30日	2014年12月31日	2013年12月31日
流动资产：			
货币资金	1,957,077.44	8,999,779.89	6,002,504.83
交易性金融资产	16,097,732.65	4,002,858.19	8,642,227.19
应收票据	-	-	-
应收账款	1,130,843.11	2,282,567.40	821,054.75
预付款项	739,601.44	1,647,408.28	642,805.04
应收利息	-	-	-
应收股利	-	-	-
其他应收款	21,375.00	410,182.86	11,130.00
存货	7,063,854.68	5,504,794.95	4,341,204.98
一年内到期的非流动资产	-	-	-
其他流动资产	2,241,975.38	4,706,354.61	1,634,883.49
流动资产合计	29,252,459.70	27,553,946.18	22,095,810.28
非流动资产：			
可供出售金融资产	4,450,000.00	3,600,000.00	3,000,000.00
持有至到期投资	-	-	-
长期应收款	-	-	-
长期股权投资	-	-	-
投资性房地产	-	-	-
固定资产	725,112.38	770,519.10	657,011.16
在建工程	-	-	-
工程物资	-	-	-
固定资产清理	-	-	-
生产性生物资产	-	-	-
油气资产	-	-	-
无形资产	5,341.88	7,478.63	-
开发支出	-	-	-
商誉	-	-	-
长期待摊费用	-	-	-
递延所得税资产	121,432.58	321,478.87	336,947.59
其他非流动资产	-	-	-
非流动资产合计	5,301,886.84	4,699,476.60	3,993,958.75
资产总计	34,554,346.54	32,253,422.78	26,054,133.13

合并资产负债表（续）

单位：元

项目	2015年4月30日	2014年12月31日	2013年12月31日
流动负债：			
短期借款	-	-	-
交易性金融负债	-	-	-
应付票据	-	-	-
应付账款	6,981,839.24	8,067,520.75	9,995,901.65
预收款项	2,858,933.39	2,164,180.07	1,037,367.48
应付职工薪酬	382,005.81	1,103,260.81	956,022.68
应交税费	979,690.82	810,553.24	275,757.52
应付利息	-	-	-
应付股利	-	-	-
其他应付款	-	-	7,200.00
一年内到期的非流动负债	-	-	-
其他流动负债	50,000.00	77,012.70	-
流动负债合计	11,252,469.26	12,222,527.57	12,272,249.33
非流动负债：			
长期借款	-	-	-
应付债券	-	-	-
长期应付款	-	-	-
专项应付款	-	-	-
预计负债	-	-	-
递延所得税负债	211,550.49	93,820.78	7,200.00
其他非流动负债	-	-	-
非流动负债合计	211,550.49	93,820.78	7,200.00
负债合计	11,464,019.75	12,316,348.35	12,279,449.33
所有者权益：			
实收资本	3,258,333.00	3,258,333.00	1,150,000.00
资本公积	-	-	-
减：库存股	-	-	-
专项储备	-	-	-
盈余公积	946,805.08	946,805.08	575,000.00
一般风险准备	-	-	-
未分配利润	18,543,949.73	15,410,351.86	11,761,699.99
归属于母公司所有者权益合计	22,749,087.81	19,615,489.94	13,486,699.99
少数股东权益	341,238.98	321,584.49	287,983.81
所有者权益合计	23,090,326.79	19,937,074.43	13,774,683.80
负债和所有者权益总计	34,554,346.54	32,253,422.78	26,054,133.13

合并利润表

单位：元

项目	2015年1至4月	2014年度	2013年度
一、营业收入	16,719,902.60	46,034,514.01	38,809,618.78
减：营业成本	12,017,036.77	35,074,514.71	28,532,036.17
营业税金及附加	135,077.83	266,767.96	233,521.54
销售费用	956,760.75	2,568,553.67	2,231,989.92
管理费用	1,257,201.80	4,333,395.91	3,861,907.08
财务费用	-217,831.67	-14,051.84	337,168.03
资产减值损失	-51,917.44	82,079.61	-32,926.75
加：公允价值变动收益（损失以“-”号填列）	470,918.81	594,779.86	541,063.84
投资收益（损失“-”号填列）	741,078.45	936,441.09	-1,075,625.78
其中：对联营企业和合营企业的投资收益	-	-	-
二、营业利润（亏损以“-”号填列）	3,835,571.82	5,254,474.94	3,111,360.85
加：营业外收入	416,011.05	209,141.98	236,430.38
减：营业外支出	31,722.21	43,000.00	83,583.82
其中：非流动资产处置损失	-	-	-
三、利润总额（亏损总额以“-”号填列）	4,219,860.66	5,420,616.92	3,264,207.41
减：所得税费用	1,066,608.30	1,366,559.29	852,116.93
四、净利润（净亏损以“-”号填列）	3,153,252.36	4,054,057.63	2,412,090.48
其中：归属于母公司所有者的净利润	3,133,597.87	4,020,456.95	2,412,581.22
少数股东权益	19,654.49	33,600.68	-490.74
五、每股收益：	-	-	-
（一）基本每股收益	0.96	1.81	2.12
（二）稀释每股收益	-	-	-
六、其他综合收益	-	-	-
七、综合收益总额	3,153,252.36	4,054,057.63	2,412,090.48
其中：归属于母公司所有者的综合收益总额	3,133,597.87	4,020,456.95	2,412,581.22
归属于少数股东的综合收益总额	19,654.49	33,600.68	-490.74

合并现金流量表

单位:元

项目	2015年1至4月	2014年度	2013年度
一、经营活动产生的现金流量			
销售商品、提供劳务收到的现金	18,781,915.38	45,863,245.14	36,197,650.61
收到的税费返还	2,488,298.08	4,339,105.16	4,228,004.51
收到其他与经营活动有关的现金	474,702.09	477,439.04	750,763.11
经营活动现金流入小计	21,744,915.55	50,679,789.34	41,176,418.23
购买商品、接受劳务支付的现金	14,328,506.40	41,222,892.58	29,745,216.06
支付给职工以及为职工支付的现金	2,618,411.34	5,142,775.71	3,842,827.08
支付的各项税费	713,704.49	1,033,469.53	951,581.29
支付其他与经营活动有关的现金	1,849,818.82	4,877,911.02	5,462,135.89
经营活动现金流出小计	19,510,441.05	52,277,048.84	40,001,760.32
经营活动产生的现金流量净额	2,234,474.50	-1,597,259.50	1,174,657.91
二、投资活动产生的现金流量			
收回投资所收到的现金	6,146,185.99	9,523,872.34	9,715,480.27
取得投资收益收到的现金	-	-	10,971.48
处置固定资产、无形资产和其他长期资产收回的现金净额	-	-	-
投资活动现金流入小计	6,146,185.99	9,523,872.34	9,726,451.75
购建固定资产、无形资产和其他长期资产支付的现金	286,217.02	649,674.61	397,230.59
投资支付的现金	15,379,063.19	6,453,282.39	11,815,505.47
支付其他与投资活动有关的现金	-	-	-
投资活动现金流出小计	15,665,280.21	7,102,957.00	12,212,736.06
投资活动产生的现金流量净额	-9,519,094.22	2,420,915.34	-2,486,284.31
三、筹资活动产生的现金流量			
吸收投资收到的现金	-	2,108,333.00	-
取得借款收到的现金	-	-	-
收到其他与筹资活动有关的现金	-	-	-
筹资活动现金流入小计	-	2,108,333.00	-
偿还债务支付的现金	-	-	-
分配股利、利润或偿付利息支付的现金	-	-	-
支付其他与筹资活动有关的现金	-	-	-
筹资活动现金流出小计	-	-	-
筹资活动产生的现金流量净额	-	2,108,333.00	-
四、汇率变动对现金及现金等价物的影响	241,917.27	65,286.22	-304,219.49
五、现金及现金等价物净增加额	-7,042,702.45	2,997,275.06	-1,615,845.89
加: 期初现金及现金等价物余额	8,999,779.89	6,002,504.83	7,618,350.72
六、期末现金及现金等价物余额	1,957,077.44	8,999,779.89	6,002,504.83

合并所有者权益变动表

单位：元

项目	2015年1-4月								
	股本	资本公积	减：库存股	专项储备	盈余公积	一般风险准备	未分配利润	少数股东权益	所有者权益合计
一、上年年末余额	3,258,333.00	-	-	-	946,805.08	-	15,410,351.86	321,584.49	19,937,074.43
加：会计政策变更	-	-	-	-	-	-	-	-	-
前期差错更正	-	-	-	-	-	-	-	-	-
其他	-	-	-	-	-	-	-	-	-
二、本年期初余额	3,258,333.00	-	-	-	946,805.08	-	15,410,351.86	321,584.49	19,937,074.43
三、本期增减变动金额（减少以“-”号填列）	-	-	-	-	-	-	3,133,597.87	19,523.86	3,153,252.36
（一）净利润	-	-	-	-	-	-	3,133,597.87	19,654.49	3,153,252.36
（二）其他综合收益	-	-	-	-	-	-	-	-	-
上述（一）和（二）小计	-	-	-	-	-	-	3,133,597.87	19,654.49	3,153,252.36
（三）所有者投入和减少资本	-	-	-	-	-	-	-	-	-
1. 所有者投入资本	-	-	-	-	-	-	-	-	-
2. 股份支付计入所有者权益的金额	-	-	-	-	-	-	-	-	-
3. 其他	-	-	-	-	-	-	-	-	-
（四）利润分配	-	-	-	-	-	-	-	-	-
1. 提取盈余公积	-	-	-	-	-	-	-	-	-
2. 提取一般风险准备	-	-	-	-	-	-	-	-	-
3. 对所有者（或股东）的分配	-	-	-	-	-	-	-	-	-
4. 其他	-	-	-	-	-	-	-	-	-
（五）所有者权益内部结转	-	-	-	-	-	-	-	-	-
1. 资本公积转增资本（或股本）	-	-	-	-	-	-	-	-	-
2. 盈余公积转增资本（或股本）	-	-	-	-	-	-	-	-	-
3. 盈余公积弥补亏损	-	-	-	-	-	-	-	-	-
4. 其他	-	-	-	-	-	-	-	-	-
（六）专项储备	-	-	-	-	-	-	-	-	-
1. 本期提取	-	-	-	-	-	-	-	-	-
2. 本期使用	-	-	-	-	-	-	-	-	-
（七）其他	-	-	-	-	-	-	-	-	-
四、本期末余额	3,258,333.00	-	-	-	946,805.08	-	18,543,949.73	341,238.98	23,090,326.79

合并所有者权益变动表（续）

项目	2014年度								
	股本	资本公积	减：库存股	专项储备	盈余公积	一般风险准备	未分配利润	少数股东权益	所有者权益合计
一、上年年末余额	1,150,000.00	-	-	-	575,000.00	-	11,761,699.99	287,983.81	13,774,683.80
加：会计政策变更	-	-	-	-	-	-	-	-	-
前期差错更正	-	-	-	-	-	-	-	-	-
其他	-	-	-	-	-	-	-	-	-
二、本年初余额	1,150,000.00	-	-	-	575,000.00	-	11,761,699.99	287,983.81	13,774,683.80
三、本期增减变动金额（减少以“-”号填列）	-	-	-	-	371,805.08	-	3,648,651.87	33,600.68	6,162,390.63
（一）净利润	-	-	-	-	-	-	4,020,456.95	33,600.68	4,054,057.63
（二）其他综合收益	-	-	-	-	-	-	-	-	-
上述（一）和（二）小计	-	-	-	-	-	-	4,020,456.95	-	4,054,057.63
（三）所有者投入和减少资本	2,108,333.00	-	-	-	-	-	-	-	2,108,333.00
1. 所有者投入资本	2,108,333.00	-	-	-	-	-	-	-	2,108,333.00
2. 股份支付计入所有者权益的金额	-	-	-	-	-	-	-	-	-
3. 其他	-	-	-	-	-	-	-	-	-
（四）利润分配	-	-	-	-	371,805.08	-	-371,805.08	-	-
1. 提取盈余公积	-	-	-	-	371,805.08	-	-371,805.08	-	-
2. 提取一般风险准备	-	-	-	-	-	-	-	-	-
3. 对所有者（或股东）的分配	-	-	-	-	-	-	-	-	-
4. 其他	-	-	-	-	-	-	-	-	-
（五）所有者权益内部结转	-	-	-	-	-	-	-	-	-
1. 资本公积转增资本（或股本）	-	-	-	-	-	-	-	-	-
2. 盈余公积转增资本（或股本）	-	-	-	-	-	-	-	-	-
3. 盈余公积弥补亏损	-	-	-	-	-	-	-	-	-
4. 其他	-	-	-	-	-	-	-	-	-
（六）专项储备	-	-	-	-	-	-	-	-	-
1. 本期提取	-	-	-	-	-	-	-	-	-
2. 本期使用	-	-	-	-	-	-	-	-	-
（七）其他	-	-	-	-	-	-	-	-	-
四、本期末余额	3,258,333.00	-	-	-	946,805.08	-	15,410,351.86	321,584.49	19,937,074.43

单位：元

合并所有者权益变动表（续）

单位：元

项目	2013年度							所有者权益合计
	股本	资本公积	减：库存股	专项储备	盈余公积	一般风险准备	未分配利润	
一、上年年末余额	1,150,000.00	-	-	-	575,000.00	-	9,349,118.77	11,362,593.32
加：会计政策变更	-	-	-	-	-	-	-	-
前期差错更正	-	-	-	-	-	-	-	-
其他	-	-	-	-	-	-	-	-
二、本年期初余额	1,150,000.00	-	-	-	575,000.00	-	9,349,118.77	10,570,041.29
三、本期增减变动金额（减少以“-”号填列）	-	-	-	-	-	-	2,412,581.22	2,439,933.29
（一）净利润	-	-	-	-	-	-	2,412,581.22	2,412,090.48
（二）其他综合收益	-	-	-	-	-	-	-	-
上述（一）和（二）小计	-	-	-	-	-	-	2,412,581.22	2,412,090.48
（三）所有者投入和减少资本	-	-	-	-	-	-	-	-
1. 所有者投入资本	-	-	-	-	-	-	-	-
2. 股份支付计入所有者权益的金额	-	-	-	-	-	-	-	-
3. 其他	-	-	-	-	-	-	-	-
（四）利润分配	-	-	-	-	-	-	-	-
1. 提取盈余公积	-	-	-	-	-	-	-	-
2. 提取一般风险准备	-	-	-	-	-	-	-	-
3. 对所有者（或股东）的分配	-	-	-	-	-	-	-	-
4. 其他	-	-	-	-	-	-	-	-
（五）所有者权益内部结转	-	-	-	-	-	-	-	-
1. 资本公积转增资本（或股本）	-	-	-	-	-	-	-	-
2. 盈余公积转增资本（或股本）	-	-	-	-	-	-	-	-
3. 盈余公积弥补亏损	-	-	-	-	-	-	-	-
4. 其他	-	-	-	-	-	-	-	-
（六）专项储备	-	-	-	-	-	-	-	-
1. 本期提取	-	-	-	-	-	-	-	-
2. 本期使用	-	-	-	-	-	-	-	-
（七）其他	-	-	-	-	-	-	-	-
四、本期末余额	1,150,000.00	-	-	-	575,000.00	-	11,761,699.99	13,774,683.80

母公司资产负债表

单位：元

项目	2015年4月30日	2014年12月31日	2013年12月31日
流动资产：			
货币资金	1,802,974.25	6,341,626.84	5,712,228.36
交易性金融资产	12,652,554.48	3,372,520.91	6,113,402.19
应收票据	-	-	-
应收账款	1,130,843.11	2,282,567.40	821,054.75
预付款项	731,603.03	1,587,608.28	516,441.04
应收利息	-	-	-
应收股利	-	-	-
其他应收款	79,930.80	468,789.42	69,524.89
存货	7,063,854.68	5,504,794.95	4,341,204.98
一年内到期的非流动资产	-	-	-
其他流动资产	2,238,910.71	4,706,354.61	1,634,883.49
流动资产合计	25,700,671.06	24,264,262.41	19,208,739.70
非流动资产：			
可供出售金融资产	4,450,000.00	3,600,000.00	3,000,000.00
持有至到期投资	-	-	-
长期应收款	-	-	-
长期股权投资	2,700,000.00	2,700,000.00	2,700,000.00
投资性房地产	-	-	-
固定资产	725,112.38	770,519.10	657,011.16
在建工程	-	-	-
工程物资	-	-	-
固定资产清理	-	-	-
生产性生物资产	-	-	-
油气资产	-	-	-
无形资产	5,341.88	7,478.63	-
开发支出	-	-	-
商誉	-	-	-
长期待摊费用	-	-	-
递延所得税资产	121,432.58	321,478.87	336,947.59
其他非流动资产	-	-	-
非流动资产合计	8,001,886.84	7,399,476.60	6,658,322.85
资产总计	33,702,557.90	31,663,739.01	25,867,062.55

母公司资产负债表（续）

单位：元

项目	2015年4月30日	2014年12月31日	2013年12月31日
流动负债：			
短期借款	-	-	-
交易性金融负债	-	-	-
应付票据	-	-	-
应付账款	6,981,839.24	8,067,520.75	9,995,901.65
预收款项	2,858,933.39	2,164,180.07	1,037,367.48
应付职工薪酬	382,005.81	1,103,260.81	956,022.68
应交税费	921,329.99	758,648.06	275,725.07
应付利息	-	-	-
应付股利	-	-	-
其他应付款	-	-	7,200.00
一年内到期的非流动负债	-	-	-
其他流动负债	50,000.00	77,012.70	-
流动负债合计	11,194,108.43	12,170,622.39	12,272,216.88
非流动负债：			
长期借款	-	-	-
应付债券	-	-	-
长期应付款	-	-	-
专项应付款	-	-	-
预计负债	-	-	-
递延所得税负债	130,512.40	71,887.15	-
其他非流动负债	-	-	-
非流动负债合计	130,512.40	71,887.15	-
负债合计	11,324,620.83	12,242,509.54	12,272,216.88
所有者权益：			
实收资本	3,258,333.00	3,258,333.00	1,150,000.00
资本公积	-	-	-
减：库存股	-	-	-
专项储备	-	-	-
盈余公积	946,805.08	946,805.08	575,000.00
一般风险准备	-	-	-
未分配利润	18,172,798.99	15,216,091.39	11,869,845.67
归属于母公司所有者权益合计	22,377,937.07	19,421,229.47	13,594,845.67
少数股东权益	-	-	-
所有者权益合计	22,377,937.07	19,421,229.47	13,594,845.67
负债和所有者权益总计	33,702,557.90	31,663,739.01	25,867,062.55

母公司利润表

单位:元

项目	2015年1至4月	2014年度	2013年度
一、营业收入	16,719,902.60	46,034,514.01	38,809,618.78
减:营业成本	12,017,036.77	35,074,514.71	28,532,036.17
营业税金及附加	135,077.83	266,767.96	233,521.54
销售费用	921,760.75	2,501,989.67	2,231,989.92
管理费用	1,164,059.97	4,238,508.28	3,803,676.88
财务费用	-216,523.48	-14,469.58	358,463.83
资产减值损失	-51,917.44	82,079.61	-32,926.75
加:公允价值变动收益(损失以“-”号填列)	234,500.98	535,845.33	512,263.84
投资收益(损失“-”号填列)	620,602.96	430,997.44	-1,086,052.82
其中:对联营企业和合营企业的投资收益	-	-	-
二、营业利润(亏损以“-”填列)	3,605,512.14	4,851,966.13	3,109,068.21
加:营业外收入	384,011.05	209,141.98	236,430.38
减:营业外支出	31,722.21	43,000.00	83,583.82
其中:非流动资产处置损失	-	-	-
三、利润总额(亏损总额以“-”号填列)	3,957,800.98	5,018,108.11	3,261,914.77
减:所得税费用	1,001,093.38	1,300,057.31	844,916.93
四、净利润(净亏损以“-”号填列)	2,956,707.60	3,718,050.80	2,416,997.84
其中:归属于母公司所有者的净利润	-	-	-
少数股东权益	-	-	-
五、每股收益:	-	-	-
(一)基本每股收益	0.91	1.69	2.10
(二)稀释每股收益	-	-	-
六、其他综合收益	-	-	-
七、综合收益总额	2,956,707.60	3,718,050.80	2,416,997.84
其中:归属于母公司所有者的综合收益总额	-	-	-
归属于少数股东的综合收益总额	-	-	-

母公司现金流量表

单位:元

项目	2015年1至4月	2014年度	2013年度
一、经营活动产生的现金流量			
销售商品、提供劳务收到的现金	18,781,915.38	45,863,245.14	36,197,650.61
收到的税费返还	2,488,298.08	4,339,105.16	4,228,004.51
收到其他与经营活动有关的现金	398,844.66	252,442.73	692,193.08
经营活动现金流入小计	21,669,058.12	50,454,793.03	41,117,848.20
购买商品、接受劳务支付的现金	14,380,307.99	41,289,456.58	29,618,852.06
支付给职工以及为职工支付的现金	2,593,708.54	5,046,316.88	3,810,137.64
支付的各项税费	713,704.49	1,033,469.53	950,081.29
支付其他与经营活动有关的现金	1,700,709.55	4,588,031.87	6,348,170.62
经营活动现金流出小计	19,388,430.57	51,957,274.86	40,727,241.61
经营活动产生的现金流量净额	2,280,627.55	-1,502,481.83	390,606.59
二、投资活动产生的现金流量			
收回投资所收到的现金	5,785,064.72	6,518,403.69	9,715,480.27
取得投资收益收到的现金	-	-	544.44
处置固定资产、无形资产和其他长期资产收回的现金净额	-	-	-
投资活动现金流入小计	5,785,064.72	6,518,403.69	9,716,024.71
购建固定资产、无形资产和其他长期资产支付的现金	286,217.02	649,674.61	397,230.59
投资支付的现金	12,559,994.35	5,910,679.64	9,315,480.47
支付其他与投资活动有关的现金	-	-	-
投资活动现金流出小计	12,846,211.37	6,560,354.25	9,712,711.06
投资活动产生的现金流量净额	-7,061,146.65	-41,950.56	3,313.65
三、筹资活动产生的现金流量			
吸收投资收到的现金	-	2,108,333.00	-
取得借款收到的现金	-	-	-
收到其他与筹资活动有关的现金	-	-	-
筹资活动现金流入小计	-	2,108,333.00	-
偿还债务支付的现金	-	-	-
分配股利、利润或偿付利息支付的现金	-	-	-
支付其他与筹资活动有关的现金	-	-	-
筹资活动现金流出小计	-	-	-
筹资活动产生的现金流量净额	-	2,108,333.00	-
四、汇率变动对现金及现金等价物的影响	241,866.51	65,497.87	-305,003.89
五、现金及现金等价物净增加额	-4,538,652.59	629,398.48	88,916.35
加:期初现金及现金等价物余额	6,341,626.84	5,712,228.36	5,623,312.01
六、期末现金及现金等价物余额	1,802,974.25	6,341,626.84	5,712,228.36

母公司所有者权益变动表

单位：元

项目	2015年1-4月								
	股本	资本公积	减：库存股	专项储备	盈余公积	一般风险准备	未分配利润	少数股东权益	所有者权益合计
一、上年年末余额	3,258,333.00	-	-	-	946,805.08	-	15,216,091.39	-	19,421,229.47
加：会计政策变更	-	-	-	-	-	-	-	-	-
前期差错更正	-	-	-	-	-	-	-	-	-
其他	-	-	-	-	-	-	-	-	-
二、本年期初余额	3,258,333.00	-	-	-	946,805.08	-	15,216,091.39	-	19,421,229.47
三、本期增减变动金额（减少以“-”号填列）	-	-	-	-	-	-	2,956,707.60	-	2,956,707.60
（一）净利润	-	-	-	-	-	-	2,956,707.60	-	2,956,707.60
（二）其他综合收益	-	-	-	-	-	-	-	-	-
上述（一）和（二）小计	-	-	-	-	-	-	2,956,707.60	-	2,956,707.60
（三）所有者投入和减少资本	-	-	-	-	-	-	-	-	-
1. 所有者投入资本	-	-	-	-	-	-	-	-	-
2. 股份支付计入所有者权益的金额	-	-	-	-	-	-	-	-	-
3. 其他	-	-	-	-	-	-	-	-	-
（四）利润分配	-	-	-	-	-	-	-	-	-
1. 提取盈余公积	-	-	-	-	-	-	-	-	-
2. 提取一般风险准备	-	-	-	-	-	-	-	-	-
3. 对所有者（或股东）的分配	-	-	-	-	-	-	-	-	-
4. 其他	-	-	-	-	-	-	-	-	-
（五）所有者权益内部结转	-	-	-	-	-	-	-	-	-
1. 资本公积转增资本（或股本）	-	-	-	-	-	-	-	-	-
2. 盈余公积转增资本（或股本）	-	-	-	-	-	-	-	-	-
3. 盈余公积弥补亏损	-	-	-	-	-	-	-	-	-
4. 其他	-	-	-	-	-	-	-	-	-
（六）专项储备	-	-	-	-	-	-	-	-	-
1. 本期提取	-	-	-	-	-	-	-	-	-
2. 本期使用	-	-	-	-	-	-	-	-	-
（七）其他	-	-	-	-	-	-	-	-	-
四、本期期末余额	3,258,333.00	-	-	-	946,805.08	-	18,172,798.99	-	22,377,937.07

母公司所有者权益变动表（续）

单位：元

项目	2014 年度								
	股本	资本公积	减：库存股	专项储备	盈余公积	一般风险准备	未分配利润	少数股东权益	所有者权益合计
一、上年年末余额	1,150,000.00	-	-	-	575,000.00	-	11,869,845.67	-	13,594,845.67
加：会计政策变更	-	-	-	-	-	-	-	-	-
前期差错更正	-	-	-	-	-	-	-	-	-
其他	-	-	-	-	-	-	-	-	-
二、本年期初余额	1,150,000.00	-	-	-	575,000.00	-	11,869,845.67	-	13,594,845.67
三、本期增减变动金额（减少以“-”号填列）	2,108,333.00	-	-	-	371,805.08	-	3,346,245.72	-	5,825,383.80
（一）净利润	-	-	-	-	-	-	3,718,050.80	-	3,718,050.80
（二）其他综合收益	-	-	-	-	-	-	-	-	-
上述（一）和（二）小计	-	-	-	-	-	-	3,718,050.80	-	3,718,050.80
（三）所有者投入和减少资本	2,108,333.00	-	-	-	-	-	-	-	2,108,333.00
1. 所有者投入资本	2,108,333.00	-	-	-	-	-	-	-	2,108,333.00
2. 股份支付计入所有者权益的金额	-	-	-	-	-	-	-	-	-
3. 其他	-	-	-	-	-	-	-	-	-
（四）利润分配	-	-	-	-	371,805.08	-	-371,805.08	-	-
1. 提取盈余公积	-	-	-	-	371,805.08	-	-371,805.08	-	-
2. 提取一般风险准备	-	-	-	-	-	-	-	-	-
3. 对所有者（或股东）的分配	-	-	-	-	-	-	-	-	-
4. 其他	-	-	-	-	-	-	-	-	-
（五）所有者权益内部结转	-	-	-	-	-	-	-	-	-
1. 资本公积转增资本（或股本）	-	-	-	-	-	-	-	-	-
2. 盈余公积转增资本（或股本）	-	-	-	-	-	-	-	-	-
3. 盈余公积弥补亏损	-	-	-	-	-	-	-	-	-
4. 其他	-	-	-	-	-	-	-	-	-
（六）专项储备	-	-	-	-	-	-	-	-	-
1. 本期提取	-	-	-	-	-	-	-	-	-
2. 本期使用	-	-	-	-	-	-	-	-	-
（七）其他	-	-	-	-	-	-	-	-	-
四、本期期末余额	3,258,333.00	-	-	-	946,805.08	-	15,216,091.39	-	19,421,229.47

母公司所有者权益变动表（续）

单位：元

项目	2013 年度								
	股本	资本公积	减：库存股	专项储备	盈余公积	一般风险准备	未分配利润	少数股东权益	所有者权益合计
一、上年年末余额	1,150,000.00	-	-	-	575,000.00	-	9,452,847.83	-	11,177,847.83
加：会计政策变更	-	-	-	-	-	-	-	-	-
前期差错更正	-	-	-	-	-	-	-	-	-
其他	-	-	-	-	-	-	-	-	-
二、本年初余额	1,150,000.00	-	-	-	575,000.00	-	9,452,847.83	-	11,177,847.83
三、本期增减变动金额（减少以“-”号填列）	-	-	-	-	-	-	2,416,997.84	-	2,439,993.29
（一）净利润	-	-	-	-	-	-	2,416,997.84	-	2,416,997.84
（二）其他综合收益	-	-	-	-	-	-	-	-	-
上述（一）和（二）小计	-	-	-	-	-	-	2,416,997.84	-	2,416,997.84
（三）所有者投入和减少资本	-	-	-	-	-	-	-	-	-
1. 所有者投入资本	-	-	-	-	-	-	-	-	-
2. 股份支付计入所有者权益的金额	-	-	-	-	-	-	-	-	-
3. 其他	-	-	-	-	-	-	-	-	-
（四）利润分配	-	-	-	-	-	-	-	-	-
1. 提取盈余公积	-	-	-	-	-	-	-	-	-
2. 提取一般风险准备	-	-	-	-	-	-	-	-	-
3. 对所有者（或股东）的分配	-	-	-	-	-	-	-	-	-
4. 其他	-	-	-	-	-	-	-	-	-
（五）所有者权益内部结转	-	-	-	-	-	-	-	-	-
1. 资本公积转增资本（或股本）	-	-	-	-	-	-	-	-	-
2. 盈余公积转增资本（或股本）	-	-	-	-	-	-	-	-	-
3. 盈余公积弥补亏损	-	-	-	-	-	-	-	-	-
4. 其他	-	-	-	-	-	-	-	-	-
（六）专项储备	-	-	-	-	-	-	-	-	-
1. 本期提取	-	-	-	-	-	-	-	-	-
2. 本期使用	-	-	-	-	-	-	-	-	-
（七）其他	-	-	-	-	-	-	-	-	-
四、本期末余额	1,150,000.00	-	-	-	575,000.00	-	11,869,845.67	-	13,594,845.67

（三）报告期内公司采用的主要会计政策、会计估计及其变更情况

1、会计期间

自公历1月1日起至12月31日止为一个会计年度。

2、记帐本位币

采用人民币为记账本位币。

3、现金及现金等价物的确定标准

公司在编制现金流量表时所确定的现金，是指公司库存现金以及可以随时用于支付的存款。

公司在编制现金流量表时所确定的现金等价物，是指公司持有的期限短、流动性强、易于转换为已知金额现金、价值变动风险很小的投资。

4、外币业务

本公司对发生的外币交易，采用与交易发生日折合本位币入账。资产负债表日外币货币性项目按资产负债表日即期汇率折算，因该日的即期汇率与初始确认时或者前一资产负债表日即期汇率不同而产生的汇兑差额，除符合资本化条件的外币专门借款的汇兑差额在资本化期间予以资本化计入相关资产的成本外，均计入当期损益。以历史成本计量的外币非货币性项目，仍采用交易发生日的即期汇率折算，不改变其记账本位币金额。以公允价值计量的外币非货币性项目，采用公允价值确定日的即期汇率折算，折算后的记账本位币金额与原记账本位币金额的差额，作为公允价值变动(含汇率变动)处理，计入当期损益或确认为其他综合收益。

5、金融工具

金融工具是指形成一个企业的金融资产，并形成其他单位的金融负债或权益工具的合同。

（1）金融工具的确认和终止确认

本公司于成为金融工具合同的一方时确认一项金融资产或金融负债。

金融资产满足下列条件之一的，终止确认：

- ① 收取该金融资产现金流量的合同权利终止；
- ② 该金融资产已转移，且符合下述金融资产转移的终止确认条件。

金融负债的现时义务全部或部分已经解除的，终止确认该金融负债或其一部分。公司（债务人）与债权人之间签订协议，以承担新金融负债方式替换现存金

融负债，且新金融负债与现存金融负债的合同条款实质上不同的，终止确认现存金融负债，并同时确认新金融负债。

以常规方式买卖金融资产，按交易日进行会计确认和终止确认。

(2) 金融资产分类和计量

本公司的金融资产于初始确认时分为以下四类：以公允价值计量且其变动计入当期损益的金融资产、持有至到期投资、贷款和应收款项、可供出售金融资产。金融资产在初始确认时以公允价值计量。对于以公允价值计量且其变动计入当期损益的金融资产，相关交易费用直接计入当期损益，其他类别的金融资产相关交易费用计入其初始确认金额。

①以公允价值计量且其变动计入当期损益的金融资产

以公允价值计量且其变动计入当期损益的金融资产，包括交易性金融资产和初始确认时指定为以公允价值计量且其变动计入当期损益的金融资产。对于此类金融资产，采用公允价值进行后续计量，公允价值变动形成的利得或损失以及与该等金融资产相关的股利和利息收入计入当期损益。

②持有至到期投资

持有至到期投资，是指到期日固定、回收金额固定或可确定，且本公司有明确意图和能力持有至到期的非衍生金融资产。持有至到期投资采用实际利率法，按照摊余成本进行后续计量，其终止确认、发生减值或摊销产生的利得或损失，均计入当期损益。

③应收款项

应收款项，是指在活跃市场中没有报价、回收金额固定或可确定的非衍生金融资产，包括应收账款和其他应收款等。应收款项采用实际利率法，按摊余成本进行后续计量，在终止确认、发生减值或摊销时产生的利得或损失，计入当期损益。

④可供出售金融资产

可供出售金融资产，是指初始确认时即指定为可供出售的非衍生金融资产，以及除上述金融资产类别以外的金融资产。可供出售金融资产采用公允价值进行后续计量，其折溢价采用实际利率法摊销并确认为利息收入。除减值损失及外币货币性金融资产的汇兑差额确认为当期损益外，可供出售金融资产的公允价值变动确认为其他综合收益并计入资本公积，在该金融资产终止确认时转出，计入当

期损益。与可供出售金融资产相关的股利或利息收入，计入当期损益。

（3）金融负债分类和计量

本公司的金融负债于初始确认时分类为：以公允价值计量且其变动计入当期损益的金融负债、其他金融负债。对于未划分为以公允价值计量且其变动计入当期损益的金融负债的，相关交易费用计入其初始确认金额。

①以公允价值计量且其变动计入当期损益的金融负债

以公允价值计量且其变动计入当期损益的金融负债，包括交易性金融负债和初始确认时指定为以公允价值计量且其变动计入当期损益的金融负债。对于此类金融负债，按照公允价值进行后续计量，公允价值变动形成的利得或损失以及与该等金融负债相关的股利和利息支出计入当期损益。

②其他金融负债

与在活跃市场中没有报价、公允价值不能可靠计量的权益工具挂钩并须通过交付该权益工具结算的衍生金融负债，按照成本进行后续计量。其他金融负债采用实际利率法，按摊余成本进行后续计量，终止确认或摊销产生的利得或损失计入当期损益。

（4）金融工具的公允价值

公允价值是指市场参与者在计量日发生的有序交易中，出售一项资产所能收到或者转移一项负债所需支付的价格。

公司以公允价值计量相关资产或负债，假定出售资产或者转移负债的有序交易在相关资产或负债的主要市场进行；不存在主要市场的，本公司假定该交易在相关资产或负债的最有利市场进行。主要市场（或最有利市场）是公司在计量日能够进入的交易市场。公司采用市场参与者在对该资产或负债定价时为实现其经济利益最大化所使用的假设。

存在活跃市场的金融资产或金融负债，本公司采用活跃市场中的报价确定其公允价值。金融工具不存在活跃市场的，本公司采用估值技术确定其公允价值。

以公允价值计量非金融资产的，考虑市场参与者将该资产用于最佳用途产生经济利益的能力，或者将该资产出售给能够用于最佳用途的其他市场参与者产生经济利益的能力。

本公司采用在当前情况下适用并且有足够可利用数据和其他信息支持的估值技术，优先使用相关可观察输入值，只有在可观察输入值无法取得或取得不切

切实可行的情况下，才使用不可观察输入值。

在财务报表中以公允价值计量或披露的资产和负债，根据对公允价值计量整体而言具有重要意义的最低层次输入值，确定所属的公允价值层次：第一层次输入值，是在计量日能够取得的相同资产或负债在活跃市场上未经调整的报价；第二层次输入值，是除第一层次输入值外相关资产或负债直接或间接可观察的输入值；第三层次输入值，是相关资产或负债的不可观察输入值。

每个资产负债表日，本公司对在财务报表中确认的持续以公允价值计量的资产和负债进行重新评估，以确定是否在公允价值计量层次之间发生转换。

（5）金融资产减值

除了以公允价值计量且其变动计入当期损益的金融资产外，本公司于资产负债表日对金融资产的账面价值进行检查，有客观证据表明该金融资产发生减值的，计提减值准备。表明金融资产发生减值的客观证据，是指金融资产初始确认后实际发生的、对该金融资产的预计未来现金流量有影响，且企业能够对该影响进行可靠计量的事项。

金融资产发生减值的客观证据，包括下列可观察到的各项事项：

- ①发行方或债务人发生严重财务困难；
- ②债务人违反了合同条款，如偿付利息或本金发生违约或逾期等；
- ③本公司出于经济或法律等方面因素的考虑，对发生财务困难的债务人作出让步；
- ④债务人很可能倒闭或者进行其他财务重组；
- ⑤因发行方发生重大财务困难，导致金融资产无法在活跃市场继续交易；
- ⑥无法辨认一组金融资产中的某项资产的现金流量是否已经减少，但根据公开的数据对其进行总体评价后发现，该组金融资产自初始确认以来的预计未来现金流量确已减少且可计量，包括：
 - 该组金融资产的债务人支付能力逐步恶化；
 - 债务人所在国家或地区经济出现了可能导致该组金融资产无法支付的状况；
- ⑦债务人经营所处的技术、市场、经济或法律环境等发生重大不利变化，使权益工具投资人可能无法收回投资成本；

⑧权益工具投资的公允价值发生严重或非暂时性下跌；

⑨其他表明金融资产发生减值的客观证据。

以摊余成本计量的金融资产

如果有客观证据表明该金融资产发生减值，则将该金融资产的账面价值减记至预计未来现金流量（不包括尚未发生的未来信用损失）现值，减记金额计入当期损益。预计未来现金流量现值，按照该金融资产原实际利率折现确定，并考虑相关担保物的价值。

对单项金额重大的金融资产单独进行减值测试，如有客观证据表明其已发生减值，确认减值损失，计入当期损益。对单项金额不重大的金融资产，包括在具有类似信用风险特征的金融资产组合中进行减值测试。单独测试未发生减值的金融资产（包括单项金额重大和不重大的金融资产），包括在具有类似信用风险特征的金融资产组合中再进行减值测试。已单项确认减值损失的金融资产，不包括在具有类似信用风险特征的金融资产组合中进行减值测试。

公司对以摊余成本计量的金融资产确认减值损失后，如有客观证据表明该金融资产价值已恢复，且客观上与确认该损失后发生的事项有关，原确认的减值损失予以转回，计入当期损益。但是，该转回后的账面价值不超过假定不计提减值准备情况下该金融资产在转回日的摊余成本。

可供出售金融资产

如果有客观证据表明该金融资产发生减值，原直接计入资本公积的因公允价值下降形成的累计损失，予以转出，计入当期损益。该转出的累计损失，为可供出售金融资产的初始取得成本扣除已收回本金和已摊销金额、当前公允价值和原已计入损益的减值损失后的余额。

对于已确认减值损失的可供出售债务工具，在随后的会计期间公允价值已上升且客观上与确认原减值损失确认后发生的事项有关的，原确认的减值损失予以转回，计入当期损益。可供出售权益工具投资发生的减值损失，不通过损益转回。

以成本计量的金融资产

在活跃市场中没有报价且其公允价值不能可靠计量的权益工具投资，或与该权益工具挂钩并须通过交付该权益工具结算的衍生金融资产发生减值时，将该金融资产的账面价值，与按照类似金融资产当时市场收益率对未来现金流量折现确定的现值之间的差额，确认为减值损失，计入当期损益。发生的减值损失一经确认，不得转回。

(6) 金融资产转移

金融资产转移，是指将金融资产让与或交付给该金融资产发行方以外的另一方。

本公司已将金融资产所有权上几乎所有的风险和报酬转移给转入方的，终止确认该金融资产；保留了金融资产所有权上几乎所有的风险和报酬的，不终止确认该金融资产。

本公司既没有转移也没有保留金融资产所有权上几乎所有的风险和报酬的，分别下列情况处理：放弃了对该金融资产控制的，终止确认该金融资产并确认产生的资产和负债；未放弃对该金融资产控制的，按照其继续涉入所转移金融资产的程度确认有关金融资产，并相应确认有关负债。

6、应收款项

本公司应收款项主要包括应收账款和其他应收款。在资产负债表日有客观证据表明其发生了减值的，本公司根据其账面价值与预计未来现金流量现值之间差额确认减值损失。

(1) 单项金额重大并单项计提坏账准备的应收款项

单项金额重大的判断依据或金额标准	应收款项账面余额在 100.00 万以上的款项
单项金额重大并单项计提坏账准备的计提方法	根据其账面价值与预计未来现金流量现值之间差额确认

(2) 按组合计提坏账准备的应收款项

确定组合的依据	
账龄组合	按账龄划分组合
其他组合	对纳入合并范围的子公司的应收款项、应收出口退税款
按组合计提坏账准备的计提方法	
账龄组合	账龄分析法
其他组合	不计提坏账准备

组合中，采用账龄分析法计提坏账准备情况：

账龄	应收账款计提比例 (%)	其他应收款计提比例 (%)
1 年以内 (含 1 年)	5	5
1 至 2 年	10	10
2 至 3 年	20	20
3 至 4 年	50	50

账龄	应收账款计提比例 (%)	其他应收款计提比例 (%)
4 至 5 年	80	80
5 年以上	100	100

(3) 单项金额虽不重大但单项计提坏账准备的应收款项

单项计提坏账准备的理由	将债务人发生严重财务困难等存在金融资产减值证据的应收款项进行单项测试计提坏账准备
坏账准备的计提方法	根据其未来现金流量现值低于其账面价值的差额计提

7、存货

(1) 存货的分类

存货是指本公司在日常活动中持有以备出售的产成品或商品、处在生产过程中的在产品、在生产过程或提供劳务过程中耗用的材料和物料等。主要包括原材料、包装物、在产品、产成品（库存商品）等。

(2) 发出存货的计价方法

存货发出时，采取加权平均法确定其发出的实际成本。

(3) 存货跌价准备的计提方法

资产负债表日，存货按照成本与可变现净值孰低计量，并按单个存货项目计提存货跌价准备，但对于数量繁多、单价较低的存货，按照存货类别计提存货跌价准备。

(4) 存货的盘存制度

本公司的存货盘存制度为永续盘存制。

(5) 低值易耗品和包装物的摊销方法

低值易耗品和包装物采用一次转销法摊销。

8、长期股权投资

(1) 初始投资成本确定

对于企业合并取得的长期股权投资，如为同一控制下的企业合并，应当按照取得被合并方所有者权益账面价值的份额确认为初始成本；非同一控制下的企业合并，应当按购买日确定的合并成本确认为初始成本；以支付现金取得的长期股权投资，初始投资成本为实际支付的购买价款；以发行权益性证券取得的长期股权投资，初始投资成本为发行权益性证券的公允价值；通过债务重组取得的长期股权投资，其初始投资成本应当按照《企业会计准则第 12 号—债务重组》的有关规定确定；非货币性资产交换取得的长期股权投资，初始投资成本根据准则相

关规定确定。

(2) 后续计量及损益确认方法

投资方能够对被投资单位实施控制的长期股权投资应当采用成本法核算，对联营企业和合营企业的长期股权投资采用权益法核算。投资方对联营企业的权益性投资，其中一部分通过风险投资机构、共同基金、信托公司或包括投连险基金在内的类似主体间接持有的，无论以上主体是否对这部分投资具有重大影响，投资方都应当按照《企业会计准则第 22 号——金融工具确认和计量》的有关规定，对间接持有的该部分投资选择以公允价值计量且其变动计入损益，并对其余部分采用权益法核算。

(3) 确定对被投资单位具有共同控制、重大影响的依据

对被投资单位具有共同控制，是指对某项安排的回报产生重大影响的活动必须经过分享控制权的参与方一致同意后才能决策，包括商品或劳务的销售和购买、金融资产的管理、资产的购买和处置、研究与开发活动以及融资活动等；对被投资单位具有重大影响，是指当持有被投资单位 20%以上至 50%的表决权资本时，具有重大影响。或虽不足 20%，但符合下列条件之一时，具有重大影响：在被投资单位的董事会或类似的权力机构中派有代表；参与被投资单位的政策制定过程；向被投资单位派出管理人员；被投资单位依赖投资公司的技术或技术资料；与被投资单位之间发生重要交易。

9、固定资产

(1) 固定资产确认条件

固定资产指为生产商品、提供劳务、出租或经营管理而持有的，使用寿命超过一个会计年度的有形资产。同时满足以下条件时予以确认：与该固定资产有关的经济利益很可能流入企业；该固定资产的成本能够可靠地计量。

(2) 固定资产分类和折旧方法

本公司固定资产主要分为：机器设备、电子设备、运输设备、家具及其他设备；折旧方法采用年限平均法。根据各类固定资产的性质和使用情况，确定固定资产的使用寿命和预计净残值。并在年度终了，对固定资产的使用寿命、预计净残值和折旧方法进行复核，如与原先估计数存在差异的，进行相应的调整。除已提足折旧仍继续使用的固定资产和单独计价入账的土地之外，本公司对所有固定资产计提折旧。

资产类别	预计使用寿命(年)	预计净残值率(%)	年折旧率(%)
机器设备	10	0.00	10.00
电子设备	3	0.00	33.33
运输设备	4	0.00	25.00
家具及其他设备	3	0.00	33.33

10、无形资产

(1) 无形资产的计价方法

本公司无形资产按照成本进行初始计量。购入的无形资产，按实际支付的价款和相关支出作为实际成本。投资者投入的无形资产，按投资合同或协议约定的价值确定实际成本，但合同或协议约定价值不公允的，按公允价值确定实际成本。自行开发的无形资产，其成本为达到预定用途前所发生的支出总额。

本公司无形资产后续计量方法分别为：使用寿命有限无形资产采用直线法摊销，并在年度终了，对无形资产的使用寿命和摊销方法进行复核，如与原先估计数存在差异的，进行相应的调整；使用寿命不确定的无形资产不摊销，但在年度终了，对使用寿命进行复核，当有确凿证据表明其使用寿命是有限的，则估计其使用寿命，按直线法进行摊销。

(2) 使用寿命不确定的判断依据

本公司将无法预见该资产为公司带来经济利益的期限，或使用期限不确定等无形资产确定为使用寿命不确定的无形资产。使用寿命不确定的判断依据为：来源于合同性权利或其他法定权利，但合同规定或法律规定无明确使用年限；综合同行业情况或相关专家论证等，仍无法判断无形资产为公司带来经济利益的期限。

每年年末，对使用寿命不确定无形资产使用寿命进行复核，主要采取自下而上的方式，由无形资产使用相关部门进行基础复核，评价使用寿命不确定判断依据是否存在变化等。

11、资产减值

长期股权投资、固定资产、在建工程、无形资产、商誉等长期资产于资产负债表日存在减值迹象的，进行减值测试。减值测试结果表明资产的可收回金额低于其账面价值的，按其差额计提减值准备并计入减值损失。

可收回金额为资产的公允价值减去处置费用后的净额与资产预计未来现金流量的现值两者之间的较高者。资产减值准备按单项资产为基础计算并确认，如果难以对单项资产的可收回金额进行估计的，以该资产所属的资产组确定资产组

的可收回金额。资产组是能够独立产生现金流入的最小资产组合。

上述资产减值损失一经确认，以后期间不予转回价值得以恢复的部分。

12、长期待摊费用

本公司长期待摊费用是指已经支出，但受益期限在一年以上（不含一年）的各项费用。长期待摊费用按费用项目的受益期限分期摊销。若长期待摊的费用项目不能使以后会计期间受益，则将尚未摊销的该项目的摊余价值全部转入当期损益。

13、职工薪酬

职工薪酬，是指企业为获得职工提供的服务或解除劳动关系而给予的各种形式的报酬或补偿。职工薪酬主要包括短期薪酬、离职后福利、辞退福利和其他长期职工福利。

（1）短期薪酬

在职工为本公司提供服务的会计期间，将实际发生的短期薪酬确认为负债，并计入当期损益，其他会计准则要求或允许计入资产成本的除外。本公司发生的职工福利费，在实际发生时根据实际发生额计入当期损益或相关资产成本。职工福利费为非货币性福利的，按照公允价值计量。企业为职工缴纳的医疗保险费、工伤保险费、生育保险费等社会保险费和住房公积金，以及按规定提取的工会经费和职工教育经费，在职工提供服务的会计期间，根据规定的计提基础和计提比例计算确定相应的职工薪酬金额，并确认相应负债，计入当期损益或相关资产成本。

（2）离职后福利

本公司在职工提供服务的会计期间，根据设定提存计划计算的应缴存金额确认为负债，并计入当期损益或相关资产成本。根据预期累计福利单位法确定的公式将设定受益计划产生的福利义务归属于职工提供服务的期间，并计入当期损益或相关资产成本。

（3）辞退福利

企业向职工提供辞退福利时，在下列两者孰早日确认辞退福利产生的职工薪酬负债，并计入当期损益：企业不能单方面撤回因解除劳动关系计划或裁减建议所提供的辞退福利时；企业确认与涉及支付辞退福利的重组相关的成本或费用时。

（4）其他长期职工福利

本公司向职工提供的其他长期职工福利，符合设定提存计划条件的，应当有关设定提存计划的规定进行处理；除此外，根据设定受益计划的有关规定，确认和计量其他长期职工福利净负债或净资产。

14、收入

本公司营业收入分为国内销售收入、出口销售收入。

(1) 国内销售收入：

本公司按照客户的订单，将货物运抵客户指定仓库，经客户验收确认，并已收到货款或取得收款依据时，确认收入实现。

(2) 出口销售收入：

公司按照客户的订单，将货物运抵海关，完成报关手续，取得提单并将提单交付给银行或邮寄给客户后，确认收入实现。

15、政府补助

(1) 与资产相关的政府补助会计处理

本公司取得的、用于购建或以其他方式形成长期资产的政府补助，确认为与资产相关的政府补助，与资产相关的政府补助，确认为递延收益，自相关资产可供使用时起，按照相关资产的预计使用期限，将递延收益平均分摊转入当期损益。

(2) 与收益相关的政府补助会计处理

除与资产相关的政府补助之外的政府补助，确认为与收益相关的政府补助。分别下列情况处理：用于补偿企业以后期间的相关费用或损失的，确认为递延收益，并在确认相关费用的期间，计入当期损益；用于补偿企业已发生的相关费用或损失的，直接计入当期损益。

区分与资产相关政府补助和与收益相关政府补助的具体标准

若政府文件未明确规定补助对象，将该政府补助划分为与资产相关或与收益相关的判断依据：①政府文件明确了补助所针对的特定项目的，根据该特定项目的预算中将形成资产的支出金额和计入费用的支出金额的相对比例进行划分，对该划分比例需在每个资产负债表日进行复核，必要时进行变更；②政府文件中对用途仅作一般性表述，没有指明特定项目的，作为与收益相关的政府补助。

16、税项及递延所得税资产和递延所得税负债

(1) 根据资产、负债的账面价值与其计税基础之间的差额（未作为资产和负债确认的项目按照税法规定可以确定其计税基础的，确定该计税基础为其差

额)，按照预期收回该资产或清偿该负债期间的适用税率计算确认递延所得税资产或递延所得税负债。

(2) 递延所得税资产的确认以很可能取得用来抵扣可抵扣暂时性差异的应纳税所得额为限。资产负债表日，有确凿证据表明未来期间很可能获得足够的应纳税所得额用来抵扣可抵扣暂时性差异的，确认以前会计期间未确认的递延所得税资产。如未来期间很可能无法获得足够的应纳税所得额用以抵扣递延所得税资产的，则减记递延所得税资产的账面价值。

(3) 对与子公司及联营企业投资相关的应纳税暂时性差异，确认递延所得税负债，除非本公司能够控制暂时性差异转回的时间且该暂时性差异在可预见的未来很可能不会转回。对与子公司及联营企业投资相关的可抵扣暂时性差异，当该暂时性差异在可预见的未来很可能转回且未来很可能获得用来抵扣可抵扣暂时性差异的应纳税所得额时，确认递延所得税资产。

17、租赁

(1) 经营租赁的会计处理方法：经营租赁的租金支出在租赁期内按照直线法计入相关资产成本或当期损益。

(2) 融资租赁的会计处理方法：以租赁资产的公允价值与最低租赁付款额的现值两者中较低者作为租入资产的入账价值，租入资产的入账价值与最低租赁付款额之间的差额作为未确认融资费用，在租赁期内按实际利率法摊销。最低租赁付款额扣除未确认融资费用后的余额作为长期应付款列示。

18、主要会计政策变更、会计估计变更的说明

财政部于 2014 年修订和新颁布了《企业会计准则第 2 号—长期股权投资》等八项企业会计准则，除《企业会计准则第 37 号—金融工具列报》从 2014 年度及以后期间实施外，其他准则从 2014 年 7 月 1 日起在执行企业会计准则的企业实施。本公司根据准则规定重新厘定了相关会计政策，本次会计政策变更未对 2013 年度、2014 年度比较财务报表产生影响。

20、主要税种和税率

(一) 主要税种及税率

税种	计税依据	税率
增值税	应纳税增值额(应纳税额按应纳税销售额乘以适用税率扣除当期允许抵扣的进项税后的余额计算)	17%
城市维护建设税	应纳流转税	7%

税种	计税依据	税率
教育费附加	应纳流转税	3%
地方教育费附加	应纳流转税	2%
企业所得税	以应纳税所得额为计算依据	25%

（二）重要税收优惠及批文

依国家税务总局公告 2012 年第 24 号《出口货物劳务增值税和消费税管理办法》、国家税务总局公告 2013 年第 12 号《关于〈出口货物劳务增值税和消费税管理办法〉有关问题的公告》，本公司享受出口企业免、抵、退税优惠。

二、最近两年一期的主要财务指标分析

（一）盈利能力分析

公司 2015 年 1-4 月、2014 年度和 2013 年度主营业务毛利率分别是 28.13%、23.81%和 26.48%。其中，内销收入占主营业务收入比重分别为 5.88%、3.09%和 4.99%，毛利率分别为 17.97%、24.89%和 42.84%；外销收入占比分别为 94.12%、96.91%和 95.01%，毛利率分别为 28.76%、23.77%和 25.62%。

公司的主要销售地区在欧洲法国、德国等地，2014 年度外销毛利率较 2013 年度减少 1.85 个百分点，主要受到 2010 年开始的欧洲债务危机的持续影响，欧洲企业的购买力下降，公司产品的销量和毛利空间都受到了影响。公司通过降价销售使得销量逆势增长，毛利率因此有所下降。另一方面，公司原材料成本主要受到钢材、铝材价格波动的影响，2014 年度铝材价格从 9.83 元/公斤上涨至 12.5 元/公斤，进一步导致了毛利率的下降，至 2015 年 4 月，铝材价格回落至 10 元。而我国钢材价格自 2013 年至今一直处于平稳下降的趋势之中。因此，公司原材料成本于 2015 年有较大幅度的下降，导致了 2015 年前 4 个月的毛利率较 2014 年度增加了 4.99 个百分点。

报告期内，欧债危机不断蔓延，对公司外销业务产生了较大影响，因此公司于 2014 年起着力发展国内市场，以降低公司对外销的依赖。公司内销客户从原先高价客户扩大至中低价客户，导致了销量的增加以及内销毛利率的降低。2015 年前 4 个月累计销售额已经达到 2014 年度全年内销销售额的 69%，但毛利率从 2014 年度的 24.89%下降至 17.97%。降价拓展国内市场的经营策略以及国内激烈的竞争环境是公司内销毛利率不断下降的主要原因。

公司 2014 年度毛利较 2013 年度增加 677,569.83 元，营业利润增加 2,143,114.09 元。主要因为管理费用增加 471,488.83 元，财务费用减少 351,219.87 元，以及投资收益增加 2,012,066.87 元。2014 年度受销售增长的带动，职工薪酬和业务招待费相应增加，另支付券商等中介机构费用增加 167,129.71 元，致使管理费用增加。2014 年度美元汇率自 6.0847 上升至 6.2628，导致公司汇兑收益增加 351,219.87 元。2014 年度上证指数稳步上升，自年初 2000 点附近开始上升，至年末报收 2779 点，因此公司持有的有价证券扭亏为盈，导致投资收益增加。

公司 2015 年 1-4 月、2014 年度和 2013 年度的加权平均净资产收益率分别为 14.79%、24.29%和 16.30%，扣除非经常性损益后的加权平均净资产收益率分别为 9.06%、17.46%和 18.22%，每股收益和稀释每股收益均分别为 0.96 元/股、1.82 元/股和 2.10 元/股。因公司股本较小，而盈利能力良好，因此净资产收益率和每股收益较高。

综上，报告期内公司收入稳步增长，盈利能力稳定并有所增加。

（二）偿债能力分析

公司截至 2015 年 4 月 30 日、2014 年 12 月 31 日和 2013 年 12 月 31 日的资产负债率分别为 33.60%、38.66%和 47.44%。报告期内资产负债率稳步下降，主要受到资产规模不断扩大的影响。公司负债规模稳定，没有银行借款，长期负债极少，长短期偿债压力都很小。

公司截至 2015 年 4 月 30 日、2014 年 12 月 31 日和 2013 年 12 月 31 日的流动比率分别为 2.60、2.25 和 1.80；速动比率分别为 1.71、1.28 和 1.26，流动性不断增强。报告期内，公司速动资产占总资产比例为 62.07%、63.25%和 65.68%，变现能力良好。

公司截至 2015 年 4 月 30 日、2014 年 12 月 31 日及 2013 年 12 月 31 日的每股净资产分别为 7.09 元/股、9.05 元/股和 11.98 元/股，公司股本较小，导致每股净资产较高，公司于 2014 年 6 月增资后，每股净资产有所下降。

综上，公司长短期偿债能力都很强。

（三）营运能力分析

公司 2015 年 1-4 月、2014 年度和 2013 年度的应收账款周转率分别为 9.80、29.67 和 42.25。公司外销主要采用即期信用证(L/C)，30 天信用证和电汇(T/T)

方式结算。因此应收账款周转较快。报告期内，应收账款周转率的波动主要受到期末余额波动的影响。

公司2015年1-4月、2014年度和2013年度的存货周转率分别为1.91、7.12和8.89。公司存货总体周转平稳，2015年周转率相对周转率较低，主要因订单数量大幅增加，公司备货数量相应上升，导致了期末存货余额较大。

综上，公司应收账款周转合理，存货周转顺畅，营运能力良好。

（四）现金流量分析

单位：元

项目	2015年1-4月	2014年度	2013年度
经营活动产生的现金流量净额	2,234,474.50	-1,597,259.50	1,174,657.91
投资活动产生的现金流量净额	-9,519,094.22	2,420,915.34	-2,486,284.31
筹资活动产生的现金流量净额	-	2,108,333.00	-
现金及现金等价物净增加额	-7,042,702.45	2,997,275.06	-1,615,845.89

公司2014年度经营活动现金净流出主要是因2014年度圣诞季订单大增，公司进行了大量备货导致了第四季度为采购原材料支付的现金大幅增加，而销售尚未回款，导致了经营活动现金净流出。

公司投资活动主要用于用于构建固定资产、银行理财产品和各类金融产品的购买。报告期内，公司新增固定资产分别为90,316.24、502,755.86和127,417.80元，主要用于购买机器设备和办公家具。公司于2014年度公司抛售有价证券取得投资收益936,441.09元，导致投资活动取得现金净流入。2015年1-4月新增交易性金融资产12,079,170.95元并取得投资收益741,078.45元，2013年度投资亏损1,075,625.78元，导致了投资活动取得现金净流出。

公司2014年收到股东增资款2,108,333.00元，此外无其他筹资活动。

综上，公司经营活动现金流较好，投资活动现金流较大。

三、报告期利润形成的有关情况

（一）营业收入的主要构成

单位：元

项目	2015年1-4月		2014年度		2013年度	
	金额	占比(%)	金额	占比(%)	金额	占比(%)
主营业务收入						
液晶电视配件（挂架）	16,719,902.60	100.00	46,029,667.15	99.99	38,809,618.78	100.00

其他业务收入						
材料销售	-	-	4,846.86	0.01	-	-
合计	16,719,902.60	100.00	46,034,514.01	100.00	38,809,618.78	100.00

单位：元

项 目	2015年1-4月		2014年度		2013年度	
	金额	占比(%)	金额	占比(%)	金额	占比(%)
主营业务收入						
内销	983,898.48	5.88	1,422,722.69	3.09	1,935,720.32	4.99
外销	15,736,004.12	94.12	44,606,944.46	96.91	36,873,898.46	95.01
合计	16,719,902.60	100.00	46,029,667.15	100.00	38,809,618.78	100.00

单位：元

项 目	2015年1-4月		2014年度		2013年度	
	金额	毛利率(%)	金额	毛利率(%)	金额	毛利率(%)
主营业务收入						
内销	983,898.48	17.97	1,422,722.69	24.89	1,935,720.32	42.84
外销	15,736,004.12	28.76	44,606,944.46	23.77	36,873,898.46	25.62
合计	16,719,902.60	28.13	46,029,667.15	23.80	38,809,618.78	26.48

公司是一家国内领先的视听安装解决方案的产品提供商，专注于支架及其他视听设备的安装解决方案。报告期内公司主营业务收入占营业收入的比重皆为100.00%，主营业务明确。

公司的主营业务收入按销售地区分主要是外销。出口地主要是法国、德国等欧洲地区，此外还包括韩国、泰国、澳大利亚、加拿大等世界多个国家。主要通过海运，基本采用FOB条款。主要采用即期信用证(L/C)，30天信用证和电汇(T/T)方式结算。货物相关的风险和报酬在进入运输工具后即发生转移。公司在同时具备下列条件后确认收入：1) 商品已报关出口；2) 商品出口收入货款金额已确定，款项已收讫或预计可以收回，并开具出口销售发票；3) 出口商品的成本能够合理计算。

公司于2014年着力开拓国内市场，以降低对外销的依赖。2015年前4个月累计销售额已经达到2014年度全年内销销售额的69%，但降价拓展国内市场的经营策略以及国内激烈的竞争环境导致了毛利率从2014年度的24.89%下降至17.97%。对于内销，公司采用预收货款的模式，款到发货，因此公司在满足以下两个条件后，确认收入：1) 款项已收讫；2) 货物已发出。

另外，公司还有少量通过网店的线上销售，公司线上销售主要通过三家网店

实现，分别为淘宝网旗舰店、京东官方旗舰店、天猫旗舰店。公司授权经销商昆山美视成视听设备有限公司“悠视”商标使用权，并经营淘宝网旗舰店，授权经销商上海顶慧商贸有限公司“长臂猿”商标使用权，并经营天猫旗舰店。公司于2015年4月开始自营京东旗舰店。本公司线上出售的商品有1年质保期，在客户确认收货，收到货款后商品对应的风险发生转移，因此公司在同时具备下列条件后确认收入：1) 客户已确认收货；2) 款项已收讫；3) 线上销售商品的成本能够合理计算。

(二) 主营业务收入和利润总额的变动趋势及原因

公司最近两年一期的主营业务收入及利润情况如下：

单位：元

项 目	2015年1-4月	2014年度		2013年度
	金额	金额	增长率(%)	金额
主营业务收入	16,719,902.60	46,029,667.15	18.62	38,809,618.78
主营业务成本	12,017,036.77	35,074,514.71	22.93	28,532,036.17
主营业务利润	4,702,865.83	10,959,999.30	6.64	10,277,582.61
营业利润	3,835,571.82	5,254,474.94	68.88	3,111,360.85
利润总额	4,219,860.66	5,420,616.92	66.06	3,264,207.41
净利润	3,153,252.36	4,054,057.63	68.07	2,412,090.48

公司2014年度主营业务收入较2013年度增长了18.62%，主要受到圣诞节旺季的带动，使得公司四季度销量同比上涨65.92%，带动了全年主营业务收入上涨。2014年度铝材价格上涨，导致了公司的采购成本上升，使得公司2014年度主营业务成本较上年增加了22.93%。

2014年度营业利润较上年增加2,143,114.09元主要受到投资收益的影响。2014年度公司通过出售有价证券取得投资收益936,441.09元，而2013年度公司亏损-1,075,625.78元。2014年度管理费用较上年增加12.21%，主要是为开拓国内市场，职工薪酬和业务招待费相应上升，两者合计增加238,271.03元。

公司最近两年一期主营业务收入毛利情况如下：

单位：元

项目	2015年1-4月		
	主营业务收入	主营业务成本	毛利率(%)
液晶电视配件(挂架)	16,719,902.60	12,017,036.77	28.13
合计	16,719,902.60	12,017,036.77	28.13

单位：元

项目	2014 年度		
	主营业务收入	主营业务成本	毛利率(%)
液晶电视配件(挂架)	46,029,667.15	35,074,514.71	23.80
合计	46,029,667.15	35,074,514.71	23.80

单位：元

项目	2013 年度		
	主营业务收入	主营业务成本	毛利率(%)
液晶电视配件(挂架)	38,809,618.78	28,532,036.17	26.48%
合计	38,809,618.78	28,532,036.17	26.48%

2014 年度,公司整体毛利率较 2013 年度减少 2.68 个百分点,主要受到 2010 年开始的欧洲债务危机的持续影响,欧洲企业的购买力下降,公司外销产品的销量和毛利空间都受到影响。公司通过降价销售使得销量逆势增长,但毛利率因此有所下降。另一方面,公司原材料成本主要受到钢材、铝材价格波动的影响,2014 年度铝材价格从 9.83 元/公斤上涨至 12.5 元/公斤,导致了毛利率的下降,至 2015 年 4 月,铝材价格回落至 10 元。而我国钢材价格自 2013 年至今一直处于平稳下降的趋势之中。因此,公司生产原材料成本于 2015 年有较大幅度的下降,导致了 2015 年前 4 个月的整体毛利率较 2014 年度增加了 4.33 个百分点。

(三) 主要费用及变动情况

公司最近两年一期主要费用及其变动情况如下:

单位：元

项目	2015 年 1-4 月	2014 年度		2013 年度
	金额	金额	增长率(%)	金额
销售费用	956,760.75	2,568,553.67	15.08	2,231,989.92
管理费用	1,257,201.80	4,333,395.91	12.21	3,861,907.08
其中研发费用	186,680.66	530,278.39	14.70	462,328.11
财务费用	-217,831.67	-14,051.84	104.17	337,168.03
主营业务收入	16,719,902.60	46,034,514.01	18.62	38,809,618.78
销售费用与营业收入之比(%)	5.72	5.58		5.75
管理费用与营业收入之比(%)	7.52	9.41		9.95
研发费用与营业收入之比(%)	1.12	1.15		1.19
财务费用与营业收入之比(%)	-1.30	-0.03		0.87

单位：元

销售费用明细表	2015 年 1-4 月	2014 年度	2013 年度
---------	--------------	---------	---------

业务宣传、展览及广告费	449,274.18	1,079,453.28	1,007,160.88
低值易耗品摊销	-	-	770.00
运输费	176,581.02	483,145.64	333,889.37
装卸费	3,488.12	11,830.21	16,370.06
快递费	45,717.64	141,673.71	89,443.16
GS 认证	16,518.87	48,485.67	61,437.26
报关、商检及代理费	178,203.32	431,690.07	405,504.63
运保佣	20,088.21	103,574.81	106,917.47
其他	-	3,790.00	200.00
工资及社保公积金费用	66,889.39	264,910.28	210,297.09
合计	956,760.75	2,568,553.67	2,231,989.92

单位：元

管理费用明细表	2015年1-4月	2014年度	2013年度
职工薪酬	277,709.65	1,148,427.45	1,030,524.17
研发费用	186,680.66	530,278.39	462,328.11
劳动保险费	26,873.92	169,556.97	172,483.21
差旅费	208,540.81	820,371.14	723,668.21
业务招待费	144,383.60	413,823.56	293,455.81
咨询费	106,645.05	362,088.01	194,958.30
折旧费	106,036.87	328,216.25	407,972.85
财产保险费	10,020.00	219,323.71	207,684.04
办公费	37,793.41	133,355.54	107,822.79
租赁费	42,734.00	88,863.00	104,524.00
水电费	6,853.57	14,666.00	27,722.88
无形资产摊销	2,136.75	5,341.88	-
其他	100,793.51	99,084.01	128,762.71
合计	1,257,201.80	4,333,395.91	3,861,907.08

单位：元

研发费用明细	2015年1-4月	2014年度	2013年度
职工薪酬	186,680.66	530,278.39	462,328.11
合计	186,680.66	530,278.39	462,328.11

单位：元

财务费用明细表	2015年1-4月	2014年度	2013年度
利息支出	-	-	-
减：利息收入	-16,191.04	-44,303.06	-39,906.05
加：银行手续费	40,276.64	95,537.44	72,854.59
加：汇兑损益	-241,917.27	-65,286.22	304,219.49
合计	-217,831.67	-14,051.84	337,168.03

公司销售费用主要是业务宣传、展览及广告费、运输费和报关、商检及代理

费。报告期内，公司持续参加德国汉诺威消费电子、信息及通信博览会（CeBIT）、汉诺威工业博览会（Hannover Messe）、国际消费电子展览会（IFA）、北京国际视听集成设备与技术展（InfoComm China）、香港秋季电子展、广交会等诸多国内外展览会，对宣传公司产品、促进销售起到了极大的作用。因此占销售费用比例较高。2014年度销售额较上一年度增加18.60%，带动了运输费、报关费等相关销售费用的增加，报告期内销售费用占营业收入的比重基本稳定。

公司管理费用主要是管理员工资、研发费用和差旅费。2014年度公司加大了研发投入，导致了研发费用增加14.7%。同时受到销售的带动，职工薪酬增加了11.4%，差旅费增加了13.4%。2015年1-4月，公司调整了薪资水平和结构，导致了管理人员薪酬略有下降。报告期内管理费用占营业收入的比重基本稳定。

公司财务费用主要是汇兑损益，2014年度美元汇率自6.0847上升至6.2628，导致公司汇兑收益增加351,219.87，报告期内财务费用占营业收入比重较低。

（四）重大投资收益和非经常性损益情况

1、重大投资

报告期内，公司持有的金融资产两年一期期末公允价值明细如下：

单位：元

以公允价值计量且其变动计入当期损益的金融资产	2015年4月30日	2014年12月31日	2013年12月31日
华泰证券天天发(940018)	5,923,961.28	2,227,980.91	60,253.43
华泰紫金季季发(940029)	32,436.17	32,355.28	2,028,800.00
杉杉青雅量化对冲一期集合资金信托计划	-	-	3,835,600.00
国债 GC007	-	-	1,691,603.76
基金	3,015,975.20	2.00	-
股票	7,125,360.00	1,742,520.00	1,025,970.00
合计	16,097,732.65	4,002,858.19	8,642,227.19

(1) 华泰证券天天发集合资产管理计划，管理人是华泰证券股份有限公司，产品主要投资于银行存款、短期逆回购、货币市场基金等，计划存续期为3年。其流动性很强，每个工作日可赎回，赎回资金T+0可用，T+1可取。该计划通过“风险准备金+自有资金参与”的模式使得委托人资金的安全与收益得到了保障。使公司闲置的交易保证金也能取得收益。

(2) 华泰紫金季季发集合资产管理计划属于限额特定资产管理计划。集合计

划按照风险收益特征不同划分为优先级和风险级，公司持有的为优先级，其风险较风险级更低。期限为 91 天。该计划主要投资于固定收益类证券，预期年化收益率为 5.8%，计划规模上限为 2 亿份。整体风险较低。

(3) 杉杉青骊量化全对冲信托产品，产品全称为中融信托-杉杉青骊量化对冲一期集合资金信托计划。该计划同时投资于证券现货市场与股指期货市场，借助证券现货组合与股指期货的对冲，实现 Alpha 套利收益。Alpha 套利策略能够在控制下行风险的前提下，对冲掉市场风险，以获得稳定的收益，是一种低风险的基金。

(4) 国债 GC007，全称新质押式国债 7 天回购。债券回购在成交之后公司不再承担价格波动风险，收益率在回购成交时即确定，因此基本无风险。

单位：元

基金期末公允价值	2015 年 4 月 30 日	2014 年 12 月 31 日	2013 年 12 月 31 日
中航军工母基金(164402)	8.00	-	-
申万电子母基金(163116)	1,000,145.00	-	-
传媒母基金(164818)	1,000,116.00	-	-
国泰有色母基金(160221)	1.00	-	-
国防分级母基金(160630)	28,024.43	-	-
国防分级 A	493,839.38		
国防分级 B	493,839.38		
军工分级母基金(原富国军工)(161024)	1.00	1.00	-
信诚医药母基金(165519)	1.00	1.00	-
合计	3,015,975.20	2.00	-

注：分级基金具有三种份额，分别是母份额、A 份额（稳健份额）、B 份额（激进份额）。其母基金和传统的基金类似，但分级基金通过对母基金的收益的再分配，形成两级不同风险与收益特征的基金：一个是 A 类份额，每年获得固定的约定收益，约定收益每天在净值中累计；一个是 B 类份额，它是在支付 A 类份额约定收益后，享受剩余收益或承担剩余风险。本质上，B 份额是通过向 A 份额以一定的融资成本融资，实现杠杆投资于标的指数；而 A 份额获得利息收入。因此，分级基金为三类不同类型的投资者均提供了合适的交易工具，低风险的固定收益投资者可以买入 A 份额，稳健的权益投资者可以申购母基金，而激进的权益类投资者可以买入 B 份额

(1) 中航军工，基金全称为前海开源中航军工指数分级证券投资基金，属于开放式-股票型指数基金，基金管理人为前海开源有限公司。该基金紧密跟踪标的指数——中证中航军工主题指数，采用动态复制标的指数的投资方法，力争获取与标的指数相似的投资收益。是股票基金中处于中等风险水平的基金产品。

(2) 申万电子，基金全称为申万菱信申银万国电子行业投资指数分级证券投

资基金，属于结构型基金。基金管理人为申万菱信基金管理有限公司。基金采取指数化投资方式，采用完全复制的方法进行投资，实现对申银万国电子行业投资指数的有效跟踪。目标为获取指数的平均收益，是股票基金中处于中等风险水平的基金产品。

(3) 传媒母基, 基金全称为工银中证传媒指数分级证券投资基金, 属于开放式-指数型股票基金, 基金管理人为工银瑞信基金管理有限公司。该基金采用完全复制策略, 跟踪中证传媒指数表现, 目标为获取指数的平均收益, 是股票基金中处于中等风险水平的基金产品。

(4) 国泰有色, 全称国泰国证有色金属行业指数分级证券投资基金, 属于契约型开放式基金。基金管理人为国泰基金管理有限公司。基金采取指数化投资方式, 采用完全复制的方法进行投资, 实现对国证有色金属行业指数的有效跟踪。目标为获取指数的平均收益, 是股票基金中处于中等风险水平的基金产品。

(4) 国防分级, 全称鹏华中证国防指数分级证券投资基金, 属于契约型-指数型股票基金。基金管理人为鹏华基金管理有限公司。基金采用被动式指数化投资方法, 按照成份股在标的指数中的基准权重构建指数化投资组合, 并根据标的指数成份股及其权重的变化进行相应调整。因此国防分级母基金具有与标的指数以及标的指数所代表的公司相似的风险收益特征, 整体风险中等。由国防母基金分拆得到两类基金份额, 国防 A 份额为稳健收益类份额, 具有低风险且预期收益相对较低的特征; 国防 B 份额为积极收益类份额, 具有高风险且预期收益相对较高的特征。

(5) 军工分级, 全称富国中证军工指数分级证券投资基金, 属于契约型-指数型股票基金。基金管理人为富国基金管理有限公司。基金采用被动式指数化投资方法, 紧密跟踪中证军工指数, 目标为获取指数的平均收益, 是股票基金中处于中等风险水平的基金产品。

(6) 信诚医药, 全称信诚中证 800 医药指数分级证券投资基金, 属于契约型-指数型股票基金。基金管理人为信诚基金管理有限公司。基金采用被动式指数化投资方法, 实现对中证 800 制药与生物科技指数的有效跟踪, 目标为获取指数的平均收益, 是股票基金中处于中等风险水平的基金产品。

单位: 元

2015 年 4 月 30 日

股票名称	期末结存股数	每股市价	期末公允价值
中信证券(600030)	70,000.00	34.36	2,405,200.00
海通证券(600837)	50,000.00	28.61	1,430,500.00
兴业证券(601377)	40,000.00	17.39	695,600.00
保利地产(600048)	40,000.00	14.97	598,800.00
同方股份(600100)	20,000.00	20.42	408,400.00
国信证券(002736)	15,000.00	29.20	438,000.00
陆家嘴(600663)	10,000.00	41.74	417,400.00
招商证券(600999)	10,000.00	36.99	369,900.00
山西证券(002500)	15,000.00	21.56	323,400.00
江苏有线(600959)	4,000.00	9.54	38,160.00
合计	274,000.00		7,125,360.00

单位：元

2014年12月31日			
股票名称	期末结存股数	每股市价	期末公允价值
中信证券(600030)	10,000.00	33.90	339,000.00
同方股份(600100)	30,000.00	11.68	350,400.00
国信证券(002736)	1,500.00	10.16	15,240.00
中国平安(601318)	4,000.00	74.71	298,840.00
晋西车轴(600495)	8,000.00	23.90	191,200.00
光大证券(601788)	6,000.00	28.54	171,240.00
中国一重(601106)	30,000.00	5.58	167,400.00
同济科技(600846)	10,000.00	8.65	86,500.00
太钢不锈(000825)	10,000.00	5.27	52,700.00
华电国际(600027)	10,000.00	7.00	70,000.00
合计	119,500.00		1,742,520.00

单位：元

2013年12月31日			
股票名称	期末结存股数	每股市价	期末公允价值
同方股份(600100)	40,000.00	10.17	406,800.00
天士力(600535)	5,000.00	42.89	214,450.00
广汇能源(600256)	20,000.00	8.74	174,800.00
特锐德(300001)	6,000.00	22.88	137,280.00
民生银行(600016)	12,000.00	7.72	92,640.00
合计	83,000.00		1,025,970.00

单位：元

其他流动资产明细	2015年4月30日	2014年12月31日	2013年12月31日
中国工商银行无固定期限超短期人民币理财产品	-	2,500,000.00	-

该理财产品属于非保本浮动收益型投资理财产品，产品主要投资于银行承兑汇票、国债、央行票据、政策性金融债等。产品预期年化收益率为1.8%。

报告期内，公司境外销售受到市场环境的影响，增速变缓，而国内销售尚处于起步阶段，值此转型期内，公司认为不宜盲目扩大产量，为了对冲公司外汇风险，同时减少资金闲置，公司将其投资于股票、基金、银行理财等多种金融产品，主要选择周期短、风险较低、流动性高的产品。公司已于2015年8月10日将上述金融资产全部清理完毕，合计取得收益101,031.00元。

公司成立股份公司后，建立完善了对外投资相关的管理制度。根据公司章程，对于合同金额在300万元以上的重大资产购买或销售、对外投资等事项需经过股东大会决议；根据《对外投资管理制度》，公司对外投资应有利于加快公司持续、协调发展，提高核心竞争力，不影响公司正常生产经营活动及投资需求。公司投资标的为低风险、流动性好、稳健型的产品。制度同时规范了相应的决策程序、归口部门、会计决算及审计规则。

单位：元

以公允价值计量且其变动计入当期损益的金融资产	出售资产取得的投资收益(元)
华泰证券天天发(940018)	-
华泰紫金季季发(940029)	-
基金	406,933.71
股票	-305,902.71
合计	101,031.00

单位：元

可供出售金融资产	2015年4月30日	2014年12月31日	2013年12月31日
嘉兴建元善达创业投资合伙企业(有限合伙)	3,000,000.00	3,000,000.00	3,000,000.00
无锡乐骐科技有限公司	600,000.00	600,000.00	-
上海数欣智能设备有限公司	500,000.00	-	-
北京浙星信息技术有限公司	350,000.00	-	-
	4,450,000.00	3,600,000.00	3,000,000.00

单位：元

可供出售金融资产基本情况	持股比例(%)	初始投资时间	投资金额	截至2015年4月30日估值
嘉兴建元善达创业投资合伙企业(有限合伙)	2.50	2013年4月	3,000,000.00	3,000,000.00
无锡乐骐科技有限公司	20.00	2014年7月	600,000.00	600,000.00

上海数欣智能设备有限公司	10.00	2015年2月	500,000.00	500,000.00
北京浙星信息技术有限公司	3.50	2015年3月	350,000.00	350,000.00
			4,450,000.00	4,450,000.00

可供出售金融资产系核算本公司作为参股股东持有的股权。报告期内，公司在被投资企业中所占份额皆低于或等于20%，被投资单位与公司所处行业皆不相同，公司与被投资企业未发生交易或往来。被投资企业的其他股东与公司不存在关联关系。

公司于每个资产负债表日及2015年4月30日对可供出售金额资产进行减值测试，未发现减值迹象。公司因看好被投资企业未来前景，暂无出售计划。

2、非经常性损益

单位：元

项目	2015年1-4月	2014年度	2013年度
计入当期损益的政府补助，但与公司正常经营业务密切相关，符合国家政策规定、按照一定标准定额或定量持续享受的政府补助除外	415,800.00	192,000.00	232,000.00
除同公司正常经营业务相关的有效套期保值业务外，持有交易性金融资产、交易性金融负债产生的公允价值变动损益，以及处置交易性金融资产、交易性金融负债和可供出售金融资产取得的投资收益	1,196,712.58	1,531,220.95	-534,561.94
除上述各项之外的其他营业外收入和支出	-31,511.16	-25,858.02	-79,153.44
非经常性损益总额	1,581,001.42	1,697,362.93	-381,715.38
所得税影响额	-395,250.36	-424,340.73	95,428.85
少数股东权益影响额	29,167.00	42,328.36	2,942.03
非经常性损益影响数	1,214,918.06	1,315,350.56	-283,344.50
扣除非经常性损益后的净利润	1,938,334.30	2,738,707.07	2,695,434.98
非经常性损益占公司净利润的比例(%)	38.53%	32.45%	11.75%

公司报告期内持有资产管理计划、量化对冲信托产品、国债、基金、股票、银行理财产品等多种以公允价值计量且其变动计入当期损益的金融资产。2015年1-4月、2014年度及2013年度分别取得投资收益725,793.77元、936,441.09元和-1,075,625.78元。

公司报告期内营业外收入主要包括多项政府补助，具体如下。

政府补助明细	2015年1-4月	2014年度	2013年度	说明
省进出口信用保险扶持资金	-	-	88,800.00	财政拨款
展位补助	375,800.00	178,000.00	143,200.00	财政拨款
财政高新技术补贴	40,000.00	-	47,400.00	财政拨款

市名牌培育考核奖励	47,400.00	-14,000.00		财政拨款
合计	415,800.00	192,000.00	232,000.00	

公司2015年1-4月，2014年度及2013年度非经常性损益占净利润的比重分别为38.53%、32.45%和11.75%，占比较大，主要是公司交易大额股票、基金等交易性金融资产而产生的投资收益所致，公司净利润受非经常性损益影响较大。

（五）公司主要税项及相关税收优惠政策

公司适用的主要税种及税率如下：

税种	计税依据	税率（%）
增值税	应税销售额	17.00
城市维护建设税	应纳流转税额	7.00
企业所得税	应纳税所得额	25.00

税收优惠及批文

依国家税务总局公告2012年第24号《出口货物劳务增值税和消费税管理办法》、国家税务总局公告2013年第12号《关于〈出口货物劳务增值税和消费税管理办法〉有关问题的公告》，本公司享受出口企业免、抵、退税收优惠。

四、公司的主要资产情况

（一）应收款项

1、应收账款

单位：元

项目	坏账准备计提比率（%）	2015年4月30日			
		余额	比例（%）	坏账准备	净额
1年以内	5.00	1,122,894.74	93.00	56,144.74	1,066,750.00
1-2年	10.00	54,547.90	4.52	5,454.79	49,093.11
2-3年	20.00	-	-	-	-
3-4年	50.00	30,000.00	2.48	15,000.00	15,000.00
合计		1,207,442.64	100.00	76,599.53	1,130,843.11

单位：元

项目	坏账准备计提比率（%）	2014年12月31日			
		余额	比例（%）	坏账准备	净额
1年以内	5.00	2,377,439.37	98.75	118,871.97	2,258,567.40
1-2年	10.00	-	-	-	-
2-3年	20.00	30,000.00	1.25	6,000.00	24,000.00

3-4年	50.00	-	-	-	-
合计		2,407,439.37	100.00	124,871.97	2,282,567.40

单位：元

项目	坏账准备计提比率(%)	2013年12月31日			
		余额	比例(%)	坏账准备	净额
1年以内	5.00	835,847.11	98.75	41,792.36	794,054.75
1-2年	10.00	30,000.00	-	3,000.00	27,000.00
2-3年	20.00	-	-	-	-
3-4年	50.00	-	-	-	-
合计		865,847.11	100.00	44,792.36	821,054.75

公司最近两年一期应收账款净额占比情况如下：

单位：元

项目	2015年1-4月	2014年度	2013年度
应收账款净额	1,130,843.11	2,282,567.40	821,054.75
营业收入	16,719,902.60	46,034,514.01	38,809,618.78
应收账款净额占营业收入比重(%)	6.76	4.96	2.12
总资产	34,554,346.54	32,253,422.78	26,089,769.03
应收账款净额占总资产比重(%)	3.27	7.08	3.15

公司外销主要采用即期信用证(L/C), 30天信用证和电汇(T/T)方式结算, 结算周期较短, 因此账龄基本在一年以内。2014年末余额较上年增幅较大, 主要受到年末圣诞节影响, 销售大幅增加, 而应收账款至年末尚在信用期内, 未结算, 导致了应收账款余额的增加。截至2015年4月30日的应收账款余额已全部收回。

截至2015年4月30日, 应收账款前五名的情况如下:

单位：元

单位名称	与本公司关系	金额	账龄	占应收账款总额的比例(%)
Shine-Mart Ltd	非关联方	711,131.46	1年以内	58.90
HF INTERNATIONAL TRADING	非关联方	115,809.13	1年以内	9.59
		54,547.90	1-2年	4.52
Transmedia GmbH	非关联方	159,720.41	1年以内	13.23
MIGROS (HONG KONG) LTD	非关联方	69,787.89	1年以内	5.78
Melchioni Spa	非关联方	63,691.85	1年以内	5.27
合计	-	1,174,688.64		97.29

截至2014年12月31日, 应收账款前五名的情况如下:

单位：元

单位名称	与本公司关系	金额	账龄	占应收账款总额的比例(%)
ELECTRO DEPOT FRANCE	非关联方	807,440.84	1年以内	33.54
Sourcing & Creaction	非关联方	514,078.30	1年以内	21.35
Transmedia GmbH	非关联方	463,104.28	1年以内	19.24
Simple Shelving Solution	非关联方	162,661.38	1年以内	6.76
Shine-Mart Ltd	非关联方	145,706.12	1年以内	6.05
合计	-	2,092,990.92		86.94

截至2013年12月31日，应收账款前五名的情况如下：

单位：元

单位名称	与本公司关系	金额	账龄	占应收账款总额的比例(%)
Shine-Mart Ltd	非关联方	506,682.87	1年以内	58.52
AUDIO TUNING GmbH	非关联方	104,060.36	1年以内	12.02
Transmedia GmbH	非关联方	102,043.32	1年以内	11.79
Seenen Information Technology	非关联方	68,236.50	1年以内	7.88
FIRST BASE	非关联方	54,824.06	1年以内	6.33
合计	-	835,847.11		96.54

报告期内，应收账款中无持有公司5.00%以上表决权股份的股东单位及个人款项。

2、预付款项

单位：元

账龄	2015年4月30日		2014年12月31日		2013年12月31日	
	金额	比例(%)	金额	比例(%)	金额	比例(%)
1年以内	731,603.03	98.92	1,584,389.76	96.17	636,708.14	99.05
1至2年	7,998.41	1.08	63,018.52	3.83	6,096.90	0.95
合计	739,601.44	100.00	1,647,408.28	100.00	642,805.04	100.00

公司预付款项主要为预付的房租、广告费、货款等，截至2015年4月30日，2014年12月31日和2013年12月31日，公司预付账款占营业收入的比重分别是4.42%，3.58%和1.66%；占总资产比重分别是2.14%，5.11%和2.46%。在报告期内预付账款余额很小。截至2015年4月30日，公司预付款项账龄基本在1年以内。

截至2015年4月30日，预付账款金额前五名的情况如下：

单位：元

单位名称	金额	占预付账款总额	账龄	款项性质
------	----	---------	----	------

		的比例 (%)		
启东春鼎机械有限公司	200,000.00	27.04	1年以内	房租
上海赛博展览广告有限公司	188,775.48	25.52	1年以内	广告费
江苏京东信息技术有限公司	100,180.00	13.55	1至2年	货款
江苏省国际贸易促进中心	62,000.00	8.38	1年以内	货款
无锡乐信视听设备有限公司	33,600.00	4.54	1年以内	货款
合计	584,555.48	79.04	-	-

截至2014年12月31日，预付账款金额前五名的情况如下：

单位：元

单位名称	金额	占预付账款总额的比例 (%)	账龄	款项性质
上海数欣智能设备有限公司	500,000.00	30.35	1年以内	投资款
EVENT MARKETING SERVICES LIMITED	232,126.35	14.09	1年以内	货款
联创国际广告有限公司	192,202.00	11.67	1年以内	广告费
启东春鼎机械有限公司	150,000.00	9.11	1年以内	房租
中国机电产品进出口商会	133,636.51	8.11	1年以内	展览费
合计	1,207,964.86	73.33	-	-

截至2013年12月31日，预付账款金额前五名的情况如下：

单位：元

单位名称	金额	占预付账款总额的比例 (%)	账龄	款项性质
启东春鼎机械有限公司	120,000.00	18.67	1年以内	房租
江苏省国际高新技术展示交易中心有限公司	100,000.00	15.56	1年以内	展位费
中国机电产品进出口商会	66,564.00	10.36	1年以内	展位费
宁波市北仑区霞浦恒益模具厂	64,800.00	10.08	1年以内	货款
中国电子国际展览广告有限责任公司	32,000.00	4.98	1年以内	服务费
合计	383,364.00	59.64	-	-

报告期内，预付账款中无持有公司5.00%以上表决权股份的股东单位及个人款项。

3、其他应收款

单位：元

项目	坏账准备计提比率 (%)	2015年4月30日			
		余额	比例 (%)	坏账准备	净额
1年以内	5.00	22,500.00	100.00	1,125.00	21,375.00
1-2年	10.00	-	-	-	-
2-3年	20.00	-	-	-	-
3-4年	50.00	-	-	-	-

4-5年	80.00	-	-	-	-
5年以上	100.00	-	-	-	-
合计	-	22,500.00	100.00	1,125.00	21,375.00

单位：元

项目	坏账准备计提比率(%)	2014年12月31日			
		余额	比例(%)	坏账准备	净额
1年以内	5.00	44,600.00	93.89	2,230.00	42,370.00
1-2年	10.00	400.00	0.84	40.00	360.00
2-3年	20.00	-	-	-	-
3-4年	50.00	-	-	-	-
4-5年	80.00	-	-	-	-
5年以上	100.00	2,500.00	5.26	2,500.00	-
合计	-	47,500.00	100.00	4,770.00	42,730.00

单位：元

项目	坏账准备计提比率(%)	2013年12月31日			
		余额	比例(%)	坏账准备	净额
1年以内	5.00	9,400.00	67.63	470.00	8,930.00
1-2年	10.00	2,000.00	14.39	200.00	1,800.00
2-3年	20.00	-	-	-	-
3-4年	50.00	-	-	-	-
4-5年	80.00	2,000.00	14.39	1,600.00	400.00
5年以上	100.00	500.00	3.60	500.00	-
合计	-	13,900.00	100.00	2,770.00	11,130.00

公司的其他应收款皆为员工备用金等，截至2015年4月30日，2014年12月31日和2014年12月31日，公司其他应收款净额占主营业务收入比重分别为0.13%、0.09%和0.03%，占当期总资产的比重分别为0.06%、0.13%和0.04%，占比较低。

截至2015年4月30日，其他应收款金额前五名的情况如下：

单位：元

单位名称	与本公司关系	金额	账龄	占其他应收款总额的比例(%)	款项性质
黄春勇	公司员工	5,000.00	1年以内	22.22	备用金
周正刚	关联方	5,000.00	1年以内	22.22	备用金
王风娇	公司员工	5,000.00	1年以内	22.22	备用金
张建忠	关联方	4,500.00	1年以内	20.00	备用金
黄恒	关联方	3,000.00	1年以内	13.34	备用金

合计		22,500.00		100.00	
----	--	-----------	--	--------	--

截至 2014 年 12 月 31 日，其他应收款金额前五名的情况如下：

单位：元

单位名称	与本公司关系	金额	账龄	占其他应收款总额的比例 (%)	款项性质
黄煜	公司员工	30,000.00	1 年以内	63.16	备用金
周正刚	关联方	5,000.00	1 年以内	10.53	备用金
季龙燕	公司员工	4,600.00	1 年以内	9.68	备用金
		400.00	1 至 2 年	0.84	
张建忠	关联方	4,500.00	1 年以内	9.47	备用金
黄恒	关联方	3,000.00	1 年以内	6.32	备用金
合计		47,500.00		100.00	

截至 2013 年 12 月 31 日，其他应收款金额前五名的情况如下：

单位：元

单位名称	与本公司关系	金额	账龄	占其他应收款总额的比例 (%)	款项性质
张建忠	关联方	2,000.00	4 至 5 年	14.39	备用金
		500.00	5 年以上	3.60	
黄煜	公司员工	2,000.00	1 至 2 年	14.39	备用金
黄恒	关联方	3,000.00	1 年以内	21.58	备用金
刘校程	公司员工	3,400.00	1 年以内	24.46	备用金
季龙燕	公司员工	3,000.00	1 年以内	21.58	备用金
合计		13,900.00		100.00	

截至 2015 年 4 月 30 日，其他应收款中无持有公司 5.00% 以上表决权股份的股东单位及个人款项。

(二) 以公允价值计量且其变动计入当期损益的金融资产

单位：元

以公允价值计量且其变动计入当期损益的金融资产	2015 年 4 月 30 日	2014 年 12 月 31 日	2013 年 12 月 31 日
华泰证券天天发(940018)	5,923,961.28	2,227,980.91	60,253.43
华泰紫金季季发(940029)	32,436.17	32,355.28	2,028,800.00
杉杉青骓量化对冲一期集合资金信托计划	-	-	3,835,600.00
国债 GC007	-	-	1,691,603.76
基金	3,015,975.20	2.00	-
股票	7,125,360.00	1,742,520.00	1,025,970.00
合计	16,097,732.65	4,002,858.19	8,642,227.19

详见本公开转让说明书“第四节 公司财务”之“三、报告期利润形成的有关情况”之“（四）重大投资收益和非经常性损益情况”

(三) 存货

单位：元

项目	2015年4月30日		2014年12月31日		2013年12月31日	
	账面余额	占比(%)	账面余额	占比(%)	账面余额	占比(%)
原材料	4,758,439.46	67.36	4,438,853.34	80.64	3,200,914.64	73.73
库存商品	2,305,415.22	32.64	701,466.83	12.74	1,046,617.91	24.11
在产品	0.00	0.00	364,474.78	6.62	93,672.43	2.16
合计	7,063,854.68	100.00	5,504,794.95	100.00	4,341,204.98	100.00

公司的存货主要包括原材料、库存商品和在产品。其中原材料主要为公司采购的连杆、弹簧、延伸臂等组件；库存商品主要为已经组装完成的各类支架成品。截至2015年4月30日，2014年12月31日和2013年12月31日，公司存货净额占总资产比重分别为20.44%、17.07%和16.64%。2014年度存货余额较上年增加26.8%，主要是公司为了应对圣诞季大量增加的订单进行了备货，导致了2014年末原材料余额增加38.67%而库存商品数量减少32.98%。截至2015年4月末，恰有大客户的订货处于报关流程中，尚未结转收入成本，导致了存货余额的增加。总体而言，报告期内存货占比较低，存货结构较为稳定，存货期末结构与公司业务情况相适应。

公司于每个会计年度末对存货进行减值测试，没有发现存在减值迹象的存货，故公司没有计提存货跌价准备。

(四) 其他流动资产

单位：元

项目	2015年4月30日	2014年12月31日	2013年12月31日
模具费	375,663.70	181,077.44	134,035.66
展位费	387,720.28	194,603.20	260,865.94
未抵扣进项税	1,147,709.64	1,500,673.97	1,239,981.89
推广咨询服务费	210,000.00	330,000.00	-
广告费	120,881.76	-	-
理财产品	-	2,500,000.00	-
合计	2,241,975.38	4,706,354.61	1,634,883.49

其他流动资产主要包括预付的模具费、展位费、广告费等，以及公司购买的银行理财产品。理财产品基本情况详见本公开转让说明书“第四节 公司财务”之“三、报告期利润形成的有关情况”之“(四) 重大投资收益和非经常性损益情况”。

（五）固定资产

固定资产及累计折旧情况

单位：元

2015. 4. 30	原值	累计折旧	净值	原值占固定 资产原值的 比重(%)
机器设备	552,427.72	367,014.49	185,413.23	18.57
运输设备	1,443,750.30	1,353,641.69	90,108.61	48.54
电子设备	419,066.60	321,365.10	97,701.50	14.09
家具及其他设备	559,090.69	207,201.65	351,889.04	18.80
合计	2,974,335.31	2,249,222.93	725,112.38	100.00

单位：元

2014. 12. 31	原值	累计折旧	净值	原值占固定 资产原值的 比重(%)
机器设备	529,350.80	349,398.63	179,952.17	18.35
运输设备	1,443,750.30	1,295,272.74	148,477.56	50.06
电子设备	406,528.14	300,427.73	106,100.41	14.10
家具及其他设备	504,389.83	168,400.86	335,988.97	17.49
合计	2,884,019.07	2,113,499.97	770,519.10	100.00

单位：元

2013. 12. 31	原值	累计折旧	净值	原值占固定 资产原值的 比重(%)
机器设备	482,610.01	300,601.26	182,008.75	19.12
运输设备	1,397,055.00	1,043,734.63	353,320.38	55.36
电子设备	479,226.46	370,277.79	108,948.67	18.99
家具及其他设备	164,663.06	151,929.70	12,733.36	6.53
合计	2,523,554.53	1,866,543.37	657,011.16	100.00

截至2015年4月30日，公司固定资产主要包含机器设备和运输设备。公司的生产工艺较为简单，以组装为主，因此机器设备相对较少。

公司现有固定资产处于良好状态，不存在各项减值迹象，因此未对固定资产计提减值准备。

（六）资产减值准备计提情况

报告期内公司对应收账款、其他应收款计提了减值准备，具体计提的资产减值准备情况如下：

单位：元

项目	2015年1月1日	本期增加	本期减少	2015年4月30日
坏账准备	129,641.97	-	51,917.44	77,724.53
合计	129,641.97	-	51,917.44	77,724.53

单位：元

项目	2014年1月1日	本期增加	本期减少	2014年12月31日
坏账准备	47,562.36	82,079.61	-	129,641.97
合计	47,562.36	82,079.61	-	129,641.97

单位：元

项目	2013年1月1日	本期增加	本期减少	2013年12月31日
坏账准备	80,489.11	-	32,926.75	47,562.36
合计	80,489.11	-	32,926.75	47,562.36

除上述减值准备以外，公司未对其它资产计提减值准备。

五、公司重大债务情况

(一) 应付账款

单位：元

账龄分析	2015年4月30日		2014年12月31日		2013年12月31日	
	金额	比例 (%)	金额	比例 (%)	金额	比例 (%)
1年以内	6,925,091.95	99.19	8,059,362.45	99.90	9,932,520.10	99.37
1-2年	54,903.45	0.79	6,314.46	0.08	61,537.71	0.62
2-3年	-	-	-	-	1,843.84	0.02
3年以上	1,843.84	0.03	1,843.84	0.02		
合计	6,981,839.24	100.00	8,067,520.75	100.00	9,995,901.65	100.00

公司应付账款主要为公司向供应商采购的货款。截至2015年4月30日，公司应付账款账龄1年以内的占99.19%，账龄结构合理。

截至2015年4月30日，应付账款金额前五名的情况如下：

单位：元

单位名称	金额	占应付款总额的比例 (%)	账龄	款项性质
启东市凯皆金属铸造有限公司	737,224.48	10.56	1年以内	货款
启东市天胜压铸厂	555,873.90	7.96	1年以内	货款
启东市万英电器厂	515,717.13	7.39	1年以内	货款
启东市聚发五金有限公司	444,225.36	6.36	1年以内	货款
南通金彩印刷有限公司	434,125.09	6.22	1年以内	货款
合计	2,687,165.96	38.49	-	-

截至2014年12月31日，应付账款金额前五名的情况如下：

单位：元

单位名称	金额	占应付款总额的比例 (%)	账龄	款项性质
启东三丰五金有限公司	659,291.09	8.17	1年以内	货款
启东市万英电器厂	606,559.54	7.52	1年以内	货款
启东市春光机电有限公司	524,104.18	6.50	1年以内	货款
南通金彩印刷有限公司	499,605.36	6.19	1年以内	货款
启东市凯皆金属铸造有限公司	471,404.91	5.84	1年以内	货款
合计	2,760,965.08	34.22	-	-

截至2013年12月31日，应付账款金额前五名的情况如下：

单位：元

单位名称	金额	占应付款总额的比例 (%)	账龄	款项性质
启东市天胜压铸厂	1,219,304.61	12.20%	1年以内	货款
启东三丰五金有限公司	1,075,621.29	10.76%	1年以内	货款
启东市希士洪飞五金厂	873,141.99	8.73%	1年以内	货款
启东市春光机电有限公司	785,553.08	7.86%	1年以内	货款
启东市凯皆金属铸造有限公司	767,563.56	7.68%	1年以内	货款
合计	4,721,184.53	47.23	-	-

报告期内，应付账款中无持有公司5.00%以上表决权股份的股东单位及个人款项。

(二) 预收款项

单位：元

账龄	2015年4月30日		2014年12月31日		2013年12月31日	
	金额	比例 (%)	金额	比例 (%)	金额	比例 (%)
1年以内	2,756,242.18	96.41	2,079,329.00	96.08	1,017,593.89	100.00
1至2年	79,973.80	2.80	84,851.07	3.92	3,500.00	-
2至3年	22,717.41	0.79	-	-	16,273.59	-
合计	2,858,933.39	100.00	2,164,180.07	100.00	1,037,367.48	100.00

公司预收款项皆为客户预付的货款。

截至2015年4月30日，预收款项的情况如下：

单位：元

单位名称	金额	占预收款总额的比例 (%)	账龄
ARCTIC (HK) LIMITED	679,823.88	23.78	1年以内
Camel International Co.,Ltd	423,480.71	14.81	1年以内
Avlab Technology Inc.	229,837.22	8.04	1年以内
BOIN-E Technology Co., Ltd.	187,323.77	6.55	1年以内

Simply Girl Bleu Enterprise Ltd.	62,060.17	5.76	1年以内
	79,973.80	2.80	1至2年
	22,717.41	0.79	2至3年
合计	1,685,216.96	58.95	-

截至2014年12月31日，预收款项的情况如下：

单位：元

单位名称	金额	占预收款总额的比例(%)	账龄
Camel International Co.,ltd	453,797.28	20.97	1年以内
Simply Girl Bleu Enterprise Ltd.	80,043.13	3.70	1年以内
	84,851.07	3.92	1至2年
CLASSROOM TECHNOLOGY	114,122.53	5.27	1年以内
QUIPMA GmbH	113,752.21	5.26	1年以内
Emotions Co., Ltd.	102,593.72	4.74	1年以内
合计	949,159.94	43.86	-

截至2013年12月31日，预收款项的情况如下：

单位：元

单位名称	金额	占预收款总额的比例(%)	账龄
QUIPMA GmbH	140,228.70	13.52	1年以内
NATTHAPONG SALES & SERVICE CO., LTD	128,701.90	12.41	1年以内
JERFIN COMMERCE LLP	108,774.79	10.49	1年以内
Simply Girl Bleu Enterprise Ltd.	104,988.62	10.12	1年以内
Garsaco Import S.L.	65,439.31	6.31	1年以内
合计	548,133.32	52.84	-

截至2015年4月30日，公司对Simply Girl Bleu Enterprise Ltd.的预收账款账龄较长。其款项系对方支付的模具费及货款，因对方的需求不断更改，因此销售始终未能完成。双方不存在潜在的纠纷。

报告期内，预收款项中无持有公司5.00%以上表决权股份的股东单位及个人款项。

(三) 其他应付款

单位：元

账龄	2015年4月30日		2014年12月31日		2013年12月31日	
	金额(元)	比例(%)	金额(元)	比例(%)	金额(元)	比例(%)
1年以内	-	-	-	-	7,200.00	100.00
合计	-	-	-	-	7,200.00	100.00

公司的其他应付款是组织公司员工活动的费用。

截至2013年12月31日，其他应付款余额的情况如下：

单位：元

名称	金额（元）	占其他应付款 总额的比例（%）	账龄	款项性质
上海携程国际旅行社有限公司	7,200.00	100.00	1年以内	旅游费用
合计	7,200.00	100.00		

截至 2015 年 3 月 30 日，其他应付款中无持公司 5%以上（含 5%）表决权股份的股东单位及个人款项。

（四）应交税费

单位：元

税种	2015年4月30日	2014年12月31日	2013年12月31日
企业所得税	866,511.06	763,680.48	248,494.28
城市维护建设税	64,930.76	24,709.42	14,082.30
个人所得税	861.29	2,937.95	2,116.95
教育费附加	46,379.11	17,649.59	10,058.79
印花税	1,008.60	1,575.80	1,005.20
合计	979,690.82	810,553.24	275,757.52

六、股东权益情况

单位：元

项目	2015年4月30日	2014年12月31日	2013年12月31日
实收资本	3,258,333.00	3,258,333.00	1,150,000.00
盈余公积	946,952.63	946,952.63	575,000.00
未分配利润	18,543,949.73	15,410,351.86	11,761,699.99
归属于公司股本权益合计	22,749,235.36	19,615,637.49	13,486,699.99
少数股东权益	341,238.98	321,584.49	287,983.81
股东权益合计	23,090,474.34	19,937,221.98	13,774,683.80

七、关联方、关联方关系及重大关联方交易情况

（一）公司主要关联方

1、关联自然人

姓名	与公司关系
陆海荣	公司实际控制人、董事长、总经理，直接持有公司 24%的股份，还通过公司的股东鑫正信息间接持有公司 8%的股份
王淑娇	公司控股股东、实际控制人、董事，持有公司 48%的股份

袁秀珍	董事，直接持有公司 18%的股份，还通过公司的股东鑫正信息间接持有公司 2%的股份
陆洪标	公司原控股股东，财务投资者，2014 年 6 月 10 日，通过股权转让方式退出投资
宋红梅	公司原控股股东，财务投资者，2014 年 9 月 25 日，通过股权转让方式退出投资
杨焕琴	董事、财务负责人
周正刚	董事、副总经理
石春美	监事会主席
张建忠	监事
施小霞	监事
黄晓华	副总经理
黄恒	董事会秘书

2、关联法人、合伙企业

名称	与公司关系
鑫正信息	公司股东，持有公司 10%的股份，陆海荣任执行事务合伙人
北京浙星信息技术有限公司	陆海荣、袁秀珍、陆洪标参股的公司，陆海荣任该公司监事
无锡乐骐科技有限公司	公司参股公司，公司持有该公司 20%的股权
上海数欣智能设备有限公司	公司参股公司，公司持有该公司 10%的股权
嘉兴建元善达创业投资合伙企业（有限合伙）	陆海荣和公司参股的公司，陆海荣持有该公司 2.5%的股权，公司持有该公司 2.5%的股权
临海市欣塑塑粉有限公司	王淑娇持股的公司，王淑娇持有该公司 4.28%的股权
南通远驰自动化设备制造有限公司	副总经理黄晓华任该公司执行董事
南通久尚视听支架有限公司	公司控股子公司，公司持有该公司 90%的股权

3、公司原控股股东陆洪标、宋红梅在担任公司股东期间投资的企业

姓名	被投资企业名称	持股比例(%)	出资额(万元)
陆洪标	启东市久任文化用品有限公司	60.00	180.00
	北京浙星信息技术有限公司	9.00	33.30
宋红梅	启东市久任文化用品有限公司	40.00	120.00

北京浙星信息技术有限公司，参见本公开转让说明书“第三节 公司治理”之“六、同业竞争”之“（一）控股股东、实际控制人控制的其他企业与公司同业竞争情况”

启东市久任文化用品有限公司，参见本公开转让说明书“第三节 公司治理”之“六、同业竞争”之“（一）控股股东、实际控制人控制的其他企业与公司同业竞争情况”

启东市久任文化用品有限公司主营业务与公司有显著区别，陆洪标及公司管理层均出具报告期内启东市久任文化用品有限公司与公司不存在关联交易的说明。

久正工学与陆洪标、宋红梅投资或有重要任职的企业不存在业务往来、合同记录。

陆洪标、宋红梅本人与其投资或有重要任职的企业与久正工学间不存在关联交易。

（二）关联交易

1、偶发性关联交易

报告期内无偶发性关联交易

2、经常性关联交易

报告期内无经常性关联交易。

3、关联方往来款项余额

项目	姓名	2015年4月30日		2014年12月31日		2013年12月31日	
		金额(元)	所占余额比例(%)	金额(元)	所占余额比例(%)	金额(元)	所占余额比例(%)
预付账款	上海数欣智能设备有限公司	-	-	500,000.00	30.35	-	-
其他应收款	周正刚	5,000.00	22.22	5,000.00	10.53		
其他应收款	张建忠	4,500.00	20.00	4,500.00	9.47	2,500.00	17.99
其他应收款	黄恒	3,000.00	13.34	3,000.00	6.32	3,000.00	21.58
合计		125,000.00	-	625,000.00		5,500.00	

预付款余额为公司支付上海数欣智能设备有限公司的投资款，因彼时尚未办妥股权变更手续，因此未计入可供出售金融资产。其他应收款中皆为保证公司正常运营所需的备用金，金额很小，对公司财务状况影响很小。

（三）关联交易对公司经营成果和财务状况的影响

报告期内未发生关联交易，因此对公司财务状况及经营成果没有影响。

（四）关联交易决策、执行情况

有限公司阶段，公司章程没有关于关联交易的规定，公司也未制定关联交易制度。上述关联交易均发生于有限公司阶段，均未经执行董事书面决定或股东会

决议通过。

（五）减少和规范关联交易的具体安排

《公司章程》第三十六条规定：“股东大会对公司与关联人发生的交易（公司获赠现金资产和提供担保除外）金额在 300 万元以上的关联交易做出决议；”

《公司章程》第七十二条规定：“第七十二条 股东大会审议有关关联交易事项时，关联股东不应当参与投票表决，其所代表的有表决权的股份数不计入有效表决总数。

关联股东回避和表决程序如下：

- （一）关联交易协议不应由同一人代表双方签署；
- （二）关联股东应在股东大会上对关联交易进行说明；
- （三）股东大会就关联交易进行表决时，关联股东不应当参与投票。”

为规范公司与关联方的关联交易，保证关联交易符合公开、公平、公正的原则，避免关联方占用或转移公司资源，公司制定了《关联交易管理办法》，详细规定了关联方和关联交易的界定方法、关联交易价格的确定和管理、关联交易的批准与回避。

八、需提醒投资者关注财务报表附注中的期后事项、或有事项及其他重要事项

截至本公开转让说明书出具日，公司无需披露的期后事项、或有事项和其他重要事项。

九、报告期内公司资产评估情况

2015 年 6 月，万隆（上海）资产评估有限公司对公司整体变更为股份有限公司进行资产评估，评估基准日为 2015 年 4 月 30 日，并出具了《资产评估报告》（万隆评报字（2015）第 1292 号）。

万隆（上海）资产评估有限公司采用资产基础法进行各单项资产评估，然后加和得出总资产评估值，再减去相关负债的评估值，最后得出净资产的评估值。公司经评估的总资产为 3,406.71 万元，负债为 1,132.46 万元，净资产为 2,274.26 万元，评估增值 36.47 万元，增值率为 1.63%。

十、股利分配政策和最近两年一期分配及实施情况

（一）股利分配的一般政策

公司分配当年税后利润时，应当提取利润的10%列入公司法定公积金。公司法定公积金累计额为公司注册资本的50%以上的，可以不再提取。

公司的法定公积金不足以弥补以前年度亏损的，在依照前款规定提取法定公积金之前，应当先用当年利润弥补亏损。

公司从税后利润中提取法定公积金后，经股东大会决议，还可以从税后利润中提取任意公积金。

公司弥补亏损和提取公积金后所余税后利润，按照股东持有的股份比例分配，但本章程规定不按持股比例分配的除外。

股东大会违反前款规定，在公司弥补亏损和提取法定公积金之前向股东分配利润的，股东必须将违反规定分配的利润退还公司。

公司持有的本公司股份不参与分配利润。

（二）公开转让后的股利分配政策

利润分配原则：公司实行持续稳定的利润分配政策，公司利润分配应重视对投资者的合理投资回报，并兼顾公司的可持续发展；

利润分配形式：公司采取积极的现金或股票股利分配政策，视公司经营和财务状况，可以进行中期分配；

公司董事会未作出现金利润分配预案的，应当在近期定期报告中披露原因。

存在股东违规占用公司资金情况的，公司应当扣减该股东所分配的现金红利，以偿还其占用的资金。

公司董事会在考虑对全体股东持续、稳定、科学回报的基础上，制定利润分配方案；监事会应当对利润分配方案进行审核并发表审核意见。

（三）最近两年一期分配情况

公司最近两年一期除提取法定盈余公积外，未分配利润。

十一、控股子公司或纳入合并财务报表的其他企业的基本情况

公司报告期内纳入合并财务报表的其他企业情况如下：

（一）子公司基本情况

名称	南通久尚视听支架有限公司
成立日期	2011年10月21日
注册地址	启东市经济开发区南苑西路1059号
法定代表人	陆海荣
注册资本	300.00万元
住所	启东市经济开发区南苑西路1059号
经营范围	金属支架、普通机械配件、五金配件、电动工具制造、销售，电子配件组装、销售，文具用品、体育用品销售，自营和代理一般经营项目商品和技术的进出口业务（依法须经批准的项目，经相关部门批准后方可开展经营活动）

（二）子公司股权结构

公司持有南通久尚视听支架有限公司90.00%的股权，于2011年度纳入公司合并报表范围。

子公司少数股东吴亮，身份证号：32068119800623****，现任南通久正人体工学股份有限公司业务人员。

2012年8月15日，南通久尚视听支架有限公司股东做出决定：1、增加新股东吴亮，公司股东变更后，股东的出资额和持股比例如下：股东启东市久正支架制造有限公司，出资额：270万元，出资比例：90%，股东吴亮，出资额30万元，出资比例：10%；2、公司类型变更；3、委托杨焕琴办理相关登记手续。

吴亮与公司其他股东之间无关联关系。吴亮已作出声明承诺：“本人持有的南通久尚视听支架有限公司股权为本人真实持有，不存在代替他人持有的情形，相关股权不存在任何纠纷或潜在纠纷。”

（三）子公司两年一期主要财务数据

单位：元

项目	2015年4月30日	2014年12月31日	2013年12月31日
资产总额	3,610,344.44	3,348,290.33	2,945,465.47
负债总额	197,954.72	132,445.37	65,627.34
所有者权益	3,412,389.72	3,215,844.96	2,879,838.13
项目	2015年1-4月	2014年度	2013年度
主营业务收入	-	-	-
利润总额	262,059.68	402,508.81	2,292.64
净利润	196,544.76	336,006.83	-4,907.36

子公司尚未开展业务，主要资产为交易性金融资产，主要利润为公允价值变动损益及投资收益。

十二、公司持续经营风险因素自我评估

（一）大额持有金融资产风险

公司持有资产管理计划、信托计划、国债、基金、股票等多类以公允价值计量且其变动计入当期损益的金融资产，报告期内，公司分别取得投资收益 725,793.77 元、936,441.09 元和 -1,075,625.78 元。截至 2015 年 4 月 30 日，上述金融资产余额为 16,097,732.65 元，占公司总资产的 46.59%，净资产的 69.72%，占比较大。

尽管公司主要持有中等风险的基金和资产管理计划，但其收益具有不确定性，权益投资的系统风险不能完全避免，存在因公司投资失利而影响公司业绩的风险。同时使得公司资产出现由实物资产到虚拟资产的变化，增加经营风险。如果股票市场不景气或其他权益投资失败，将会导致公司资产受到损失。

截至 2015 年 8 月 10 日，上述金融资产已全部清理完毕。公司及实际控制人陆海荣、王淑娇承诺，将严格按照公司《对外投资管理制度》使用公司资金，将资金用于生产经营与业务开发，不再用于购买股票、基金等金融资产。

由于公司资金及对外投资管理制度刚刚建立，仍然存在影响公司正常生产经营、业务扩张的风险。

（二）公司治理及实际控制人不当控制风险

公司控股股东为王淑娇女士，实际控制人为陆海荣和王淑娇夫妇，陆海荣先生直接持有公司 782,000 股股份，占全部股权比例的 24%，并通过启东市鑫正信息咨询服务部（普通合伙）间接持有公司 26,066 股股份，占全部股权比例的 8%，王淑娇女士直接持有公司 1,564,000 股股份，占全部股权比例为 48%。两人合计持有公司 2,671,833 股股份，占全部股权比例的 80%。王淑娇女士系陆海荣先生配偶，双方因夫妻关系构成一致行动关系。陆海荣先生自有限公司成立时起，始终担任有限公司总经理，股份公司成立后，担任股份公司董事长、总经理。王淑娇女士自股份公司成立后起担任公司董事。陆海荣先生与王淑娇女士实际控制经营公司并能够对公司经营产生重大影响，若控股股东利用其控股地位，通过行使表决权对公司的经营决策、人事、财务、监督等进行不当控制，可能给公司经营和其他

股东带来风险。

公司未来将严格按照三会议事规则，建立健全制衡体系。

（三）客户集中风险

截至 2015 年 1-4 月、2014 年度和 2013 年度，公司对前五大客户的合计销售收入占当期主营业务收入的比例分别为 52.14%、49.57%和 50.39%；报告期内，客户集中度较高。若未来主要客户因经营状况发生变化等原因导致其对公司业务的需求量下降，或与公司合作关系发生变化，将对公司未来的生产经营带来一定负面影响。

公司已在积极拓展国内客户，以降低客户集中的风险。

（四）汇率波动风险

	2015 年 1 月到 4 月	2014 年度	2013 年度
汇兑损益(元)	-241,917.27	-65,286.22	304,219.49
净利润(元)	3,153,252.36	4,054,057.63	2,412,090.48
占比(%)	7.67	1.61	12.61

公司的产品主要出口至欧洲地区，以美元为结算货币。公司截至 2015 年 1-4 月、2014 年度、2013 年度的外销比例分别是 94.12%、96.91%和 95.01%，汇兑损益占净利润的比重分别是 7.67%、1.61%和 12.61%。报告期内美元汇率波动幅度达到 3%，不能排除汇率震荡加剧的可能，公司未采取金融工具规避汇率风险，存在因汇率不利变动导致损失的可能性。

在静态分析下，当人民币升值时，公司产品在国际市场的竞争力将被削弱，从而对公司经营业绩产生不利影响。因此公司存在汇率波动的风险。

（五）外销依赖及海外市场的政治、经济局势波动风险

报告期内，公司约有 95%的主营业务收入来源于境外销售，特别是欧洲地区。公司对外销收入具有依赖。由于欧债危机导致的经济疲乏以及欧盟内部政治不稳定因素将对经济的产生持续影响，这种宏观经济的下行趋势会间接影响到该客户群体的需求量，进而影响公司的经营状况。尽管公司正在大力拓展国内市场，但由于国内市场的行业标准较低，且市场竞争强，拓展新的市场短期内尚不能有效减少外销依赖和海外市场政治、经济局势波动的风险。

公司已积极拓展国内客户，以降低对外销的依赖。

（六）市场竞争导致毛利率不断下降的风险

公司所处平板显示支架行业为新兴行业，发展前景广阔，吸引了国内外众多

厂商的参与。国内外市场已形成较为激烈的竞争格局。报告期内外销毛利率自 25.62% 下降至 23.77% 后回升至 28.76%。2014 年起，公司着力发展内销业务，必将面对国内诸多竞争对手，报告期内，内销毛利率自 42.84% 下降至 17.97%。随着国人对于平板显示支架主动消费需求的逐渐形成，未来还会有新的行业进入者参与到竞争中来。如果未来公司的技术研发与产品创新能力及制造服务能力不能够得到持续有效提升，公司将面临着行业竞争加剧所导致的毛利率不断下降的风险。

公司拟筹划开拓新的业务领域，并结合国内用户需求，实施“蓝海战略”。

（七）非经常性损益占比较大风险

截至 2015 年 1-4 月，2014 年度及 2013 年度，公司非经常性损益占净利润的比重分别为 38.53%、32.45% 和 11.75%，公司净利润受非经常性损益影响较大。非经常性损益主要包含公司自股票、基金等交易性金融资产中取得的投资收益。至 2015 年 8 月 10 日，公司已处置了相关交易性金融资产，未来非经常性损益对净利润的影响将减少。

第五节 有关声明

挂牌公司全体董事、监事、高级管理人员的声明

本公司及全体董事、监事、高级管理人员承诺公开转让说明书不存在虚假记载、误导性陈述或重大遗漏，并对其真实性、准确性、完整性承担个别和连带的法律责任。

董事：

陆海荣：

袁秀珍：

周正刚：

王淑娇：

杨焕琴：

监事：

石春美：

施小霞：

张建忠：

高级管理人员：

陆海荣：

黄晓华：

黄恒：

周正刚：

杨焕琴：

南通市久正人体工学股份有限公司（盖章）

法定代表人（陆海荣）

2015年11月13日



主办券商声明

本公司已对公开转让说明书进行了核查，确认不存在虚假记载、误导性陈述或重大遗漏，并对其真实性、准确性和完整性承担相应的法律责任。

项目小组成员：（签字）

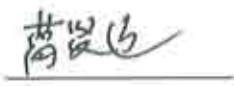
葛贤通

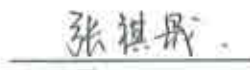
张祺晟

李筱璇

项目负责人：（签字）

于进洋



法定代表人或授权代表（签字）：

2015年11月13日

律师事务所声明

本所及经办律师已阅读公开转让说明书，确认公开转让说明书与本所出具的法律意见书无矛盾之处。本所及经办人员对申请挂牌公司在公开转让说明书中引用的专业报告的内容无异议，确认公开转让说明书不致因上述内容而出现虚假记载、误导性陈述或重大遗漏，并对其真实性、准确性和完整性承担相应的法律责任。

律师事务所负责人（签字）：

郭健枫

经办律师（签字）：

彭春桃

钟敏

上海市捷华律师事务所（盖章）



2015年11月13日

会计师事务所声明

本所及签字注册会计师已阅读公开转让说明书，确认公开转让说明书与本所出具的审计报告无矛盾之处。本所及经办人员对申请挂牌公司在公开转让说明书中引用的专业报告的内容无异议，确认公开转让说明书不致因上述内容而出现虚假记载、误导性陈述或重大遗漏，并对其真实性、准确性和完整性承担相应的法律责任。

签字注册会计师（签字）：



钟永和



邱正芳

会计师事务所负责人（签字）：



吴卫星

大信会计师事务所(特殊普通合伙)



2015年 11月 13日



资产评估机构声明

本机构及签字注册资产评估师已阅读公开转让说明书，确认公开转让说明书与本所出具的资产评估报告无矛盾之处。本机构及签字注册资产评估师对申请挂牌公司在公开转让说明书中引用的资产评估报告的内容无异议，确认公开转让说明书不致因上述内容而出现虚假记载、误导性陈述或重大遗漏，并对其真实性、准确性和完整性承担相应的法律责任。

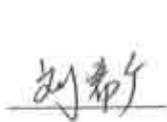
签字注册资产评估师（签字）：

	
刘希广	刘宏

资产评估机构负责人（签字）：

赵斌

万隆（上海）资产评估有限公司

2015年11月13日



第六节 附件

- 一、主办券商推荐报告
- 二、财务报表及审计报告
- 三、法律意见书
- 四、公司章程
- 五、全国股份转让系统公司同意挂牌的审查意见
- 六、其他与公开转让有关的重要文件

申万宏源证券有限公司 法定代表人授权委托书

兹授权 赵玉华（职务：申万宏源证券有限公司副总经理）代表本人（申万宏源证券有限公司总经理，法定代表人）对所分管部门已依照公司规定履行完审批决策流程的事项，对外签署下列法律文件：

一、新三板推荐挂牌项目文件

1. 公开转让说明书中的主办券商声明；
2. 主办券商关于 XX 股份有限公司股权形成过程（历史沿革）的专项核查报告；
3. 主办券商对申请文件真实性、准确性和完整性的承诺书；
4. 主办券商对电子文件与书面文件保持一致的声明；
5. 主办券商关于推荐 XX 股份有限公司股票进入全国中小企业股份转让系统挂牌并公开转让的推荐报告。

二、挂牌公司股票发行与重大资产重组项目文件

1. 重大资产重组报告书、重大资产重组独立财务顾问相关报告及核查意见；
2. 定向发行说明书（股东人数超过 200 人）；
3. 股票发行情况报告书，主办券商关于股票发行合法合规意见；
4. 优先股发行相关报告及核查意见。

三、新三板项目相关协议

1. 推荐挂牌并持续督导相关协议及其补充协议；
2. 新三板项目相关的保密协议；
3. 财务顾问类相关协议：包括企业改制、挂牌公司股票发行、申请挂牌同时股票发行及与收购、重大资产重组、优先股相关的财务顾问协议；
4. 为新三板挂牌公司发行公司债、私募债、可转债等产品提供

服务，所需签署的相关协议；

5、原申银万国证券股份有限公司及原宏源证券股份有限公司所开展项目，由新公司承继权利义务时：需签署的补充协议等。

本授权委托书自授权人与被授权人签字之日起生效，原则上有效期为一年。有效期截止后未及时签署新的授权委托书，则本授权委托书自动延续。

如发生授权人或被授权人在公司不再担任相关职务的，则本授权委托书自动失效。

本授权事项不得转授权。

(以下无正文)

授权人：

李梅

被授权人：

张

