

江苏碧松照明股份有限公司

公开转让说明书

SOTAE

主办券商



申银万国证券股份有限公司

二〇一四年十月

声 明

本公司及全体董事、监事、高级管理人员承诺公开转让说明书不存在虚假记载、误导性陈述或重大遗漏，并对其真实性、准确性、完整性承担个别和连带的法律责任。

本公司负责人和主管会计工作的负责人、会计机构负责人保证公开转让说明书中财务会计资料真实、完整。

全国中小企业股份转让系统有限责任公司（以下简称“全国股份转让系统公司”）对本公司股票公开转让所作的任何决定或意见，均不表明其对本公司股票的价值或投资者的收益作出实质性判断或者保证。任何与之相反的声明均属虚假不实陈述。

根据《证券法》的规定，本公司经营与收益的变化，由本公司自行负责，由此变化引致的投资风险，由投资者自行承担。

重大事项提示

公司在生产经营过程中，由于所处行业及自身特点所决定，特提示投资者应对公司以下重大事项或可能出现的风险予以充分关注：

一、在天交所挂牌期间公司股份转让存在不规范情形的风险

公司在天交所挂牌期间，共发生过7笔股份交易。其中2013年6月13日交易与2013年6月6日交易的间隔时间（扣除端午节休市）少于5个交易日，2013年6月14日交易与2013年6月13日交易的间隔时间少于5个交易日，故2013年6月13日和2013年6月14日的交易不符合《国务院关于清理整顿各类交易场所切实防范金融风险的决定》（国发〔2011〕38号）第三条关于“任何交易场所，……，投资者买入后卖出或卖出后买入同一交易品种的时间间隔不得少于5个交易日”的规定。但由于：

（1）截至目前，天交所没有通过国务院清理整顿各类交易场所部际联席会议检查验收，公司股份在挂牌期间出现的投资者“买入公司股权后卖出公司股权的时间间隔少于5个交易日”的情形系天交所自身交易系统及交易规则的不规范所致，并非公司及股东和投资者的责任。

（2）投资者在天交所的股权受让交易，公司并没有权利和能力控制其行为发生，且投资者在天交所的股权交易无须取得公司确认或同意，公司对该等交易无主观故意或过错责任。

（3）投资者出于认识能力的限制，对该等股权转让交易出现的交易间隔时间少于5个交易日的情形没有能力予以判断，不存在主观故意。

针对公司股份曾在天交所挂牌交易存在的潜在风险，公司已积极采取了以下措施：

（1）公司已于2014年3月17日在天交所摘牌，以期尽快实现在全国中小企业股份转让系统挂牌。

（2）公司已取得股权转让交易方蔡裕冲出具的书面确认，确认“上述股份交易均为本人真实意思表示并及时履行了清算交收义务，上述股权转让价款均已结清，本人对交易结果没有异议。股份转让过程中也不存在权益受到损害的情况；本人目前未通过任何方式委托他人持有碧松照明股权，也不存在关于碧松照明股权的任何纠纷或潜在纠纷”；公司已取得了股权转让交易方添一投资出具的书面说明，“本公司已不再持有公司任何股权，与公司及公司股东没有任何股权纠纷和潜在股权纠纷”。

(3) 公司实际控制人王碧松、王琴出具了书面承诺, 承诺“如根据任何生效的判决或行政处罚决定, 碧松照明需就其在天交所挂牌期间部分股东或投资者的历次股权转让交易承担任何处罚或损失, 本人将足额补偿碧松照明因此发生的支出或所受损失, 且毋需碧松照明支付任何对价”。

因此, 公司在天交所挂牌期间的历次股份转让行为, 虽然曾经存在不规范的情形, 但经过公司采取上述规范措施后, 已经消除该等股权转让交易不规范的影响, 不会影响公司合法有效存续, 不会对公司本次挂牌构成实质性法律障碍, 符合“股权明晰, 股票发行和转让行为合法合规”的挂牌条件。

二、客户集中风险

2012年、2013年及2014年1-3月份公司对前五名客户的合计销售额占主营业务收入的比重分别为79.91%、90.24%、95.84%, 其中主要销售给上海亚明、飞利浦灯具等一线照明器材生产企业。公司作为国内民营企业, 在发展过程中主要依靠自身的资金积累, 公司资产规模偏小、资金实力仍显不足, 制约了公司生产及销售规模的扩大, 这些直接导致报告期内公司对上海亚明等前五名客户销售占比较高, 存在一定的客户集中风险。

三、应收账款回款风险

截至2014年3月31日, 公司应收账款净额为1,294.59万元, 占期末总资产的比重为33.73%, 占期末流动资产的比重为46.98%, 占比较高。公司主要客户为一线照明器材生产企业, 这些企业实力较强, 由于其内部管理较为规范, 对采购付款有较为严格的审批程序(上海亚明的付款期为上海亚明收到发票后60日月结), 在一定程度上降低了公司应收账款的回款速度。虽然公司应收账款发生坏账的可能性较小, 但仍面临应收账款不能及时收回的风险。

四、公司治理及不当控制风险

尽管公司已经建立了较为完善的法人治理结构和健全的规章制度, 但由于股份公司成立时间较短, 管理层对公司治理机制的理解和全面执行将有个过程, 且公司股权高度集中, 公司存在治理不规范和实际控制人不当控制而损害中小股东利益的风险。

五、偿债风险

报告期内，公司销售规模和生产规模的扩张速度超过了公司自身资源积累的速度，公司主要通过银行借款方式获取资金以满足生产经营的需要。截至 2014 年 3 月 31 日，公司短期银行借款共计 1900.00 万元，仅凭公司的经营活动现金净流入将无法全额偿还到期借款并维持正常经营需求。因此，公司需进一步向银行取得借款或者从其他融资渠道取得资金用于偿还到期负债。

2014 年 3 月 31 日，公司资产负债率和流动比率分别为 62.99% 和 1.19，虽然报告期内两项指标均呈现改善态势，但是仍然偏离普遍认为的正常水平。偿债指标体现出公司存在一定的偿债风险，若不能及时取得银行借款或者以其他方式融资，公司将面临较大的偿债压力，进而影响公司的正常生产经营。

六、净利润对非经常性损益依赖风险

公司 2012 年度、2013 年度及 2014 年 1-3 月份非经常性损益占净利润的比重分别为 58.38%、104.35%、80.81%。公司报告期内非经常性损益主要为政府补助，用于生产经营活动。报告期内政府补助主要系以下三项：（1）2013 年 5 月份、2013 年 7 月份及 2013 年 12 月份分别收到场外市场挂牌补助 10.00 万元、50.00 万元及 50.00 万元；（2）2013 年 7 月份收到年产 200 万台（套）大功率 LED 照明电器技术改造项目补助 180.00 万元（3）2012 年 1 月份收到高端气体放电（HID）灯电子镇流器项目补助 35.00 万元。由于公司 2013 年度净利润为 852,633.60 元，因此 2013 年度计入当期损益的政府补助收入 1,191,500.00 元对公司净利润影响较大，扣除非经常性损益后的 2013 年度净利润为 -37,120.04 元。报告期内，公司净利润对非经常性损益存在一定依赖风险。

七、汇率风险

公司同国外客户主要以美元结算，若人民币兑美元持续升值态势，公司未来存在以折算成人民币计量的收入较合同签订日减少的风险，以及以美元形式持有的现金、流动资产因人民币升值发生汇兑损失的风险，公司未来可能面临一定的汇率风险。

目录

| | |
|-------------------------------------|------------|
| 声 明 | I |
| 重大事项提示 | II |
| 一、在天交所挂牌期间公司股份转让存在不规范情形的风险..... | II |
| 二、客户集中风险..... | III |
| 三、应收账款回款风险..... | III |
| 四、公司治理及不当控制风险..... | III |
| 五、偿债风险..... | IV |
| 六、净利润对非经常性损益依赖风险..... | IV |
| 七、汇率风险..... | IV |
| 释 义 | VII |
| 第一节 基本情况 | 1 |
| 一、公司简介..... | 1 |
| 二、股票挂牌情况..... | 1 |
| 三、公司股权基本情况..... | 3 |
| 四、公司历次股权变更..... | 4 |
| 五、公司重大资产重组情况..... | 10 |
| 六、公司董事、监事、高级管理人员基本情况..... | 10 |
| 七、公司最近两年一期主要会计数据及财务指标..... | 12 |
| 八、与本次挂牌有关的机构..... | 13 |
| 第二节 公司业务 | 15 |
| 一、公司主要业务、主要产品及用途..... | 15 |
| 二、公司组织结构、生产或服务流程及方式..... | 17 |
| 三、公司业务相关的关键资源要素..... | 19 |
| 四、公司业务具体状况..... | 25 |
| 五、公司的商业模式..... | 32 |
| 六、所处行业概况、市场规模及基本风险特征..... | 33 |
| 第三节 公司治理 | 40 |
| 一、公司三会建立健全及运行情况、三会机构及其人员履行职责情况..... | 40 |
| 二、公司董事会对公司治理机制执行情况的评估结果..... | 41 |
| 三、公司及控股股东、实际控制人最近 24 个月内违法违规情况..... | 44 |
| 四、公司独立性..... | 44 |
| 五、同业竞争..... | 45 |
| 六、关联方占用公司资金及公司为关联方提供担保情况..... | 47 |

| | |
|---|------------|
| 七、防止股东及其关联方占用或转移公司资源的具体安排..... | 47 |
| 八、董事、监事、高级管理人员的其它情况..... | 47 |
| 九、最近两年一期公司董事、监事、高级管理人员的变动情况..... | 49 |
| 第四节 公司财务 | 51 |
| 一、最近两年一期的审计意见、主要财务报表和主要会计政策、会计估计及其变更情况..... | 51 |
| 二、最近两年的主要财务指标分析..... | 73 |
| 三、报告期利润形成的有关情况..... | 76 |
| 四、公司的主要资产情况..... | 82 |
| 五、公司重大债务情况..... | 90 |
| 六、股东权益情况..... | 97 |
| 七、关联方、关联方关系及重大关联方交易情况..... | 97 |
| 八、需提醒投资者关注财务报表附注中的期后事项、或有事项及其他重要事项..... | 100 |
| 九、报告期内公司资产评估情况..... | 100 |
| 十、股利分配政策、最近两年实际股利分配情况及公开转让后的股利分配政策..... | 101 |
| 十一、控股子公司或纳入合并财务报表的其他企业的基本情况..... | 101 |
| 十二、管理层对公司风险因素自我评估..... | 102 |
| 第五节 有关声明 | 106 |
| 挂牌公司全体董事、监事、高级管理人员的声明..... | 106 |
| 第六节 附件 | 110 |
| 一、主办券商推荐报告..... | 110 |
| 二、财务报表及审计报告..... | 110 |
| 三、法律意见书..... | 110 |
| 四、公司章程..... | 110 |
| 五、全国股份转让系统公司同意挂牌的审查意见..... | 110 |
| 六、其他与公开转让有关的重要文件..... | 110 |

释 义

除非本公开转让说明书另有所指，下列简称具有如下含义：

| | | |
|--------------|---|---|
| 公司、股份公司、碧松照明 | 指 | 江苏碧松照明股份有限公司 |
| 有限公司 | 指 | 股份公司的前身，包括2006年6月30日至2007年3月5日的南通碧松照明电器有限公司和2007年3月6日至2013年3月21日的江苏碧松照明电器有限公司 |
| 飞利浦灯具 | 指 | 飞利浦灯具（上海）有限公司 |
| 上海亚明 | 指 | 上海亚明照明有限公司 |
| 上海碧松 | 指 | 上海碧松照明电器有限公司 |
| 南通国荣 | 指 | 南通国荣镇流器厂 |
| 添一投资 | 指 | 上海添一投资有限公司 |
| 高级管理人员、高管 | 指 | 公司总经理、财务总监、董事会秘书 |
| 管理层 | 指 | 公司董事、监事、高级管理人员 |
| 三会 | 指 | 股东大会、董事会、监事会 |
| 证监会 | 指 | 中国证券监督管理委员会 |
| 主办券商、申银万国 | 指 | 申银万国证券股份有限公司 |
| 最近两年一期、报告期 | 指 | 2012年、2013年、2014年1-3月 |
| 元 | 指 | 人民币元 |
| OEM | 指 | Original Equipment Manufactures，指受托厂商按原厂之需求与授权，依特定的条件而生产。所有的设计图等完全依照下游厂商的设计来进行制造加工。 |
| ODM | 指 | Original Design Manufactures，指一家厂商根据另一家厂商的规格和要求，设计和生产产品。受委托方拥有设计能力和技术水平，基于授权合同生产产品。 |
| LED | 指 | “发光二极管”，是“light-emitting diode”的缩写，是一种当被电流激发时通过传导电子和空穴的再复合产生自发辐射而发光的半导体二极管。 |
| 镇流器 | 指 | 镇流器是日光灯上起限流作用和产生瞬间高压的设备，它是在由硅钢制做的铁芯上缠漆包线制作而成的 |
| 高效照明产品 | 指 | 普通照明用自镇流荧光灯、三基色双端直管荧光灯（T8、T5型）和金属卤化物灯、高压钠灯等电光源产品，半导体（LED）照明产品，以及必要的配套镇流器。 |
| 漆包线 | 指 | 漆包线是指用绝缘漆作为绝缘涂层、用于绕制电磁线圈的金属导线，也称电磁线。漆包线是电机、电器和家用电器、电讯、电子仪表电磁绕组的主要和关键原材料 |

注：本公开转让说明书中合计数与各单项加总不符均由四舍五入所致。

第一节 基本情况

一、公司简介

中文名称：江苏碧松照明股份有限公司

英文名称：Jiangsu Bisong Lighting Co., Ltd.

法定代表人：王碧松

有限公司成立日期：2006年6月30日

股份公司设立日期：2013年3月22日

注册资本：2,000.00万元

住所：启东市汇龙镇人民西路2077号

邮编：226200

电话：0513-8312 0869

传真：0513-8331 6998

互联网网址：<http://www.suot.cn>

电子邮箱：prettygril@sotae.cn

董事会秘书：张陈晨

所属行业：根据《国民经济行业分类》（GB/T4754-2011），公司所处行业为光电子器件及其他电子器件制造（代码：C3969）；根据《上市公司行业分类指引》（2012年修订），公司所处行业为计算机、通信和其他电子设备制造业（代码：C39）。

主营业务：镇流器、高频磁芯类变压器等照明器具配套产品的研发、设计、生产及销售。

经营范围：许可经营项目：无；一般经营项目：照明电器及配件制造、销售，钢卷销售，自营和代理一般经营项目商品和技术的进出口业务；许可经营项目商品和技术的进出口业务须取得国家专项审批后方可经营（国家限定公司经营或禁止进出口的商品和技术除外）；城市及道路照明工程施工。

组织机构代码：78994075-2

二、股票挂牌情况

（一）股票代码：【831348】

- (二) 股票简称：碧松照明
- (三) 股票种类：人民币普通股
- (四) 每股面值：1.00 元
- (五) 股票总量：2,000.00 万股
- (六) 挂牌日期：【 】
- (七) 股东对所持股份自愿锁定的承诺：无
- (八) 股票转让方式：协议转让
- (九) 股东所持股份限售情况：

《公司法》第一百四十一条规定：“发起人持有的本公司股份，自公司成立之日起一年内不得转让。公司公开发行股份前已发行的股份，自公司股票在证券交易所上市交易之日起一年内不得转让。公司董事、监事、高级管理人员应当向公司申报所持有的本公司的股份及其变动情况，在任职期间每年转让的股份不得超过其所持有本公司股份总数的百分之二十五；所持本公司股份自公司股票上市交易之日起一年内不得转让。上述人员离职半年内，不得转让其所持有的本公司股份。公司章程可以对公司董事、监事、高级管理人员转让其持有的本公司股份作出其他限制性规定”。

《全国中小企业股份转让系统业务规则》第 2.8 条规定“挂牌公司控股股东及实际控制人在挂牌前直接或间接持有的股票分三批解除转让限制，每批解除转让限制的数量均为其挂牌前所持股票的三分之一，解除转让限制的时间分别为挂牌之日、挂牌期满一年和两年。挂牌前十二个月以内控股股东及实际控制人直接或间接持有的股票进行过转让的，该股票的管理按照前款规定执行，主办券商为开展做市业务取得的做市初始库存股票除外。因司法裁决、继承等原因导致有限售期的股票持有人发生变更的，后续持有人应继续执行股票限售规定。”

除上述规定外，公司全体股东所持股份无冻结、质押或其他转让限制情况。

股份公司于 2013 年 3 月 22 日成立，截至本公开转让说明书签署日，股份公司成立已满一年；王碧松、王琴系公司控股股东及实际控制人，分别担任公司董事兼总经理、董事；蔡裕冲系公司董事；王冠迪、王新颖未在公司担任任何职务，其中王新颖为不满 10 周岁的未成年人，无民事行为能力，其作为公司股东的权利由其父母王碧松、王琴代为行使。

综上，公司本次可进入全国股份转让系统公开转让的股份数量如下：

| 序号 | 股东 | 持股数量（股） | 持股比例（%） | 职务 | 本次可公开转让股数 |
|----|----|---------|---------|----|-----------|
|----|----|---------|---------|----|-----------|

| | | | | | |
|----|-----|------------|--------|---------|------------|
| 1 | 王碧松 | 6,000,000 | 30.00 | 董事长、总经理 | 1,500,000 |
| 2 | 王琴 | 6,000,000 | 30.00 | 董事 | 1,500,000 |
| 3 | 王冠迪 | 3,700,000 | 18.50 | 无 | 3,700,000 |
| 4 | 王新颖 | 3,700,000 | 18.50 | 无 | 3,700,000 |
| 5 | 蔡裕冲 | 600,000 | 3.00 | 董事 | 150,000 |
| 合计 | | 20,000,000 | 100.00 | — | 10,550,000 |

三、公司股权基本情况

(一) 公司股权结构图

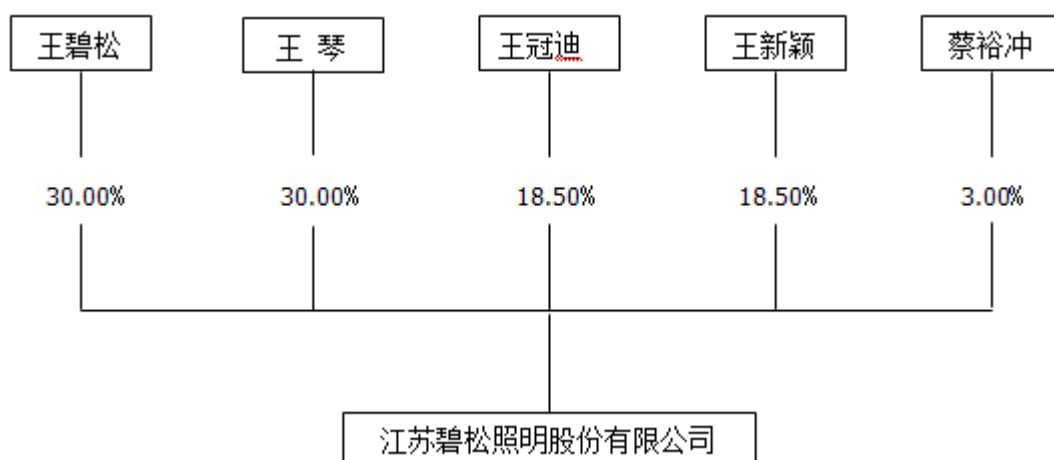

(二) 控股股东、实际控制人、前十名股东及持股 5.00%以上股东的持股情况

1、控股股东、前十名股东及持股 5.00%以上股东的持股情况如下：

| 序号 | 股 东 | 持股数量（股） | 比例（%） | 股东性质 | 是否存在质押或其他争议 |
|----|-----|------------|--------|-------|-------------|
| 1 | 王碧松 | 6,000,000 | 30.00 | 境内自然人 | 否 |
| 2 | 王琴 | 6,000,000 | 30.00 | 境内自然人 | 否 |
| 3 | 王冠迪 | 3,700,000 | 18.50 | 境内自然人 | 否 |
| 4 | 王新颖 | 3,700,000 | 18.50 | 境内自然人 | 否 |
| 5 | 蔡裕冲 | 600,000 | 3.00 | 境内自然人 | 否 |
| 合计 | | 20,000,000 | 100.00 | — | — |

2、上述股东之间的关联关系

王碧松与王琴为夫妻关系，王冠迪、王新颖为王碧松、王琴夫妇的子女，蔡裕冲与上述四人无关联关系。

3、公司控股股东、实际控制人基本情况

公司控股股东及实际控制人为王碧松、王琴夫妇，两人合计持有公司 60.00%股份，并为王新颖的法定代理人，代为行使其持有的公司 18.50%股权的股东权利。

(1) 王碧松，男，1972 年出生，中国国籍，无境外永久居留权，高中学历，现任公司董事长、总经理，任期三年，自 2013 年 3 月 15 日至 2016 年 3 月 14 日。1999 年 1 月至 1999 年 11 月，个体工商户；1999 年 12 月至 2006 年 5 月，担任南通国荣镇流器厂厂长；2004 年 7 月至 2014 年 6 月，担任上海碧松执行董事兼经理；2006 年 6 月至 2013 年 2 月，担任有限公司执行董事兼经理；2012 年 1 月至今，担任启东市工商业联合会执行委员；2013 年 3 月至今，担任股份公司董事长兼总经理。2013 年 5 月至 2014 年 5 月，担任启东质量技术监督局依法行政监督员；

(2) 王琴，女，1972 年出生，中国国籍，无境外永久居留权，高中学历，现任公司董事，任期三年，自 2013 年 3 月 15 日至 2016 年 3 月 14 日。1996 年 10 月至 2006 年 5 月，担任南通国荣镇流器厂采购经理；2006 年 6 月至 2013 年 2 月，担任有限公司监事；2013 年 3 月至今，担任股份公司董事。

4、其他持股 5%以上股东基本情况

(1) 王冠迪，男，1996 年 5 月出生，中国国籍，无境外永久居留权，高中在校生。

(2) 王新颖，女，2008 年 9 月出生，中国国籍，无境外永久居留权。

4、公司控股股东及实际控制人最近两年一期内没有发生变化

2012 年 1 月 1 日至 2013 年 4 月 8 日，王碧松、王琴夫妇合计持有公司 100.00% 股权；2013 年 4 月 9 日至 2013 年 12 月 26 日，合计持有公司 92.30% 股权；2013 年 12 月 27 日至今，合计持有公司 60.00% 股权，并作为王新颖的法定代理人，代为行使其持有的公司 18.50% 股权的股东权利；2012 年 1 月 1 日至今，王碧松担任公司董事长（或执行董事）兼总经理，王琴历任公司监事、董事。因此，最近两年一期公司控股股东及实际控制人没有发生变化。

四、公司历次股权变更

（一）有限公司成立

江苏碧松照明股份有限公司的前身南通碧松照明电器有限公司于 2006 年 6 月 30 日经江苏省南通市启东工商行政管理局注册登记成立。有限公司成立时，注册资本为 100.00 万元，实收资本 100.00 万元；法定代表人为王碧松；注册地址为“启东市久隆镇新生西路 106 号”；经营范围为“照明电器制造、销售；自营和代理一般经营项目商品和技术的进出口业务；许可经营项目商品和技术的进出口业务须取得国家专项审批后方可经营（国家限定公司经营或禁止进出口的商品和技术除外）”。

2006年6月29日，南京方臣联合会计师事务所出具《验资报告》（南京方臣验字【2006】312号），验证截至2006年6月29日，公司100.00万元注册资本已全部到位。

有限公司设立时股权结构如下：

| 序号 | 股东姓名 | 出资金额（元） | 出资比例（%） | 出资方式 |
|----|------|--------------|---------|------|
| 1 | 王碧松 | 500,000.00 | 50.00 | 货币 |
| 2 | 王琴 | 500,000.00 | 50.00 | 货币 |
| 合计 | | 1,000,000.00 | 100.00 | —— |

（二）有限公司第一次增资

2007年2月1日，有限公司召开股东会，全体股东一致同意：将注册资本由100.00万元增加至600.00万元。新增注册资本由原股东王碧松、王琴以货币方式认缴。本次增资由原股东按原持股比例同比例增资，故每一元出资的增资价格为1.00元。

2007年2月7日，南通信达会计师事务所有限公司出具了《验资报告》（通信会验【2007】13号）《验资报告》，验证截至2007年2月5日，公司新增500.00万元注册资本已全部到位。

2007年3月6日，南通市启东工商行政管理局依法登记了上述变更事项。

本次增资完成后，公司股权结构如下：

| 序号 | 股东姓名 | 出资金额（元） | 出资比例（%） | 出资方式 |
|----|------|--------------|---------|------|
| 1 | 王碧松 | 3,000,000.00 | 50.00 | 货币 |
| 2 | 王琴 | 3,000,000.00 | 50.00 | 货币 |
| 合计 | | 6,000,000.00 | 100.00 | —— |

（三）有限公司第二次增资

2011年9月25日，有限公司召开股东会，全体股东一致同意：将注册资本由600.00万元增加至1200.00万元。新增注册资本由原股东王碧松、王琴以货币方式认缴。本次增资由原股东按原持股比例同比例增资，故每一元出资的增资价格为1.00元。

2011年9月28日，南通中天会计师事务所有限公司出具了《验资报告》（通中天会内验【2011】第340号）《验资报告》，验证截至2007年2月5日，公司新增600.00万元注册资本已全部到位。

2011年10月13日，南通市启东工商行政管理局依法登记了上述变更事项。

本次增资完成后，公司股权结构如下：

| 序号 | 股东姓名 | 出资金额（元） | 出资比例（%） | 出资方式 |
|----|------|--------------|---------|------|
| 1 | 王碧松 | 6,000,000.00 | 50.00 | 货币 |

| | | | | |
|----|----|---------------|--------|----|
| 2 | 王琴 | 6,000,000.00 | 50.00 | 货币 |
| 合计 | | 12,000,000.00 | 100.00 | —— |

（四）有限公司整体变更为股份公司

2013年2月28日，有限公司召开股东会，全体股东一致同意：将有限公司整体变更为股份有限公司，以2013年2月28日为审计基准日的公司净资产折股整体变更为股份有限公司。

2013年3月12日，河北冀祥会计师事务所有限责任公司出具了审计报告【冀祥专审字（2013）第5014号】，有限公司2013年2月28日经审计的账面净资产为13,679,638.43元。2013年3月15日，河北冀亿祥资产评估有限责任公司出具了【冀亿祥评报字[2013]第6002号】《资产评估报告》。有限公司2013年2月28日经评估的净资产为2,068.63万元，评估增值700.66万元。

2013年3月15日，有限公司召开股东会，全体股东一致同意：根据河北冀祥会计师事务所有限责任公司出具的冀祥专审字(2013)第5014号《审计报告》，将公司净资产总额中的1200.00万元折为股份公司的股本，共计1200.00万股，每股面值1.00元，剩余全部计入资本公积。

2013年3月15日，有限公司召开了职工代表大会，选举了股份公司第一届职工代表监事。

2013年3月15日，有限公司股东作为发起人签署了《江苏碧松照明股份有限公司发起人协议》。

2013年3月15日，各发起人依法召开了股份公司创立大会暨2013年第一次临时股东大会，审议通过了股份公司章程，并选举了公司第一届董事会成员及第一届监事会非职工代表监事。

2013年3月15日，股份公司第一届董事会召开了第一次会议，选举了董事长、聘任第一届高级管理人员。

2013年3月15日，股份公司第一届监事会召开了第一次会议，选举了监事会主席。

2013年3月16日，河北冀祥会计师事务所有限责任公司出具了《验资报告》【冀祥设验字（2013）第2012号】，验证截至2013年3月16日，各发起人均已缴足其认购的股份。

2013年3月22日，江苏省南通市工商行政管理局向股份公司核发了《企业法人营业执照》，注册号为320681000114220。

股份公司成立时的股本结构如下：

| 序号 | 股东姓名 | 持股数量（股） | 持股比例（%） | 出资方式 |
|----|------|------------|---------|------|
| 1 | 王碧松 | 6,000,000 | 50.00 | 净资产 |
| 2 | 王琴 | 6,000,000 | 50.00 | 净资产 |
| 合计 | | 12,000,000 | 100.00 | —— |

（五）股份公司第一次定向增资

2013年4月1日，股份公司召开股东大会，全体股东一致通过了《关于江苏碧松照明股份有限公司增资扩股的议案》，同意向蔡裕冲定向增发60.00万股，增发价格为72.00万元，每股1.20元；向添一投资定向增发40.00万股，增发价格为48.00万元，每股1.20元；合计120.00万元，其中100.00万元计入注册资本，公司注册资本变更为1300.00万元，溢价款20.00万元计入资本公积。本次增资对象蔡裕冲为公司董事，添一投资为公司在天交所挂牌、交易的保荐人和报价商，定价依据参考了公司2013年2月28日经审计的每股净资产值。

2013年4月7日，河北冀祥会计师事务所出具了《验资报告》（冀祥变验字【2013】第1006号）《验资报告》，验证截至2013年4月7日止，公司已收到蔡裕冲、添一投资缴纳的投资款合计120.00万元，其中新增注册资本（股本）100.00万元，超额部份20.00万元计入资本公积，各股东均以货币形式出资。

2013年4月9日，南通市工商行政管理局依法登记了上述变更事项。

本次增资完成后，公司股本结构如下：

| 序号 | 股东姓名 | 持股数量（股） | 持股比例（%） | 出资方式 |
|----|------|------------|---------|------|
| 1 | 王碧松 | 6,000,000 | 46.15 | 净资产 |
| 2 | 王琴 | 6,000,000 | 46.15 | 净资产 |
| 3 | 蔡裕冲 | 600,000 | 4.62 | 货币 |
| 4 | 添一投资 | 400,000 | 3.08 | 货币 |
| 合计 | | 13,000,000 | 100.00 | —— |

（六）天交所挂牌、摘牌及股份交易情况

1、挂牌

2013年4月1日，公司召开了董事会，审议通过了《关于公司股权在天津股权交易所挂牌交易的议案》、《关于公司股权在天津股权交易所挂牌交易聘请保荐人和报价商的议案》和《关于公司股权在天津股权交易所登记托管的议案》等。2013年4月16日，公司召开临时股东大会审议通过了上述议案。2013年4月25日，公司在天交所挂牌。

2、摘牌

2014年1月15日，公司召开董事会，表决同意公司终止在天津股权交易所挂牌并解除股权托管。2014年1月15日，公司董事会发布《停牌公告》，因公司正在办理摘牌相关手续，为维护投资者利益，避免对公司股价造成重大影响，公司股权自2014年2月10日起停牌。

2014年2月10日，公司召开股东大会，表决同意公司终止在天津股权交易所挂牌并解除股权托管；添一投资出具了《关于同意江苏碧松照明股份有限公司终止在天津股权交易所挂牌的意见》，添一投资作为公司的保荐机构和报价商，同意公司申请终止在天交所挂牌。

2014年3月10日，公司与天交所签订《关于解除〈公司股权登记托管协议〉的协议》，确认双方于2013年4月25日签订的《公司股权登记托管协议》于2014年3月17日解除。

2014年3月13日，公司与添一投资签订《解除保荐及报价协议书》，确认双方于2013年3月5日签订的《天津股权交易所保荐挂牌协议》及《报价商与挂牌公司协议》于公司在天交所终止挂牌之日起予以解除，协议规定的双方的相关权利义务不再继续履行，双方关于股权、资金等相关事宜已妥善解决，不存在任何遗留问题。

2014年3月17日，天交所出具《关于江苏碧松照明股份有限公司申请终止挂牌的意见》，同意公司在妥善处理好保荐机构、报价商的相关事宜，做好投资者权益保护的前提下，终止其股权在天交所挂牌交易，终止挂牌日期为2014年3月17日。

3、天交所挂牌期间的股份交易情况

公司在天交所挂牌期间的股份交易情况如下：

| 序号 | 日期 | 买入方 | 卖出方 | 成交数量（股） | 成交价格（元） | 成交金额（元） |
|----|------------|------|------|------------|---------|------------|
| 1 | 2013年4月25日 | 蔡裕冲 | 添一投资 | 65,000.00 | 1.58 | 102,700.00 |
| 2 | 2013年6月6日 | 添一投资 | 蔡裕冲 | 65,000.00 | 1.68 | 109,200.00 |
| 3 | 2013年6月13日 | 蔡裕冲 | 添一投资 | 65,000.00 | 1.68 | 109,200.00 |
| 4 | 2013年6月14日 | 添一投资 | 蔡裕冲 | 65,000.00 | 1.58 | 102,700.00 |
| 5 | 2013年6月27日 | 蔡裕冲 | 添一投资 | 65,000.00 | 2.00 | 130,000.00 |
| 6 | 2013年12月4日 | 添一投资 | 蔡裕冲 | 65,000.00 | 2.00 | 130,000.00 |
| 7 | 2014年1月7日 | 王冠迪 | 添一投资 | 270,000.00 | 1.20 | 324,000.00 |

（七）股份公司第二次增资及股份转让

2013年12月26日，公司召开临时股东大会；表决同意向王冠迪定向增发350.00万股，增发价格为350.00万元；向王新颖定向增发350.00万股，增发价格为350.00

万元；同意添一投资将其持有的公司 40.00 万股份别转让给王冠迪、王新颖各 20.00 万股；并审议通过《公司章程修正案》，修正了公司股东名册条款。

上述股权转让转让价格为每股 1.20 元，定价依据为添一投资原增资价格；2014 年 6 月 17 日，添一投资出具了书面说明，确认了转让价格已结清。

上述增资对象王冠迪、王新颖是公司控股股东及实际控制人王碧松、王琴夫妇的子女，故增发价格为 1.00 元，公司股东蔡裕冲表决同意了该增资议案。

2013 年 12 月 27 日，南通市金三角联合会计师事务所出具金三角验字[2013]第 326 号《验资报告》，验证截至 2013 年 12 月 27 日止，公司已收到新股东缴纳的新增注册资本（实收资本）合计 700.00 万元，全部以货币出资。

2013 年 12 月 27 日，南通市工商行政管理局依法登记了上述注册资本变更和章程修正案。

本次增资和股份转让完成后，公司股本结构如下：

| 序号 | 股东姓名 | 持股数量（股） | 持股比例（%） | 出资方式 |
|----|------|------------|---------|------|
| 1 | 王碧松 | 6,000,000 | 30.00 | 净资产 |
| 2 | 王琴 | 6,000,000 | 30.00 | 净资产 |
| 3 | 王冠迪 | 3,700,000 | 18.50 | 货币 |
| 4 | 王新颖 | 3,700,000 | 18.50 | 货币 |
| 5 | 蔡裕冲 | 600,000 | 3.00 | 货币 |
| 合计 | | 20,000,000 | 100.00 | —— |

说明：

1、2013 年 12 月 26 日，添一投资已将其所持公司 40 万股股份分别转让给王冠迪、王新颖各 20.00 万股，该次股份转让通过股东大会审议通过并在工商局完成备案（以下简称“线下”），未直接通过天交所交易平台完成。公司控股股东及实际控制王碧松、王琴认为，还应当在天交所交易平台上过户，故请添一投资将股份过户到王冠迪股东账户下；2014 年 1 月 7 日，添一投资在天交所平台上转让了一笔 27.00 万股股份到王冠迪名下，每股转让价格 1.20 元。但由于天交所规定每手为总股数的二百分之一，挂牌期间公司股份总数为 1,300.00 万股，每手 6.50 万股，报价商至少持有两手，故添一投资名下剩余的 13.00 万股股份（两手）未能在天交所交易平台上过户到王冠迪名下，但如前所述，添一投资持有的公司股份已在线下分别转让给王冠迪、王新颖各 20.00 万股。因此，剩余的 13.00 万股未在天交所完成过户，不影响前述线下股份转让的合法性，依线下股份转让，王冠迪、王新颖各受让了 20.00 万股，不会导致股份不清晰。

2014年6月17日，添一投资出具了说明，说明“本公司原持有公司（备注：指碧松照明）40万股股份，已于2013年12月分别转让给了王冠迪和王新颖，相关股份转让价款已结清。本公司已不再持有公司任何股权，与公司及公司股东没有任何股权纠纷和潜在股权纠纷”。

2、本次引入王碧松、王琴夫妇的子女王冠迪、王新颖持有公司股份，系因公司实际控制人王碧松考虑到家族企业的诸多不利因素，未来拟通过引入内部管理层与外部投资者持股、聘用职业经理人管理企业等方式促进公司公众化，故让其子女持有公司股份，独立享有公司股份权益。

五、公司重大资产重组情况

公司设立以来，没有发生过重大资产重组情况。

六、公司董事、监事、高级管理人员基本情况

（一）董事

1、王碧松，现任公司董事长、总经理。基本情况详见本节“三、公司股权基本情况”之“（二）控股股东、实际控制人、前十名股东及持股5.00%以上股东的持股情况”。

2、王琴，现任公司董事。基本情况详见本节“三、公司股权基本情况”之“（二）控股股东、实际控制人、前十名股东及持股5.00%以上股东的持股情况”。

3、蔡裕冲，男，1963年出生，中国国籍，无境外永久居留权，本科学历，现任公司董事，任期三年，自2013年3月15日至2016年3月14日。1983年9月至1986年7月，在江苏广播电视大学学习（工业会计专业）；1986年7月至1990年6月，担任启东北新棉毯厂总账会计；1990年7月至1996年5月，担任启东毛毯厂财务科长；1996年6月至2001年8月，担任启东化工三厂厂长；2002年1月至2006年3月，担任无锡新世界服装批发市场财务部长；2004年7月至2014年6月，担任上海碧松监事；2006年6月至2011年8月，担任有限公司财务人员；2011年9月至2013年3月，担任有限公司监事；2013年3月至今，担任股份公司董事。

4、倪单花，女，1983年出生，中国国籍，无境外永久居留权，本科学历，现任公司董事，任期三年，自2013年3月15日至2016年3月14日。2002年9月至2006年6月，在徐州师范大学学习（商务英语专业）；2006年7月至2013年3月，担任有限公司外贸经理；2013年3月至今，担任股份公司董事、外贸经理。

5、姜卫英，女，1971年出生，中国国籍，无境外永久居留权，中专学历，现任公司董事，任期三年，自2013年3月15日至2016年3月14日。1989年9月至2001年8月，启东市通兴乡中心小学教师，期间1994年9月至1996年8月于启东市教师进修学校学习；2001年9月至2009年2月，担任启东市兆民环境工程设备有限公司采购员；2009年3月至2013年3月，担任有限公司采购经理；2013年3月至今，担任股份公司董事、采购经理。

（二）监事

1、黄金花，女，1980年出生，中国国籍，无境外永久居留权，大专学历，现任公司监事会主席，任期三年，自2013年3月15日至2016年3月14日。1999年9月至2002年7月，在南通职业大学学习（计算机应用专业）；2002年10月至2003年11月，担任昆山源进电子有限公司质量工程师；2003年12月至2007年7月，担任华宇集团嘉达（吴江）精密电子有限公司品保课长；2007年8月至2011年2月，担任昆山申隆电子科技有限公司品保课长；2011年2月至2013年3月，担任有限公司制造部经理；2013年3月至今，担任股份公司监事会主席、制造部经理。

2、陆春雷，男，1989年出生，中国国籍，无境外永久居留权，本科学历，现任公司职工代表监事，任期三年，自2013年3月15日至2016年3月14日。2007年9月至2011年7月，在贵阳学院学习（计算机科学与技术专业）；2011年3月至2012年8月，担任启东计算机总厂调试安装工程师；2012年9月至2013年3月，担任有限公司技术员；2013年3月至今，担任股份公司职工代表监事、技术员。

3、杨浪花，女，1982年出生，中国国籍，无境外永久居留权，大专学历，现任公司监事，任期三年，自2013年3月15日至2016年3月14日。1999年9月至2002年7月，在海门市中等师范学校学习（汉语言文学专业）；2002年9月至2004年3月，担任寅阳镇初级中学教师；2004年4月至2005年5月，无业；2005年6月至2008年7月，担任中国金双喜集团售后服务员；2008年8月至2013年3月，担任有限公司销售部经理；2013年3月至今，担任股份公司监事、销售部经理。

（三）高级管理人员

1、王碧松，现任公司董事长、总经理。基本情况详见本节“三、公司股权基本情况”之“（二）控股股东、实际控制人、前十名股东及持股5.00%以上股东的持股情况”。

2、陈静，女，1973年出生，中国国籍，无境外永久居留权，高中学历，现任公司财务总监，任期三年，自2013年3月15日至2016年3月14日。1992年12月至2005

年4月，启东合成化维厂职工；2005年5月至2012年8月，担任启东宗泰纤维有限公司现金及总账；2012年9月至2013年3月，担任有限公司财务总账；2013年3月至今，担任股份公司财务总监。

3、张陈晨，女，1985年出生，中国国籍，无境外永久居留权，大专学历，现任公司董事会秘书，任期三年，自2013年3月15日至2016年3月14日。2004年9月至2008年6月，在常州信息职业技术学院学习（商务策划与营销和多媒体技术双专业）；2008年6月至2010年8月，担任大野（南通）机械设备有限公司办公室文员；2010年8月至2013年3月担任有限公司人事专员；2013年3月至今，担任股份公司董事会秘书、人事专员。

七、公司最近两年一期主要会计数据及财务指标

| 财务指标 | 2014年3月31日 | 2013年12月31日 | 2012年12月31日 |
|--------------------------------------|---------------|---------------|---------------|
| 资产总计（元） | 58,973,485.18 | 61,587,557.91 | 45,132,752.22 |
| 股东权益合计（元） | 21,827,702.36 | 21,730,242.24 | 12,677,608.64 |
| 归属于申请挂牌公司的 股东权益合计（元） | 21,827,702.36 | 21,730,242.24 | 12,677,608.64 |
| 每股净资产（元） | 1.09 | 1.09 | 1.06 |
| 归属于申请挂牌公司 股东的每股净资产（元） | 1.09 | 1.09 | 1.06 |
| 资产负债率（%） | 62.99 | 64.72 | 71.91 |
| 流动比率（倍） | 1.19 | 1.17 | 0.84 |
| 速动比率（倍） | 0.97 | 0.95 | 0.69 |
| 项目 | 2014年1-3月 | 2013年度 | 2012年度 |
| 营业收入（元） | 19,677,677.06 | 73,291,042.29 | 68,528,402.46 |
| 净利润（元） | 97,460.12 | 852,633.60 | 762,093.87 |
| 归属于申请挂牌公司 股东的净利润（元） | 97,460.12 | 852,633.60 | 762,093.87 |
| 扣除非经常性损益后的 净利润（元） | 18,698.45 | -37,120.04 | 317,214.87 |
| 归属于申请挂牌公司 股东的扣除非经常性损益 后的净利润（元） | 18,698.45 | -37,120.04 | 317,214.87 |
| 毛利率（%） | 19.64 | 16.81 | 15.23 |
| 净资产收益率（%） | 0.45 | 6.19 | 6.20 |
| 扣除非经常性损益后净 资产收益率（%） | 0.09 | -0.27 | 2.58 |
| 基本每股收益（元/股） | 0.0049 | 0.0673 | 0.0635 |

| | | | |
|----------------------|--------------|---------------|-----------|
| 稀释每股收益（元/股） | 0.0049 | 0.0673 | 0.0635 |
| 应收帐款周转率（次） | 1.08 | 4.10 | 4.25 |
| 存货周转率（次） | 1.92 | 8.94 | 19.38 |
| 经营活动产生的现金流量净额（元） | 3,148,400.09 | -4,826,292.78 | 47,075.51 |
| 每股经营活动产生的现金流量净额（元/股） | 0.1574 | -0.2413 | 0.0039 |

注：1、每股净资产、每股经营活动产生的现金流量净额两项指标以各期末股本（实收资本）为基础计算；净资产收益率、每股收益两项指标计算公式引用中国证监会颁布的《公开发行证券公司信息披露编报规则第9号——净资产收益率和每股收益的计算与披露》。

2、主要财务指标分析见本公开转让说明书“第四节 公司财务”之“二、最近两年的主要财务指标分析”。

八、与本次挂牌有关的机构

（一）主办券商

名称：申银万国证券股份有限公司

法定代表人：储晓明

住所：上海市徐汇区长乐路989号世纪商贸广场45层

联系电话：021-3338 9888

传真：021-5404 3534

项目小组负责人：于进洋

项目小组成员：黄文彬、黄文雄、张騫

（二）律师事务所

名称：北京市中银律师事务所上海分所

负责人：徐强

住所：上海市浦东大道1号船舶大厦12楼

联系电话：021-68871787

传真：021-68869532

经办律师：殷豪、金益亭

（三）会计师事务所

名称：大信会计师事务所（特殊普通合伙）

负责人：吴卫星

住所：北京市海淀区知春路 1 号学院国际大厦 1504 室

联系电话：010-82330508

传真：010-82327668

经办注册会计师：钟永和、孙建伟

（四）证券交易场所

名称：全国中小企业股份转让系统有限责任公司

法定代表人：杨晓嘉

住所：北京市西城区金融大街丁 26 号金阳大厦

联系电话：010-63889512

传真：010-63889514

（五）证券登记结算机构

名称：中国证券登记结算有限责任公司北京分公司

法定代表人：戴文华

住所：北京市西城区金融大街 26 号金阳大厦 5 层

电话：010-58598980

传真：010-58598977

第二节 公司业务

一、公司主要业务、主要产品及用途

（一）主要业务

根据《国民经济行业分类》（GB/T4754-2011），公司所处行业为光电子器件及其他电子器件制造（代码：C3969）；根据《上市公司行业分类指引》（2012年修订），公司所处行业为计算机、通信和其他电子设备制造业（代码：C39）。

公司专业从事镇流器、高频磁芯类变压器等照明器具配套产品的研发、设计、生产及销售。报告期内，公司主要产品为镇流器和高频磁芯类变压器。公司产品主要销售给上海亚明、飞利浦灯具等一线照明器材生产企业，产品广泛使用于大型机场、码头、道路等区域。

（二）主要产品及用途

报告期内，公司主要产品为镇流器和高频磁芯类变压器。

1、镇流器

镇流器是日光灯上起限流作用和产生瞬间高压的设备，它是在由硅钢制做的铁芯上缠漆包线制作而成的。镇流器工作原理：当气体放电灯通过一定方式与由铁芯和线圈构造的镇流器连接通电时，流经镇流器的电流便会产生感应电动势，既促使灯管内惰性气体进一步电离而引发弧光放电，又因其感应电动势的方向与电源电流相反而使得处于弧光放电形态中的灯电流不再增大（抵消气体放电灯的负阻特性），从而起到保障灯的顺利燃点并限制及稳定电流的作用。公司主要镇流器产品图片如下：



ST-807



ST-806



ST-805



ST-804



ST-803



ST-802

公司生产的镇流器主要型号及技术性能和参数如下表所示：

| 产品型号 | 测试电压 (V) | 工作电流 (A) | 损耗功率 (W) | 损耗功率因数 | 短路电流 (A) |
|------------|----------|-------------|----------|--------|----------|
| BSN1000W | 173.1 | 9.785~10.76 | 89.1 | ≤0.050 | ≤17 |
| BHL1000W | 138.8 | 7.125~7.837 | 52.1 | ≤0.050 | ≤15 |
| SS-BSN400W | 179.4 | 4.400~4.540 | ≤32 | ≤0.050 | ≤7.0 |
| SS-BSN250W | 180 | 2.880~3.060 | ≤29 | ≤0.060 | ≤4.60 |
| SS-BSN150W | 178.2 | 1.729~1.822 | ≤20 | ≤0.065 | ≤2.70 |
| SS-BSN70W | 184.2 | 0.931~1.0 | ≤14 | ≤0.080 | ≤1.50 |
| SS-BHL400W | 153 | 3.264~3.468 | ≤31 | ≤0.065 | ≤6.20 |
| SS-BHL250W | 152.7 | 2.05~2.193 | ≤23 | ≤0.065 | ≤3.90 |
| NBE400W | 179.4 | 4.425~4.784 | ≤38 | ≤0.045 | ≤8.0 |
| NBE250W | 180 | 2.886~3.120 | ≤30 | ≤0.055 | ≤5.40 |
| NBE150W | 178.2 | 1.732~1.872 | ≤22 | ≤0.075 | ≤3.24 |
| NBE70W | 184.2 | 0.941~1.019 | ≤15 | ≤0.080 | ≤1.96 |
| GBE400W | 146.25 | 3.120~3.380 | ≤28 | ≤0.060 | ≤6.50 |
| GBE250W | 149.1 | 2.016~2.184 | ≤22 | ≤0.065 | ≤4.26 |

2、高频磁芯类变压器

高频变压器是工作频率超过中频（10KHz）的电源变压器，主要用于高频开关电源中作高频开关电源变压器，也有用于高频逆变焊机中作高频逆变电源变压器的。公司生产的该类变压器具有较高技术含量，主要产品测试情况如下：

| 产品型号 | 绕线数据(绕组/线规/圈数) | 测试项目 | 测试结果 | 测试条件 |
|---------------|--------------------|------|---|--------------|
| J001070040005 | 6-13/φ 0.18*25/64 | 性能测试 | 电感量： 460uH ± 5% | 10KHz/1V |
| | | | Q 值： 180Min | |
| | | | 直流电阻： 140mΩ max | |
| | | 耐压测试 | 耐压： 2000V AC 磁芯耐压： 1500V AC | 50H, 5mA, 1s |
| J001073028004 | 10-8/φ 0.12*10/100 | 性能测试 | 电感量： 1.62mH ± 5% | 10KHz/1V |
| | | | Q 值： 80Min | |
| | | | 直流电阻： 0.95Ω max | |
| | | 耐压测试 | N1 与 N2, N3 耐压： 2000V AC 磁芯耐压： 1500V AC | 50H, 5mA, 1s |
| J001070033002 | 14-2/φ 0.18*25/45 | 性能测试 | 电感量： 330uH ± 5% | 10KHz/1V |

| | | | | |
|--|--|------|--------------------|--------------|
| | | | Q 值: 120Min | |
| | | | 直流电阻: 0.13Ω max | |
| | | 耐压测试 | 耐压: 1800V AC | 50H, 5mA, 1s |
| | | | 磁芯耐压: 1500V AC | |

公司上述主要产品中，高频磁芯类变压器是镇流器的部件之一，公司除自用于镇流器生产外，部份用于对外销售。根据南通市启东质量技术监督局于 2013 年 3 月 28 日核发的编号为 320681789940752 的《江苏省企业产品执行标准证书》，公司主要产品镇流器执行 GB 19510.9-2009 标准。

此外，经过持续研发，公司的自主品牌索田牌 LED 灯已经初步形成生产及销售能力。截止到 2014 年 6 月 30 日，公司已经与常州玉明亚源电器有限公司、佛山市大翰电子有限公司等七家经销商建立了合作关系，研发出的“晶系列、博系列、明系列、爵系列、小精灵系列”五大高效节能环保 LED 产品已经实现销售收入 1,206,827.75 元，随着公司参加广州国际照明博览会等国内外博览会带来的 LED 品牌的声誉提升，未来公司 LED 产品销售规模将稳步扩大。

二、公司组织结构、生产或服务流程及方式

（一）公司组织结构

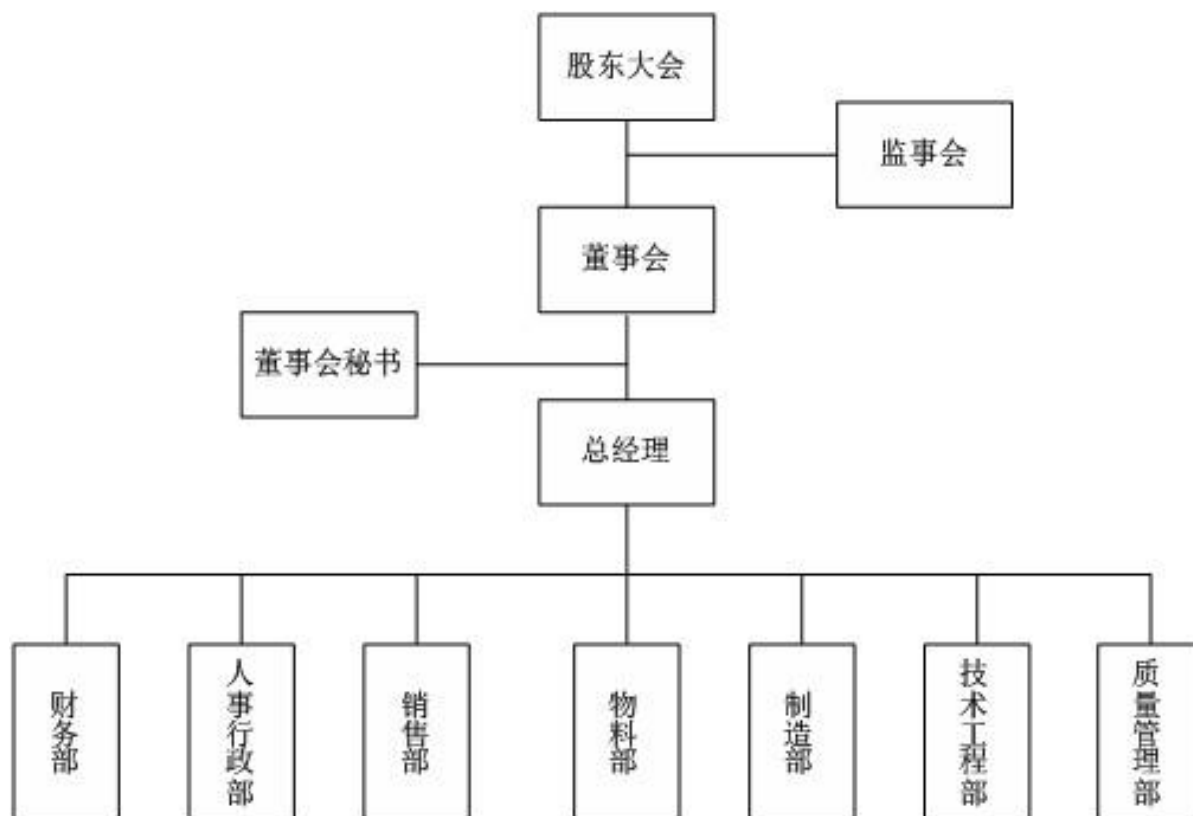

(二) 主要业务流程

1、销售流程

公司一般与客户建立长期合作关系，合作模式通常为合作框架协议加订单的方式。公司设有专门的销售部门负责市场开拓与客户服务，技术工程部协助销售部进行新产品的市场推广。具体的销售流程为，仓库根据销售订单进行发货并制作出库单；货物运输抵达并经对方验收后，取得购货方出具的验收单（或购货方签署的出库单）；财务部收到购货方出具的验收单（或购货方签署的出库单）并与公司留存的出库单进行核对，核对无误后确认销售收入，并按照客户的要求向客户开具发票。

2、采购流程

公司采用“以产定购”与适当安全储备相结合的采购模式，由采购部门统一负责原料采购和供应商评价、选择事宜。公司根据生产计划编制采购计划，同时，结合实际收到的订单情况计算原材料需求，若按原采购计划不能满足订单需求，则对采购计划适时作出调整，据此科学确定最佳采购和储存批量，统一编制采购方案，组织和实施原材料的采购业务。公司在选择供应商时主要采用询价的方式，通过对比质量、价格、服务等

多方面因素选定物资供应商，采购价格由公司与供应商协商确定。供应商根据公司的订单提供货物，经检验合格后入库。公司持续进行供应商管理，目前已与几大主要供应商建立了稳定、良好的合作关系。

3、生产流程

公司生产部每月根据外部订单及库存情况编制生产计划，按计划安排生产。生产人员按工艺规程规定的消耗定额指标组织生产，各生产班组操作人员严格执行生产控制程序，依照工艺流程进行规范生产。质量管理部对生产过程进行监控，并对自制半成品、产成品的质量进行检测，按批次对产品进行验收，确保产品质量。公司主要产品镇流器的生产流程如下图所示：

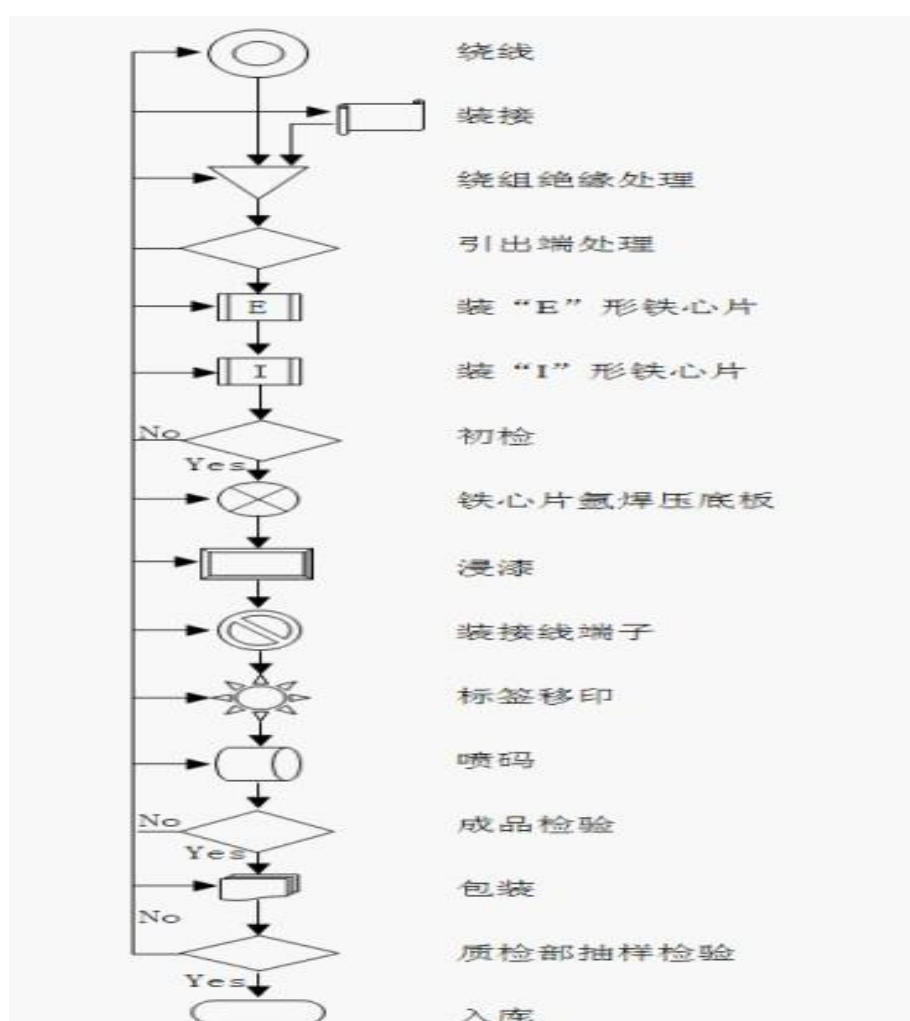

三、公司业务相关的关键资源要素

(一) 公司主要产品的技术含量

报告期内，公司主要产品为镇流器和高频磁芯类变压器。公司产品主要销售给上海

亚明、飞利浦灯具等一线照明器材生产企业，产品广泛使用于大型机场、码头、道路等区域。公司产品作为上述企业照明器材产品的框架部件，需要保证质量可靠性、尺寸精密性，具有一定的技术含量。此外，经过持续研发，截至公开转让说明书签署日，公司的自主品牌索田牌 LED 灯已经初步形成生产及销售能力，未来公司的产品种类将进一步丰富。

公司生产经营中使用的主要专利技术说明及优点详见下表：

| 序号 | 专利名称 | 说明 | 优点 |
|----|-----------------|--|---------------------------------------|
| 1 | 电子镇流器 | 在镇流器芯的外表面设有一层防火层，中间设有填料，并且填料与防火层之间留有空隙 | 防火效果好，噪音小，能够有效进行散热，延长其寿命 |
| 2 | 改进的电子镇流器 | 将功放管以及电路板产生的热量通过导热胶传递到壳体上，并向外扩散 | 结构合理，散热效果好，使用寿命长，节约资源 |
| 3 | 一种改进的低耗电电感镇流器 | 镇流器本体外部设有外壳，外壳两端固定有支架，支架上开多个孔 | 灯工作的稳定性好，抗电波波动的能力强，节能效果好 |
| 4 | 一种改进的电感式镇流器 | 电感式镇流器本体内电容与铁芯和线圈串联，外部设有 U 型外壳和定位器 | 结构简单、使用寿命长，防潮防水能力好，固定方便 |
| 5 | 一种 HID 镇流器 | 镇流器本体外围设有外壳，外壳上表面、前表面和后表面均设有散热槽 | 改善产品散热条件，降低温度，提高寿命，成本低廉，方便使用 |
| 6 | 一种 HID 镇流器电路 | HID 灯与高压触发器之间设有启动电路，变化器和全桥逆变开关之间设有数字控制器 | 操作方便，整体运行顺畅稳定，安全可靠，成本低 |
| 7 | 一种改进的 HID 镇流器电路 | 单片机连接输入、指示和通信接口，降压式变换的输出端与单片机之间设有有效值线性采样 | 操作方便，整体运行顺畅稳定，安全可靠，成本低 |
| 8 | E 片自动装配机 | 由全自动“分片采集”，“叠厚定位”，“装配组合”等功能为一体的自动装配机 | 减轻操作工劳动强度，消除工件性能离散性，提高作业效率 |
| 9 | 自动氩焊压底板一体机 | 自动氩弧焊机上部固定有压底板机，使之成为一体结构 | 省去加工工件在原本工序流程中重复的上下、定位、夹紧的时间，大大提高作业效率 |
| 10 | 一种电子镇流器 | 灯座板和插件板通过设于灯座板背后的 5 孔连接插孔和设于插件板侧面的 5 孔连接插件固定连接 | 结构合理，工作效率高，资源浪费率低 |
| 11 | 电子镇流器 | 插件板和灯座板通过设于插件板侧面的 3 眼插件和灯座板背面的 3 眼插孔固定连接 | 结构合理，使用寿命长，散热好，易大批量生产 |

（二）公司的无形资产

1、公司拥有的专利技术



截至本公开转让说明书签署之日，公司共拥有 16 项专利技术，具体情况如下：





| 序号 | 专利名称 | 专利号 | 专利类型 | 取得方式 | 专利申请日 | 专利权人 |
|----|-----------------|----------------|------|------|-----------|------|
| 1 | 电子镇流器 | 201220284173.7 | 实用新型 | 原始取得 | 2012-6-18 | 公司 |
| 2 | 改进的电子镇流器 | 201220284095.0 | 实用新型 | 原始取得 | 2012-6-18 | 公司 |
| 3 | 一种改进的低耗电电感镇流器 | 201220284177.5 | 实用新型 | 原始取得 | 2012-6-18 | 公司 |
| 4 | 一种改进的电感式镇流器 | 201220284175.6 | 实用新型 | 原始取得 | 2012-6-18 | 公司 |
| 5 | 一种改进的 LED 灯 | 201220284160.X | 实用新型 | 原始取得 | 2012-6-18 | 公司 |
| 6 | 一种 LED 灯 | 201220284137.0 | 实用新型 | 原始取得 | 2012-6-18 | 公司 |
| 7 | 改进的 LED 灯 | 201220284159.7 | 实用新型 | 原始取得 | 2012-6-18 | 公司 |
| 8 | 一种 HID 镇流器 | 201220284180.7 | 实用新型 | 原始取得 | 2012-6-18 | 公司 |
| 9 | 一种 HID 镇流器电路 | 201220284174.1 | 实用新型 | 原始取得 | 2012-6-18 | 公司 |
| 10 | 一种改进的 HID 镇流器电路 | 201220284178.X | 实用新型 | 原始取得 | 2012-6-18 | 公司 |
| 11 | E 片自动装配机 | 201220355227.4 | 实用新型 | 原始取得 | 2012-7-23 | 公司 |
| 12 | 自动氩焊压底板一体机 | 201220355164.2 | 实用新型 | 原始取得 | 2012-7-23 | 公司 |
| 13 | 一种电子镇流器 | 201020565731.8 | 实用新型 | 原始取得 | 2012-7-23 | 公司 |
| 14 | 电子镇流器 | 201020565662.0 | 实用新型 | 原始取得 | 2012-7-23 | 公司 |
| 15 | 带陶瓷散热器的 LED 球泡灯 | 201220468366.8 | 实用新型 | 原始取得 | 2012-9-14 | 公司 |
| 16 | LED 驱动电源 | 201220468696.7 | 实用新型 | 原始取得 | 2012-9-14 | 公司 |

截至本公开转让说明书签署之日，以上专利技术均运用在公司实际生产经营中，均未在公司账面体现价值。

2、公司拥有的商标情况

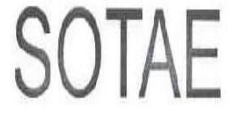
截至本公开转让说明书签署，公司共拥有 8 项注册商标，具体情况如下：

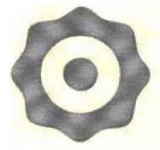
| 序号 | 注册号 | 商标名称 | 类别 | 商品选项 | 有效期限 | 所有权人 |
|----|---------|---|----|--|-------------------------|------|
| 1 | 5555365 |  | 11 | 空中运载工具用照明设备；照明器；灯；照明器械及装置；照明防护装置；灯泡；日光灯管；冷冻设备和机器；电暖气 | 2010年06月14日至2020年06月13日 | 公司 |
| 2 | 5555366 |  | 9 | 镇流器；电子镇流器；电气接插件；高低压开关；计算机；闪光信号灯；光学灯；报警器；电池 | 2010年06月14日至2020年06月13日 | 公司 |

| | | | | | | |
|---|---------|---|----|---|-----------------------|----|
| 3 | 6866828 |  | 9 | 镇流器；电子镇流器；电气接插件；高低压开关板；闪光信号灯；光学灯；电池；热离子灯和管；灯光调节器（电） | 2010年11月7日至2020年11月6日 | 公司 |
| 4 | 6866829 |  | 11 | 空中运载工具用照明设备；照明器；照明器械及装置；灯；照明防护装置；灯泡；日光灯管； | 2010年11月7日至2020年11月6日 | 公司 |
| 5 | 6866830 |  | 11 | 空中运载工具用照明设备；照明器；照明器械及装置；灯；照明防护装置；灯泡；日光灯管； | 2011年2月14日至2021年2月13日 | 公司 |
| 6 | 6867145 |  | 11 | 空中运载工具用照明设备；照明器；照明器械及装置；灯；照明防护装置；灯泡；日光灯管；冷冻设备和机器；电暖气；风扇（空气调节） | 2010年8月28日至2020年8月27日 | 公司 |
| 7 | 3300810 |  | 9 | 镇流器；电子镇流器；电气接插件；高低压开关；计算机；闪光信号灯；光学灯；报警器；电池 | 2014年4月21日至2024年4月20日 | 公司 |
| 8 | 3300811 |  | 11 | 空中运载工具用照明设备；照明器；灯；照明器械及装置；照明防护装置；灯泡；日光灯管；冷冻设备和机器；电暖气 | 2014年4月21日至2024年4月20日 | 公司 |

上述注册号为 3300810、3300811、5555365、5555366 的商标，是从南通国荣无偿受让取得，已办理了商标注册人变更手续，其他商标为公司原始取得。南通国荣与公司属于同一控制人控制，无偿转让商标给公司的原因系南通国荣未来不再从事镇流器、荧光灯架制造、销售业务。以上注册商标均未在公司账面体现价值。

3、土地使用权

| 所有权人 | 用途 | 产权证号 | 总层数 | 建筑面积(平方米) | 房屋坐落 | 净值(截止日 2014年3月31日) |
|------|----|---------|-----|-----------|--------|--------------------|
| 公司 | 工业 | 启东房权证字第 | 3 | 7,043.60 | 启东市汇龙镇 | 5,134,720.45 元 |

| | | | | | | |
|--|--|------------|--|--|-------|--|
| | | 00158770 号 | | | 华石路西侧 | |
|--|--|------------|--|--|-------|--|

（三）取得的业务许可资格或资质情况

截至本公开转让说明书签署日，公司取得的业务许可资格或资质情况如下：

| 序号 | 许可资格或资质名称 | 代码（编号） | 认证机构 | 发证日期 | 有效期 |
|----|-------------------------|-----------------------|---------------------------------|-------------|------------------|
| 1 | 高新技术企业证书 | GR201332001051 | 江苏省科技厅、江苏省财政厅、江苏省国家税务局、江苏省地方税务局 | 2013-12-3 | 三年 |
| 2 | 质量管理体系认证证书 | 00113Q27058R1S/3200 | 中国质量认证中心 | 2014-3-10 | 有效期至2016年7月14日 |
| 3 | 报关注册登记证 | 3224960132 | 中华人民共和国南通海关 | 2006-8-31 | 有效期至2015年8月12日 |
| 4 | 安全生产许可证（建筑施工） | （苏）JZ安许证字(2013)063012 | 江苏省住房和城乡建设厅 | 2013-7-18 | 三年 |
| 5 | 建筑业企业资质证书（城市及道路照明三级） | B3584932068102 | 南通市城乡建设局 | 2013-5-14 | -- |
| 6 | 高新技术产品认定证书（T5-12型电子镇流器） | 110681G0602N | 江苏省科学技术厅 | 2011年12月 | 五年 |
| 7 | 江苏省著名商标证书 | （2012）0441 | 江苏省工商行政管理局 | 2012-12-28 | 三年 |
| 8 | 南通市知名商标证书 | 12-127 | 江苏南通工商行政管理局 | 2012-12-31 | 两年 |
| 9 | 产品认证证书 | CQC11004064245 | 中国质量认证中心 | 2013-12-27 | 有效期至2014年11月24日 |
| 10 | 中国国家强制性产品认证证书（共31个） | 2009011002383692等 | 中国质量认证中心 | 2013-12-17等 | 有效期至2014年11月24日等 |

（四）公司重要固定资产

公司重要的固定资产为机器设备及厂房。机器设备及厂房均用于公司日常生产经营活动，状态良好。公司主要生产用固定资产使用年限均未满，成新率较高，不影响公司的持续经营。

截至报告期末，公司重要固定资产情况如下：

| 序号 | 资产项目 | 原值 | 2014年3月31日净值(元) | 成新率 |
|----|--------------|--------------|-----------------|--------|
| 1 | 房屋 | 6,158,585.11 | 5,134,720.45 | 83.38% |
| 2 | 绕线机 | 208,400.00 | 63,214.96 | 30.33% |
| 3 | 流水线1 | 341,359.22 | 114,355.11 | 33.50% |
| 4 | 高速冲床1 | 253,706.83 | 133,196.22 | 52.50% |
| 5 | 高速冲床3 | 282,564.10 | 210,981.07 | 74.67% |
| 6 | 高速冲床4 | 194,871.79 | 151,675.08 | 77.83% |
| 7 | 氩弧焊夹底一体机 | 1,080,000.00 | 832,050.00 | 77.04% |
| 8 | 39型E片装接压紧一体机 | 400,000.00 | 308,166.57 | 77.04% |
| 9 | 75型E片装接压紧一体机 | 800,000.00 | 616,333.43 | 77.04% |
| 10 | 41型E片装接压紧一体机 | 400,000.00 | 308,166.57 | 77.04% |
| 11 | 数控绕线机 | 1,200,000.00 | 924,500.00 | 77.04% |
| 12 | 绝缘包捆机 | 339,000.00 | 261,171.25 | 77.04% |
| 13 | 自动立式插件机 | 196,581.20 | 165,455.80 | 84.17% |
| 14 | 联体插件机 | 213,675.22 | 179,843.22 | 84.17% |
| 15 | 取置机 | 479,829.05 | 407,654.70 | 84.96% |

其中房屋的具体情况如下表:

| 所有权人 | 用途 | 产权证号 | 总层数 | 建筑面积(平方米) | 房屋坐落 |
|------|----|------------------|-----|-----------|-------------|
| 公司 | 工业 | 启东房权证字第00158770号 | 3 | 7,043.60 | 启东市汇龙镇华石路西侧 |

(五) 公司员工情况

1、员工人数及结构

截至2014年5月31日,公司共有员工200人,其具体人数及结构如下:

(1) 按年龄划分

| 年龄段 | 人数 | 占比(%) |
|--------|-----|--------|
| 30岁以下 | 67 | 33.50 |
| 31-40岁 | 40 | 20.00 |
| 41岁以上 | 93 | 46.50 |
| 合计 | 200 | 100.00 |

(2) 按专业结构划分

| 部门 | 人数 | 占比(%) |
|--------|----|-------|
| 综合管理人员 | 39 | 19.50 |

| | | |
|------|-----|--------|
| 财务人员 | 3 | 1.50 |
| 技术人员 | 20 | 10.00 |
| 销售人员 | 7 | 3.50 |
| 生产人员 | 131 | 65.50 |
| 合计 | 200 | 100.00 |

(3) 按教育程度划分

| 学历 | 人数 | 占比 (%) |
|---------|-----|--------|
| 大专及以上 | 60 | 30.00 |
| 中专 (职高) | 15 | 7.50 |
| 高中及以下 | 125 | 62.50 |
| 合计 | 200 | 100.00 |

2、公司核心技术人员简历情况

(1) 王强国, 男, 1952 年月出生, 中国籍, 无境外永久居留权, 大专学历。1975 年 4 月至 2000 年 10 月任上海市无线电二十七厂技术工程师; 2000 年 11 月至 2005 年 2 月任广东佛山华全电器照明有限公司技术工程师; 2005 年 3 月至 2009 年 6 月于常州永炯照明电气任总经理助理; 2009 年 7 月至今任公司总工程师。

(2) 倪允康, 男, 1957 年 2 月出生, 中国籍, 无境外永久居留权, 高中学历。1980 年 4 月至 1982 年 10 月任久隆无线电厂技术员; 1982 年 11 月至 1990 年 5 月任启东液压油缸厂电工; 1990 年 6 月至 1997 年 4 月任久隆棉纺厂电工; 1997 年 5 月至 2006 年 12 月任上海第一钢铁厂电工; 2007 年 1 月至今任公司技术及质检工程师。

(3) 崔鹏锟, 男, 1987 年 2 月出生, 中国籍, 无境外永久居留权, 本科学历。2009 年 7 月至今任公司技术工程师。

3、核心技术人员持有公司的股份情况

截至本公开转让说明书签署日, 公司核心技术人员均未持有公司股份。

4、核心技术团队变动情况

报告期内, 公司核心技术团队较为稳定, 未发生重大变化。

四、公司业务具体状况

(一) 公司业务收入构成、各期主要产品的规模、销售收入

报告期内，公司主营业务收入主要来自镇流器和高频磁芯类变压器销售收入。报告期内，公司各期主要产品的规模、销售收入情况如下：

| 项 目 | 2014 年 1-3 月份 | | 2013 年度 | | 2012 年度 | |
|--------|---------------|--------|---------------|--------|---------------|--------|
| | 金额（元） | 占比（%） | 金额（元） | 占比（%） | 金额（元） | 占比（%） |
| 主营业务收入 | 19,677,677.06 | 100.00 | 73,291,042.29 | 100.00 | 68,528,402.46 | 100.00 |
| 镇流器 | 18,796,078.53 | 95.52 | 69,064,126.49 | 94.23 | 66,616,256.71 | 97.21 |
| 变压器 | 833,401.10 | 4.24 | 4,044,237.17 | 5.52 | 1,089,167.13 | 1.59 |
| 其他 | 48,197.43 | 0.24 | 182,678.63 | 0.25 | 822,978.62 | 1.20 |
| 营业收入合计 | 19,677,677.06 | 100.00 | 73,291,042.29 | 100.00 | 68,528,402.46 | 100.00 |

（二）公司产品的主要消费群体、前五名客户情况

1、产品的主要消费群体

公司目前主要生产制造镇流器和高频磁芯类变压器，产品主要销售给上海亚明、飞利浦灯具等一线照明器材生产企业，产品广泛使用于大型机场、码头、道路等区域。

2、公司前五名客户情况

公司 2014 年 1-3 月份对前 5 名客户的销售额及其占销售总额的百分比：

| 序号 | 客户名称 | 金额（元） | 比例（%） |
|---------------------|--|---------------|-------|
| 1 | 上海亚明照明有限公司 | 13,411,332.93 | 68.16 |
| 2 | 飞利浦集团 | 4,240,514.37 | 21.55 |
| | 其中：飞利浦（中国）投资有限公司 | 2,516,530.00 | 12.79 |
| | 飞利浦灯具（上海）有限公司 | 1,723,984.37 | 8.76 |
| 3 | GroWell Hydroponics & Plant Lighting.,Ltd 英国 | 471,731.30 | 2.40 |
| 4 | EASTEX SERVICE CO.,LTD 俄罗斯 | 405,002.40 | 2.06 |
| 5 | 南京中电熊猫照明有限公司 | 327,719.35 | 1.67 |
| 前五名客户合计 | | 18,856,300.35 | 95.84 |
| 2014 年 1-3 月份主营业务收入 | | 19,677,677.06 | |

公司 2013 年度对前 5 名客户的销售额及其占销售总额的百分比：

| 序号 | 客户名称 | 金额（元） | 比例（%） |
|----|------------------|---------------|-------|
| 1 | 亚明 | 52,854,671.45 | 72.11 |
| | 其中：上海亚明照明有限公司 | 45,127,918.91 | 61.57 |
| | 江苏亚明照明有限公司 | 7,726,752.54 | 10.54 |
| 2 | 飞利浦 | 9,420,183.22 | 12.85 |
| | 其中：飞利浦灯具（上海）有限公司 | 5,718,753.22 | 7.80 |
| | 飞利浦（中国）投资有限公司 | 3,701,430.00 | 5.05 |

| | | | |
|--------------|-----------------------------|---------------|-------|
| 3 | EASTEX SERVICE CO., LTD 俄罗斯 | 2,010,768.18 | 2.74 |
| 4 | HOLLAND 英国 | 940,637.35 | 1.28 |
| 5 | PT. INTERINDO DUTA TEKNO 印尼 | 921,956.40 | 1.26 |
| 前五名客户合计 | | 66,148,216.60 | 90.24 |
| 2013年度主营业务收入 | | 73,291,042.29 | |

公司2012年度对前5名客户的销售额及其占年度销售总额的百分比：

| 序号 | 客户名称 | 金额(元) | 比例(%) |
|--------------|-----------------------------|---------------|-------|
| 1 | 亚明 | 38,985,628.68 | 56.89 |
| | 其中：上海亚明照明有限公司 | 32,550,540.29 | 47.50 |
| | 江苏亚明照明有限公司 | 6,435,088.39 | 9.39 |
| 2 | 飞利浦 | 10,232,395.20 | 14.93 |
| | 其中：飞利浦灯具(上海)有限公司 | 8,031,445.20 | 11.72 |
| | 飞利浦(中国)投资有限公司 | 2,200,950.00 | 3.21 |
| 4 | 建湖精茂光源有限公司 | 3,214,323.80 | 4.69 |
| 5 | 天津施莱德照明器材有限公司 | 1,219,675.21 | 1.78 |
| | PT. INTERINDO DUTA TEKNO 印尼 | 1,106,956.06 | 1.62 |
| 前五名客户合计 | | 54,758,978.95 | 79.91 |
| 2012年度主营业务收入 | | 68,528,402.46 | |

公司前五大客户中，江苏亚明照明有限公司为上海亚明照明有限公司的全资子公司。飞利浦灯具(上海)有限公司和飞利浦(中国)投资有限公司为飞利浦电子中国有限公司(外国法人)全资子公司。

上海亚明照明有限公司，注册号310114000000122，法定代表人李志君，成立于1986年3月10日，注册资本33,800.00万元，住所为上海市嘉定区马陆镇嘉新公路1001号，经营范围为“照明电器产品的技术开发，节能照明灯、灯用附件和灯具的制造，照明电器的销售，照明成套工程的设计、安装、调试，智能化集成领域的软件、系统开发及技术开发、技术转让、技术咨询、技术服务，并提供自有房屋设备租赁(金融租赁除外)、照明设备出售，仓储服务业务和从事货物及技术的进出口业务，合同能源管理。(企业经营涉及行政许可的，凭许可证件经营)”。上海亚明是上市公司上海飞乐音响股份有限公司的全资子公司，是集营销、研发、制造和服务为一体的国内照明行业十强企业之一；公司是上海亚明的照明产品配套器具生产商，双方无关联关系，双方均熟悉市场情况，并基于公平交易的条件和自愿的情况签署了长期供应镇流器等的协议，交易背景真实、交易价格公允。

报告期内，公司对前五大客户特别是上海亚明存在一定依赖，这是由于公司与上海亚明、飞利浦灯具等合作伙伴签署了长期的合作框架协议，可以长期持续稳定的为上述合作伙伴供货。目前，随着公司自主品牌索田牌 LED 灯逐步形成生产及销售能力，将在一定程度上减轻对上述合作伙伴的依赖。

公司董事、监事、高级管理人员、核心技术人员及持有公司 5%以上股份的股东均不在上述客户中任职或拥有权益。

（三）主要产品的原材料、能源及其供应情况以及公司前五名供应商情况

1、主要产品的原材料、能源及其供应情况

| 镇流器 | 2014 年 1-3 月份 | | 2013 年度 | | 2012 年度 | |
|-----------------|----------------------|---------------|----------------------|---------------|----------------------|---------------|
| | 金额（元） | 占比（%） | 金额（元） | 占比（%） | 金额（元） | 占比（%） |
| 直接材料 | 13,987,349.68 | 92.63 | 53,425,679.06 | 92.77 | 52,517,900.52 | 92.69 |
| 人工费用 | 843,450.76 | 5.59 | 3,182,269.16 | 5.53 | 3,150,280.79 | 5.56 |
| 制造费用 | 268,840.25 | 1.78 | 983,126.67 | 1.70 | 991,545.21 | 1.75 |
| 其中：能源 | 115,632.84 | 0.77 | 422,725.72 | 0.73 | 502,108.12 | 0.89 |
| 主营业务成本合计 | 15,099,640.69 | 100.00 | 57,591,074.89 | 100.00 | 56,659,726.52 | 100.00 |
| 高频磁芯类 变压器 | 2014 年 1-3 月份 | | 2013 年度 | | 2012 年度 | |
| | 金额（元） | 占比（%） | 金额（元） | 占比（%） | 金额（元） | 占比（%） |
| 直接材料 | 225,751.23 | 33.47 | 1,191,082.04 | 36.91 | 371,343.08 | 40.30 |
| 人工费用 | 318,441.85 | 47.21 | 1,559,455.23 | 48.32 | 442,459.89 | 48.02 |
| 制造费用 | 130,387.53 | 19.32 | 476,816.43 | 14.77 | 107,604.54 | 11.68 |
| 其中：能源 | 56,081.93 | 8.31 | 205,021.97 | 6.35 | 54,489.81 | 5.91 |
| 主营业务成本合计 | 674,580.61 | 100.00 | 3,227,353.70 | 100.00 | 921,407.51 | 100.00 |

报告期内，公司的业务成本主要是原材料、人工费用和制造费用，原材料主要为硅钢卷、漆包线等；制造费用主要包括折旧费、水电费、维修费、燃料费等。

2、公司前五名供应商情况

公司 2014 年 1-3 月份对前 5 名供应商的采购额及其占当期营业成本的百分比：

| 序号 | 供应商名称 | 金额（元） | 比例（%） |
|----|---------------|--------------|-------|
| 1 | 铜陵精迅特种漆包线有限公司 | 5,138,012.23 | 32.49 |
| 2 | 上海益钢实业有限公司 | 3,734,944.04 | 23.62 |
| 3 | 上海扬都实业有限公司 | 1,496,647.58 | 9.46 |
| 4 | 上海裕生特种线材有限公司 | 924,819.20 | 5.85 |
| 5 | 常州三泰化工有限公司 | 606,100.00 | 3.83 |

| | | |
|----------------|---------------|-------|
| 前五名供应商合计 | 11,900,523.05 | 75.26 |
| 2014年1-3月份营业成本 | 15,813,236.89 | |

公司2013年度对前5名供应商的采购额及其占年度营业成本的百分比：

| 序号 | 供应商名称 | 金额（元） | 比例（%） |
|-----------|---------------|---------------|-------|
| 1 | 铜陵精迅特种漆包线有限公司 | 11,438,375.55 | 18.76 |
| 2 | 无锡三洲冷轧硅钢有限公司 | 8,714,950.26 | 14.29 |
| 3 | 上海崇明特种电磁线厂 | 4,735,892.46 | 7.77 |
| 4 | 常州三泰化工有限公司 | 1,682,645.98 | 2.76 |
| 5 | 上海扬都实业有限公司 | 1,610,150.00 | 2.64 |
| 前五名供应商合计 | | 28,182,014.25 | 46.22 |
| 2013年营业成本 | | 60,970,463.39 | |

公司2012年度对前5名供应商的采购额及其占年度营业成本的百分比：

| 序号 | 供应商名称 | 金额（元） | 比例（%） |
|-----------|---------------|---------------|-------|
| 1 | 铜陵精迅特种漆包线有限公司 | 12,754,992.95 | 21.96 |
| 2 | 上海崇明特种电磁线厂 | 4,869,945.61 | 8.38 |
| 3 | 上海万鼎硅钢销售有限公司 | 3,833,482.30 | 6.60 |
| 4 | 上海祥锦国际贸易有限公司 | 3,375,791.33 | 5.81 |
| 5 | 上海佳节兢国际贸易有限公司 | 3,228,006.99 | 5.56 |
| 前五名供应商合计 | | 28,062,219.18 | 48.31 |
| 2012年营业成本 | | 58,093,733.16 | |

公司董事、监事、高级管理人员、核心技术人员及持有公司5%以上股份的股东均不在上述供应商中任职或拥有权益。

（四）公司重大业务合同及履行情况

报告期内公司重大业务合同均能够正常签署，合法有效，并且履行正常，不存在合同纠纷。

1、销售合同

报告期内，公司重大销售合同情况如下：

| 序号 | 合同名称 | 合同标的 | 客户名称 | 签订时间 | 合同金额（元） | 履行情况 |
|----|---------|-------------|------------|-----------|---------|------|
| 1 | 供货协议 | 电感镇流器、电子变压器 | 上海亚明照明有限公司 | 2014-1-2 | -- | 正在履行 |
| 2 | 供货协议 | 电感镇流器 | 上海亚明照明有限公司 | 2013-3-1 | -- | 履行完毕 |
| 3 | 供货协议 | 电子变压器 | 上海亚明照明有限公司 | 2011-3-23 | -- | 履行完毕 |
| 4 | OEM委托协议 | HID灯镇流器 | 飞利浦（中国）投 | 2010-7-19 | -- | 正在履行 |

| | | | 资有限公司 | | | |
|----|-------------------------|--------|----------------|------------|--------------|------|
| 5 | 授权协议书 | 电感镇流器 | 飞利浦灯具（上海）有限公司 | 2008-12-9 | -- | 正在履行 |
| 6 | 委托加工合同 | 电感镇流器 | 南京中电熊猫照明有限公司 | 2012-11-23 | -- | 履行完毕 |
| 7 | 订单号 4500216723 | 电感镇流器 | 江苏亚明照明有限公司 | 2014-3-27 | 99,514.30 | 履行完毕 |
| 8 | 订单号 2013020501 | 镇流器 | 常州绿威电器有限公司 | 2013-2-5 | 33,800.00 | 履行完毕 |
| 9 | 订单号 20130428-1 | 电气箱 | 启动欧亚进出口贸易有限公司 | 2013-5-4 | 67,999.96 | 履行完毕 |
| 10 | 订单号 1500008681 | 荧光灯镇流器 | 江苏亚明照明有限公司 | 2013-5-31 | 4,352,838.75 | 履行完毕 |
| 11 | 订单号 1306001011 | 纳灯镇流器 | 天津施莱德照明器材有限公司 | 2013-6-14 | 667,739.00 | 履行完毕 |
| 12 | 订单号 10P0-130923-0017 | 纳灯镇流器 | 西蒙电气（中国）有限公司 | 2013-9-18 | 218,960.00 | 履行完毕 |
| 13 | 订单号 2012-10-8 | 纳灯镇流器 | 建湖精茂光源有限公司 | 2012-10-8 | 3,761,360.00 | 履行完毕 |
| 14 | 订单号 D1210-002-030 | 纳灯镇流器 | 天津施莱德照明器材有限公司 | 2012-10-23 | 149,056.00 | 履行完毕 |
| 15 | 订单号 1500002441 | 荧光灯镇流器 | 江苏亚明照明有限公司 | 2012-9-13 | 104,394.00 | 履行完毕 |
| 16 | 订单号 2012-11-13 | 纳灯镇流器 | 北京华亚东支照明电器有限公司 | 2012-11-16 | 53,400.04 | 履行完毕 |

说明：上述重大销售合同为框架性销售合同、前五大客户报告期内及期后金额最大的 1-2 笔单笔销售合同。公司与主要客户采取长期框架协议+订单的稳定、密切合作模式，其中与上海亚明的长期框架协议有效期至 2019 年 12 月 31 日，与飞利浦灯具、飞利浦（中国）的长期框架协议有效期至双方书面同意解除协议。

2、采购合同

报告期内，公司重大采购合同情况如下：

| 序号 | 合同名称 | 合同标的 | 供应商名称 | 签订时间或有效期 | 合同金额（元） | 履行情况 |
|----|--------------|-------|-----------------|-----------------------|---------|------|
| 1 | 工矿产品购销合同 | 漆包圆铝线 | 铜陵精迅特种漆包线有限责任公司 | 2014-4-8 至 2014-12-31 | -- | 正在履行 |
| 2 | 2014 年产品购销合同 | 热保护器 | 常州凯歌电器有限公司 | 2014-4-1 | -- | 正在履行 |

| | | | | | | |
|----|-------------------|-------------|-----------------|-----------------------|--------------|------|
| 3 | 年度买卖合同 | 6640 NMN 复合 | 四川东材科技集团股份有限公司 | 2014-2-1 | -- | 正在履行 |
| 4 | 年度买卖合同 | 白漆、脱漆剂 | 常州市三泰化工有限公司 | 2014-1-2 | -- | 正在履行 |
| 5 | 订单号 2014022407 | 硅钢卷 | 上海扬都实业有限公司 | 2014-2-24 | 488,000.00 | 履行完毕 |
| 6 | 工矿产品购销合同 | 漆包贺铝线 | 铜陵精迅特种漆包线有限责任公司 | 2014-4-8 | -- | 正在履行 |
| 7 | 购销协议 | 热保护器 | 上海一日洋电器有限公司 | 2013.10.11-2014.11.11 | -- | 正在履行 |
| 8 | 订单号 2013022104 | 热保护带导线 | 常州凯歌电器有限公司 | 2013-2-22 | 137,000.00 | 履行完毕 |
| 9 | 订单号 2013031108 | 硅钢卷 | 无锡三洲冷轧硅钢有限公司 | 2013-3-11 | 1,122,000.00 | 履行完毕 |
| 10 | 订单号 2013070502 | 镇流器水性浸渍漆 | 常州市三泰化工有限公司 | 2013-7-5 | 600,000.00 | 履行完毕 |
| 11 | 订单号 2013020103 | 漆包贺铝线 | 铜陵精迅特种漆包线有限责任公司 | 2013-2-1 | 1,096,847.60 | 履行完毕 |
| 12 | 订单号 2012092305 | 漆包贺铝线 | 铜陵精迅特种漆包线有限责任公司 | 2012-9-23 | 787,939.00 | 履行完毕 |
| 13 | 订单号 2012100801 | 镇流器水性浸渍漆 | 常州市三泰化工有限公司 | 2012-10-8 | 112,000.00 | 履行完毕 |
| 14 | 订单号 2012102605 | 硅钢卷 | 上海万鼎硅钢销售有限公司 | 2012-10-26 | 773,561.03 | 履行完毕 |
| 15 | 订单号 2012102704 | 底板 | 南通综艺金属制品有限公司 | 2012-10-27 | 69,350.00 | 履行完毕 |

说明：上述重大采购合同为框架性采购合同、报告期内前五大供应商采购金额最大的1-2笔采购合同。公司与四川东材科技集团股份有限公司和常州市三泰化工有限公司等供应商采取年度买卖合同加订单的模式合作。

3、尚在有效期内的借款合同

(1) 2013年12月5日，公司与中国民生银行股份有限公司南通分行签订编号为公借贷字第2H1300000239881号《流动资金贷款借款合同》，公司向中国民生银行股份有限公司南通分行借款400万元，借款期限自2013年12月5日至2014年12月5日。

(2) 2014年1月8日，公司与江苏银行股份有限公司启东支行签订合同编号为JK053114000030的《流动资金借款合同》，公司向江苏银行股份有限公司启东支行借款

300 万元，借款期限自 2014 年 1 月 8 日至 2015 年 1 月 1 日。

(3) 2014 年 5 月 5 日，公司与中国银行股份有限公司启东支行签订编号为 2014 年中银授字 150208312 号《授信额度协议》，中国银行股份有限公司启东支行向公司提供授信额度为 23,403,800 元，其中可提用额度为 15,000,000 元。

(4) 2014 年 5 月 16 日，公司与中国银行股份有限公司启东支行签订编号为 2014 年中银借字 150208312-3 号《流动资金借款合同》，公司向中国银行股份有限公司启东支行借款 200 万元，借款期限为 12 个月，自实际提款日起算。

(5) 2014 年 6 月 3 日，公司与中国银行股份有限公司启东支行签订编号为 2014 年中银借字 150208312-4 号《流动资金借款合同》，公司向中国银行股份有限公司启东支行借款 300 万元，借款期限为 12 个月，自实际提款日起算。

(6) 2014 年 6 月 5 日，公司与中国银行股份有限公司启东支行签订编号为 2014 年中银借字 150208312-5 号《流动资金借款合同》，公司向中国银行股份有限公司启东支行借款 350 万元，借款期限为 12 个月，自实际提款日起算。

(7) 2014 年 6 月 6 日，公司与中国银行股份有限公司启东支行签订编号为 2014 年中银借字 150208312-6 号《流动资金借款合同》，公司向中国银行股份有限公司启东支行借款 350 万元，借款期限为 12 个月，自实际提款日起算。

(8) 2013 年 4 月 7 日，南通国荣镇流器厂与中国银行股份有限公司启东支行签订编号为 2013 年中银最高抵字 324974656 号《最高额抵押合同》，将其位于启东市久隆镇新生西路 106 号的土地使用权及厂房，为公司与中国银行股份有限公司启东支行自 2013 年 4 月 6 日起至 2016 年 4 月 2 日止签署的借款、贸易融资、保函、资金业务及其他授信业务合同设立抵押，担保债权的最高本金余额为 1500.00 万元。

五、公司的商业模式

公司立足于照明器具配套产品细分行业，致力为照明企业提供高品质镇流器、高频磁芯类变压器产品。公司拥有占地 8,753.30 平方米、建筑面积 7,043.60 平方米的标准化生产、办公用房和数控绕线机、氩弧焊夹底一体机等先进的生产设备；掌握了模块化、一体化生产镇流器的工艺和核心技术，取得了 16 项专利技术、8 项商标；获得了高新技术企业证书、质量管理体系认证证书、3C 强制性认证证书、省市级著名商标称号等资质证书。凭借优秀的生产能力、先进的技术支持、高质量的产品，与上市公司飞乐音响的主体子公司上海亚明、大型跨国公司飞利浦在华独资企业飞利浦（中国）等国内一线照

明企业建立并保持了长期稳定的合作伙伴关系，形成了长期、稳定、密切的“长期框架性供货协议+订单生产”合作模式，报告期内毛利率稳定增长。

六、所处行业概况、市场规模及基本风险特征

（一）行业所处行业概况

报告期内，公司主要为照明器材生产商提供镇流器和高频磁芯类变压器等配套产品。根据《国民经济行业分类》（GB/T4754-2011），公司所处行业为光电子器件及其他电子器件制造（代码：C3969）；根据《上市公司行业分类指引》（2012年修订），公司所处行业为计算机、通信和其他电子设备制造业（代码：C39）。

照明产品在国民经济中具有特殊的地位和作用，因为人们的日常生产和生活均离不开照明，工厂、矿山、文化体育设施、商店、医院、学校以及家庭住宅均需要照明，此外，各种机动车辆、船舶、飞机以及大量仪器、设备均须配备相应的照明装置。因此照明产品是国民经济发展和人民生活的必需品，随着国民经济的发展和人民生活水平的提高，对照明产品的需求也在不断增长。

公司所处行业的行政主管部门是国家工业和信息化部，由工业和信息化部会同国家其他有关部门制定产业政策、产业发展规划等，指导整个行业的协同有序发展。

公司所属行业协会为中国照明电器协会。该协会的宗旨是遵守宪法、法律、法规和国家政策，遵守社会道德风尚，沟通企业之间、行业之间、企业与政府之间的关系，协调同行业利益，维护会员的合法权益和行业的整体利益，促进行业发展，繁荣社会主义市场经济。2010年9月国务院审议并通过了《国务院关于加快培育和发展战略性新兴产业的决定》提出，现阶段对包括半导体照明在内的节能环保产业将加大财税金融等政策扶持力度，引导和鼓励社会资金投入，并设立战略性新兴产业发展专项资金。

（二）市场规模

1、全球光源产品需求分析

2008-2015年估计全球光源产品分析

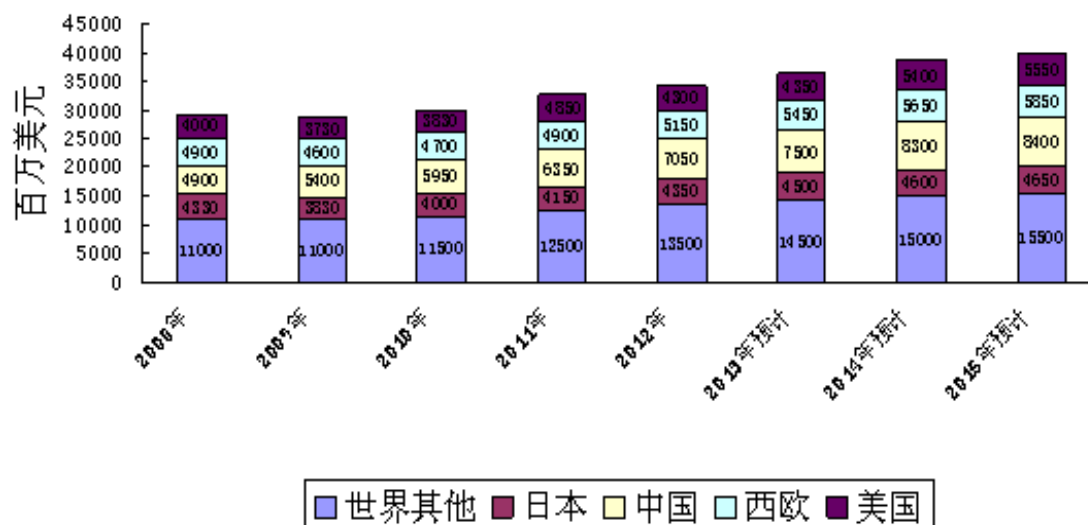

数据来源：中国照明电器协会

2008年至2015年全球对光源产品的需求增加，主要归功于中国预计的消费增长，因为中国经济呈持续增长态势。中国对光源产品的需求从2008年的49亿美元增至2012年的71亿美元，年复合增长率是10.8%。预计2015年此需求将进一步增至84亿美元。中国光源产品市场在全球光源产品市场中正发挥着日益重要的作用。从2008年至2015年，中国照明市场的增长率预计将高于全球增长率，中国光源产品行业占全球行业的市场份额预计将从2008年的16.8%增至2015年的21.1%。

2、中国成为全球照明产品生产大国

近年来中国照明电器行业呈以下特点：数量众多，规模扩大，国退民进。规模得到最大化扩张，照明电器企业有一万多家（照明电器生产企业5000多家，灯具生产企业约3000家，电光源企业约1000家，其余为电器附件、灯头灯座及专用材料生产企业），全球几乎所有知名的照明公司在中国采购产品或OEM生产，中国成为全球照明产品生产大国。

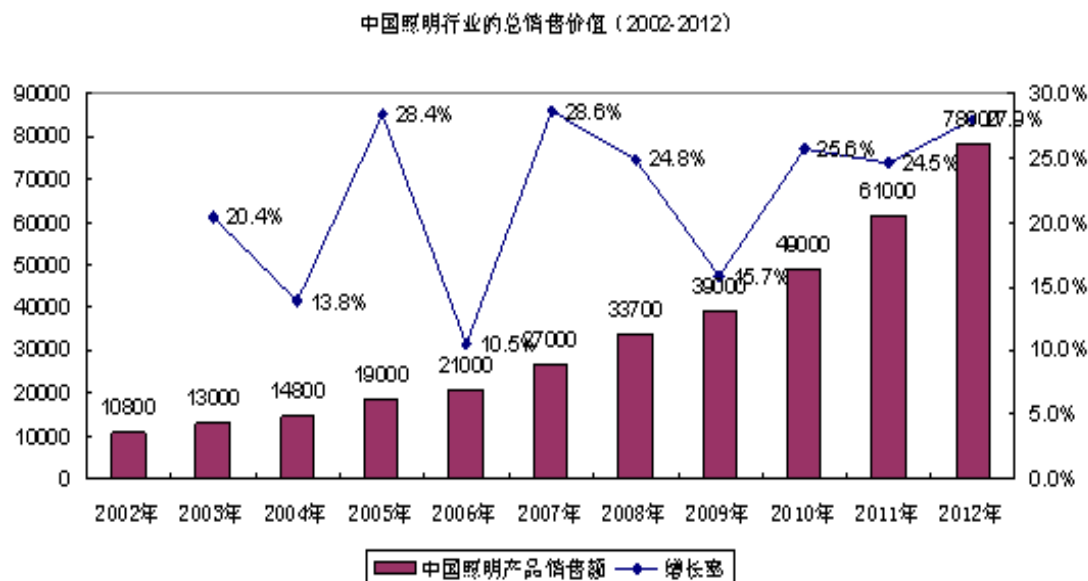

数据来源：中国照明电器协会

(三) 公司所处行业与上、下游行业之间的关联性

1、与上游行业的关联性及其影响

本行业的主要原材料是矽钢片，钢铁行业为公司所处行业的上游行业。我国钢材产量稳居世界首位，但是受国际铁矿石价格的影响，近年来钢材价格波动幅度较大。从成本构成来看，原材料成本占照明电器产品的成本比重较大，原材料成本的变化将直接影响照明电器产品的生产成本，因此影响照明行业的利润水平。

价格（元/吨）

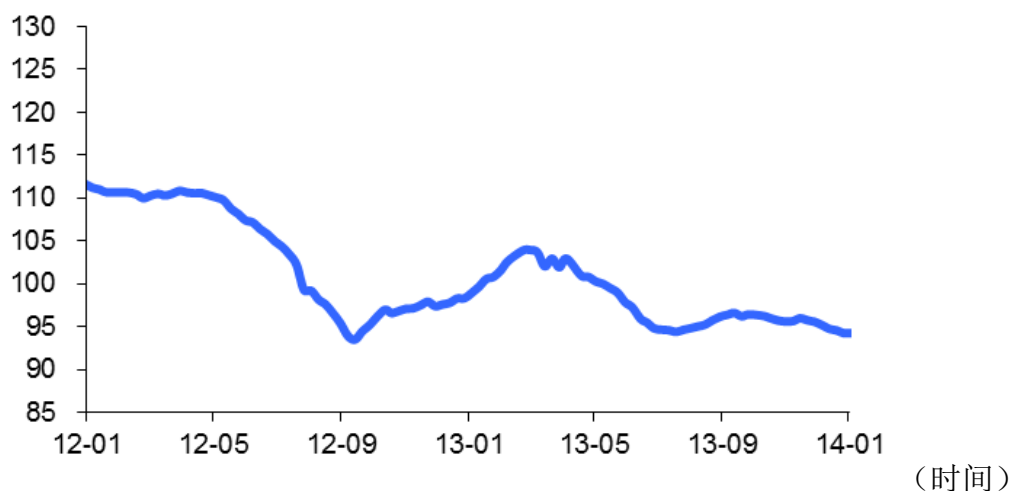

数据来源：Bloomberg, Wind

2、与下游行业的关联性及其影响

照明行业的下游行业涉及面较广，包括计算机及电子消费产品制造业（计算机背光

源等)、视听电子产品制造业(电子广告牌等)、通信器材制造业(手机背光源等)、汽车制造业(汽车灯、指示灯等)、一般土木工业(运动场、停车场、游泳池等)以及LED应用消费者(政府机关、企事业单位、个人消费者)等。照明行业与下游行业相互影响,下游行业的需求决定照明行业的容量和技术发展方向,而照明行业的技术进步和价格水平决定其在下游行业的应用领域。随着照明技术的不断发展和成熟,照明电器产品在下游行业的渗透不断增强,并不断拓展新的应用领域,成为推动照明行业近年来快速增长的主要原因。

(四) 基本风险特征

1、行业竞争加剧的风险

国内照明产品生产、加工企业数量多,规模小,市场集中度低。此外,国内企业研发能力薄弱,与国外先进技术相比仍存在较大的差距。国内企业在中低端产品具有一定的规模和行业竞争力,但利润率较低。随着国外知名企业不断进入国内市场,挤占市场份额,行业竞争愈发激烈。

2、客户认证风险

在本行业的业务过程中,与大型客户建立稳定的供应链关系的门槛较高,这些大型客户往往对供应商的管理系统有复杂的认定过程,一般要求供应商有健全的运营网络,高效的信息化管理系统,丰富的行业经验和良好的品牌声誉。客户认证主要包括业务管理体系审核:主要审核公司战略发展规划、公司的市场应变能力,以考核公司的持续经营、发展能力。由于客户产品的更新换代较快,照明配套产品生产商能够持续获得客户认可是其生产经营的基本保证。

(五) 公司在行业中的竞争地位

目前,我国照明行业内的企业众多,以中小型企业为主,与上市公司及国外知名公司相比,公司在企业规模、收入等方面与其仍有一定的差距。

行业总体竞争格局如下:

| 竞争格局 | 主要企业 | 主要特征描述 |
|------|------|--------|
|------|------|--------|

| | | |
|-----------|---------------------------------------|--|
| 第一阵营-高端市场 | 飞利浦、通用股份、欧司朗、西门子、松下等国际品牌 | 企业数量有限、相对成熟；其主要竞争点为功能、品牌形象；对中国市场的把握同时，要面对不断崛起的中高端国产品牌的竞争；主要面向高档社区、别墅、酒店、政府设施等工程用户和少量高端个人消费者。 |
| 第二阵营-中端市场 | 雷士、TCL、佛山照明、阳光照明、欧普、三雄极光、亚明、华艺等国内一线品牌 | 企业相对集中，并逐渐成熟；其主要竞争点在功能、品牌形象、外观设计；拥有一两个领导品牌带动共同成长；主要面向城市商用房建设、基础设施建设、行业用户、个人消费者。 |
| 第三阵营-低端市场 | 国内众多低端品牌 | 企业众多，成熟度低；主要竞争点在价格、铺货；缺少绝对领导品牌，区域性散点竞争；主要面向农村、城镇个人用户及建筑集体用户。 |

数据来源：中国照明电器协会

1、公司的竞争优势

(1) 区位和交通优势

公司的生产基地位于启东开发区内，北靠 336 省道，距高速公路南出口仅 5 分钟车程，地理位置优越、交通便利，为公司的生产和销售及未来的战略扩张创造了优越的条件、打下了坚实的基础。公司所在地启东市，三面环水，形似半岛，集黄金水道、黄金海岸、黄金大道于一身，是出江入海的重要门户。崇启大桥通车后，距上海交通时间仅 1 小时，拥有独特的区域优势。如下图所示：



江苏省启东市地理位置图

(2) 产品优势

公司以制造照明配套产品为己任，致力于照明系列产品的研发、生产和销售。公司以“诚信为本，质量取胜”为经营理念，具有比较完备的产品开发、生产、质量保证和销售服务体系，通过了 ISO9001:2008 国际质量体系认证。公司形成了以电感镇流器、高频磁芯类变压器为主体的产品系列，拥有所生产该产品独特的工艺和技术，其中公司的镇流器获得飞利浦、亚明等客户的认可。产品广泛使用于大型机场、码头、道路等区域。

(3) 客户优质优势

镇流器生产厂商与大型客户建立稳定的供应链关系的门槛较高，这些大型客户往往对供应商的管理系统有复杂的认定过程。公司已与国内一线照明器材生产企业，如上海亚明、飞利浦灯具等建立了长期稳定的供货关系。公司与主要客户采取了长期供货协议+订单生产的密切合作模式，供应商地位稳固、密切，难以被替代。优质客户对公司的认可，也为公司带来宣传效应，为公司进一步开拓其他客户打下良好的基础。

2、公司的竞争劣势

公司作为国内民营企业，在发展过程中主要依靠自身的资金积累，与现有的客户规模、市场需求发展速度相比，公司资产规模偏小、资金实力仍显不足，制约了公司研发创新能力的提升和生产规模的扩大，不利于公司持续发展壮大。

总体而言，公司仍处于发展初期，与行业中的先进企业相比，公司在企业规模、技术人才储备及研发资金投入上尚存在较大的差距。针对上述劣势，公司今后将挖掘现有客户的潜在需求，在维护好现有业务的同时，开拓后续业务，同时，公司将通过内部培养人才及外部引进人才相结合的方式加强技术人员的储备。公司将结合企业发展状况，逐步加大研发投入，逐步缩小与行业先进企业的差距。

第三节 公司治理

一、公司三会建立健全及运行情况、三会机构及其人员履行职责情况

(一) 三会建立健全及运行情况

有限公司阶段，公司按照《公司法》和《公司章程》的规定建立了公司的基本架构：公司股东会由全体股东组成；公司设1名执行董事兼经理和1-2名监事。有限公司股东会对有限公司的设立、选举或聘任管理层、增资、经营范围变更、住所变更、历次章程修改、有限公司整体变更都做出了决议并及时办理了工商备案、变更登记。

2013年3月15日，股份公司创立大会暨第一次股东大会选举产生了董事会、监事会成员；公司职工代表大会选举产生了两名职工代表监事；股份公司第一届董事会第一次会议选举产生了董事长，并聘任了总经理、财务负责人、董事会秘书；股份公司第一届监事会第一次会议选举产生了监事会主席。

股份公司制定了健全的公司治理制度，包括《公司章程》、《股东大会议事规则》、《董事会议事规则》、《监事会议事规则》、《总经理工作细则》，并制定了《内部控制制度》、《关联交易管理办法》、《对外投资管理办法》、《对外担保管理办法》等重要制度；公司各部门也制定了内部规章制度。

股份公司设总经理1名，财务总监1名、董事会秘书1名，由董事会聘任。公司实行董事会领导下的总经理负责制，由总经理具体主持公司日常生产经营管理工作。公司建立了与生产经营特点及规模相适应的组织机构，内部设置了财务部、销售部、物料部、制造部、LED技术部、设备部、质量管理部和人事行政部，并建立了相应的内部管理制度，比较科学的划分了每个部门的责任权限，形成了互相协调、制衡的机制。

股份公司三会运行情况良好；三会会议文件完整，会议记录要件齐全，档案保管良好；三会各项文件均能够正常签署；三会会议未曾发生应当回避而未回避的情形；监事会能够较好地履行监督职责；三会决议均能够得到切实执行。

(二) 三会机构及其人员履行职责情况

股份公司成立至今，共召开8次股东大会会议（含创立大会）、8次董事会会议及2次监事会会议，具体如下表，相关人员均出席了历次会议，履行职责情况良好。

| 序号 | 股东大会会议编号 | 召开时间 |
|----|---------------------|------------|
| 1 | 创立大会暨2013年第一次临时股东大会 | 2013年3月15日 |
| 2 | 2013年第二次临时股东大会 | 2013年4月1日 |

| | | |
|-----------|----------------|-------------|
| 3 | 2013年第三次临时股东大会 | 2013年4月16日 |
| 4 | 2013年第四次临时股东大会 | 2013年12月26日 |
| 5 | 2014年第一次临时股东大会 | 2014年2月10日 |
| 6 | 2013年度股东大会 | 2014年5月16日 |
| 7 | 2014年第二次临时股东大会 | 2014年7月20日 |
| 8 | 2014年第三次临时股东大会 | 2014年10月16日 |
| 序号 | 董事会会议编号 | 召开时间 |
| 1 | 第一届董事会第一次会议 | 2013年3月15日 |
| 2 | 第一届董事会第二次会议 | 2013年3月16日 |
| 3 | 第一届董事会第三次会议 | 2013年4月1日 |
| 4 | 第一届董事会第四次会议 | 2013年12月23日 |
| 5 | 第一届董事会第五次会议 | 2014年1月15日 |
| 6 | 第一届董事会第六次会议 | 2014年4月30日 |
| 7 | 第一届董事会第七次会议 | 2014年7月4日 |
| 8 | 第一届董事会第八次会议 | 2014年9月27日 |
| 序号 | 会议编号 | 召开时间 |
| 1 | 第一届监事会第一次会议 | 2013年3月15日 |
| 2 | 第一届监事会第二次会议 | 2014年5月16日 |

综上，公司治理机制健全，运行情况良好，三会机构及其人员、高级管理人员能够认真、切实履行《公司法》和《公司章程》规定的职责。

二、公司董事会对公司治理机制执行情况的评估结果

公司依照《公司法》和《公司章程》的相关规定，建立了股东大会、董事会、监事会和经理层“三会一层”的法人治理结构，制定了《股东大会议事规则》、《董事会议事规则》、《监事会议事规则》、《总经理工作细则》，并制定了《内部控制制度》、《关联交易管理办法》、《对外投资管理办法》、《对外担保管理办法》等重要制度，明确决策、执行、监督等方面的职责权限，形成科学有效的职责分工和制衡机制。

公司董事会就以下方面进行了充分讨论评估：

1、公司股权结构及董事会成员结构对公司治理及经营决策的影响

王碧松家族合计持有公司股权的比例为 97.00%，股权高度集中，存在治理不规范和实际控制人不当控制而损害中小股东利益的风险。公司董事会成员中王碧松家族占两席，其他三席均为公司任职 5 年以上的资深员工，分别为蔡裕冲、倪单花和姜卫英，三人的履历背景分别为财务、销售和采购，成员结构符合公司目前的股本结构特点和经营规模，稳定性较高，履历结构较为合理。但公司股权结构高度集中、董事会成员均为内部员工，虽然有助于统一领导，并迅速采取措施，但当公司规模扩大后可能会形成一种“专制体制”，并导致决策失误，为公司带来损失。对此，公司挂牌全国股份转让系统

后，拟尽快通过定向增发方式引入公司核心管理人员和专业机构投资者持股，并根据机构投资者的持股比例分配若干董事席位，一方面，分散公司股权结构、优化董事会成员结构，另一方面，为公司高效节能环保 LED 产品的规模化经营募集配套资金。

2、股东权利保障

在股东权利保障方面，公司根据《公司章程》、《股东大会议事规则》的规定，建立了相对健全的股东保障机制，给股东提供了合适的保护，确保股东能充分行使知情权、参与权、质询权与表决权。

(1) 知情权

公司股东有权查阅公司章程、股东名册、公司债券存根、股东大会会议记录、董事会会议决议、监事会会议决议、财务会计报告。股东提出查阅前条所述有关信息或者索取资料的，应当向公司提供证明其持有公司股份的种类以及持股数量的书面文件，公司经核实股东身份后按照股东的要求予以提供。

(2) 参与权

公司股东有权依据法律及公司章程规定请求、召集、主持、参加或者委托股东代理人参加股东大会，通过股东大会参与决定公司经营方针和投资计划，选举和更换董事，决定有关董事的报酬事项，选举和更换由股东代表出任的监事，决定有关监事的报酬事项，审议批准董事会的报告，审议批准监事会的报告，审议批准公司的年度财务预算方案、决算方案等

(3) 质询权

公司股东有权对公司的经营进行监督，提出建议或质询。

(4) 表决权

公司股东有权依据法律及公司章程规定请求、召集、主持、参加或者委托股东代理人参加股东大会，并行使相应的表决权。股东大会分为年度股东大会和临时股东大会。年度股东大会每年召开一次，应于上一会计年度结束后的 6 个月内举行，临时股东大会不定期召开。

3、投资者管理机制建设情况

公司重视投资者关系管理工作，制订了《投资者关系管理制度》，明确董事会秘书为公司投资者关系管理事务的负责人，董事会办公室是投资者关系管理工作的职能部门，由董事会秘书领导，负责公司投资者关系管理的日常事务。

公司重视投资者关系管理工作，制订了《投资者关系管理制度》。公司由董事会秘

书负责投资者关系管理工作，在全面深入了解公司运作和管理、经营状况、发展战略等情况下，负责策划、安排和组织各类投资者关系管理活动。董事会秘书负责协调和组织公司信息披露事宜，参加公司所有涉及信息披露的有关会议，及时知晓公司重大经营决策及有关信息资料，并向投资者披露；公司通过电话、电子邮件、传真、来访接待等渠道和方式加强与投资者的沟通和交流，在合法合规的前提下尽可能地回答投资者的问询。

4、纠纷解决机制建设情况

公司是规范公司的组织与行为、公司与股东、股东与股东之间权利义务关系的具有法律约束力的文件，对公司、股东、董事、监事、高级管理人员具有法律约束力。公司、股东、董事、监事、高级管理人员之间基于公司章程及有关法律、行政法规所规定的权利义务发生的与公司事务有关的争议或者权利主张，应当先行通过协商解决。协商不成的，通过诉讼方式解决。依据公司章程，股东可以起诉公司，股东可以起诉公司的董事、监事、总经理和其他高级管理人员，股东可以起诉股东；公司可以起诉股东、董事、监事、总经理和其他高级管理人员。

5、累积投票制建设情况

公司目前股权结构高度集中，目前尚未建立累积投票制。

6、关联股东、董事回避制度建设情况

《公司章程》第七十三条规定“股东大会审议有关关联交易事项时，关联股东不应当参与投票表决，其所代表的有表决权的股份数不计入有效表决总数；股东大会决议应当充分披露非关联股东有表决情况。有关联关系的股东可以自行申请回避，本公司其他股东及公司董事会可以申请有关联关系的股东回避，上述申请应在股东大会召开前以书面形式提出，董事会有义务立即将申请通知有关股东。有关股东可以就上述申请提出异议，在表决前尚未提出异议的，被申请回避的股东应回避；对申请有异议的，可以要求监事会对申请做出决议”。

《公司章程》第一百一十条第三款规定“公司董事与董事会会议决议事项所涉及的企业有关联关系的，不得对该项决议行使表决权，也不得代理其他董事行使表决权。该董事会会议由过半数且不少于3名的无关联关系董事出席即可举行，董事会会议所作决议须经过半数无关联关系董事通过。出席董事会的无关联董事人数不足3人的，应将该事项提交股东大会审议”。

公司制定了《关联交易管理办法》，制定了较为详细、可行的表决权回避制度，包

括回避事项、回避程序、回避请求权等内容。

7、报告期内公司治理瑕疵及整改情况、防范措施

股份公司治理也存在一定瑕疵，如关联交易、对外保证担保未经董事会或股东大会事先审议通过。公司已全部收回关联方占用的资金，对外保证担保已因被担保人已归还银行借款而解除。

公司补充制定了《资金管理制度》，就公司资金用途、现金管理、银行结算管理、支票和其他票据管理、付款管理、借款管理、报销管理、出纳人员工作规范等方面作出了详细的规定；公司召开了董事会、监事会及股东大会对关联交易、对外保证担保进行了梳理及补充表决，补充表决通过；监事会确认了上述关联交易未损害到公司、公司股东、债权人、员工和客户的利益，关联交易整体较为公允；各关联方对与自己或近亲属相关的关联交易回避了表决。公司控股股东及实际控制人出具了《关于不占用公司资产、资金或由公司提供担保的承诺》，承诺“本人、本人关系密切的家庭成员及本人实际控制的其他企业，未来不占用公司资产、资金或由公司提供担保”。

综上，公司董事会认为：目前公司的治理机制能够保证股东充分行使知情权、参与权、质询权和表决权等权利，能够给所有股东提供合适的保护；公司建立了较为完善的投资者关系管理制度和内部管理制度；公司治理机制执行情况总体良好；但由于股份公司成立时间较短，管理层的规范治理理念仍需进一步加强。

三、公司及控股股东、实际控制人最近 24 个月内违法违规情况

最近 24 个月内，公司不存在违法违规行为，也不存在受到工商、税务等行政部门的处罚情况。

最近 24 个月内，公司控股股东及实际控制人王碧松、王琴不存在违法违规行为，未受到工商、税务等行政部门的处罚。

四、公司独立性

公司控股股东及实际控制人为自然人王碧松、王琴。王碧松报告期内除投资公司外，王碧松还持有上海碧松 60.00% 股权，并为南通国荣镇流器厂（个人独资企业）投资人。具体情况详见本节“五、同业竞争”。

公司在业务、资产、人员、财务、机构方面具有完全的独立性，并拥有完整的业务体系及面向市场独立经营的能力。

1、业务独立情况

公司所有业务均独立于控股股东、实际控制人及其控制的其他企业。

2、资产独立情况

截至本公开转让说明书签署日，关联方占用公司资金已全部清理完毕。公司资产产权关系明晰，不存在被控股股东及实际控制人及其控制的其他企业占用的情况。公司拥有独立的、权属完整的土地使用权和房屋资产。公司拥有开展业务所需独立的生产经营场所、生产设备，具有与生产经营相关独立的技术及知识产权。

3、人员独立情况

公司高级管理人员和核心技术人员，不存在在控股股东、实际控制人及其控制的其他企业兼职或领取薪酬的情形。

4、财务独立情况

公司建立了独立的财务核算体系，能够独立做出财务决策，具有规范的财务会计制度。公司独立在银行开户，依法独立进行纳税申报和履行纳税义务，不存在与控股股东及实际控制人及其控制的其他企业共用银行账户的情形。

5、机构独立情况

公司设置了独立的、符合股份公司要求和适应公司业务发展需要的组织机构，股东大会、董事会、监事会独立行使相应职权。

五、同业竞争

（一）控股股东及实际控制人控制的其他企业基本情况

1、上海碧松照明电器有限公司

上海碧松照明电器有限公司于2004年7月22日在上海市工商行政管理局宝山分局登记成立，注册号310113000572172，注册资本50.00万元人民币，住所地为宝山区沪太路8885号商务楼A140室，法定代表人王碧松，经营期限自2004年7月22日至2014年7月21日。经营范围为“照明电器、镇流器、日光灯架生产加工（限分支机构经营）销售（以上涉及许可经营的凭许可证经营）”。

上海碧松已于2014年6月13日完成工商注销登记。注销前，上海碧松的股权结构如下表：

| 序号 | 股东姓名 | 出资金额（元） | 持股比例（%） | 出资方式 |
|----|------|------------|---------|------|
| 1 | 王碧松 | 300,000.00 | 60.00 | 货币 |

| | | | | |
|----|-----|------------|--------|----|
| 2 | 蔡裕冲 | 200,000.00 | 40.00 | 货币 |
| 合计 | | 500,000.00 | 100.00 | —— |

上海碧松经营范围与公司相似，但报告期内，上海碧松未实际经营，与公司不存在同业竞争情况，与公司也未发生过关联交易。

2、南通国荣镇流器厂

南通国荣镇流器厂于1999年12月24日在南通市启东工商行政管理局登记成立，企业类型为个人独资企业，注册号320681000148772，投资人王碧松，注册资本20.00万元，住所为启东市久隆镇新生西路，经营范围为“镇流器、荧光灯架制造、销售”。

南通国荣目前不存在与生产经营业务相关的商标、专利、生产设备等资源，现有资产为位于启东市久隆镇新生西路106号的厂房，该厂房整体租赁予启东市久隆镇蓝天服装厂（个体工商户）从事服装生产、加工。

2014年3月25日，江苏省启东市国家税务局出具《证明》，确认南通国荣自2009年12月起不再进行生产销售并注销税务登记，也未申报纳税。

南通国荣曾经开展的业务虽然与公司相同，但其自2009年12月起已不再从事生产经营，南通国荣与公司不存在同业竞争情况。

（二）同业竞争的消除措施及承诺

为避免未来发生同业竞争情况，南通国荣于2014年6月26日出具了《承诺书》，承诺“本厂未来不从事或参与任何在商业上对江苏碧松照明股份有限公司构成竞争的业务及活动，否则，因此取得的净利润归江苏碧松照明股份有限公司”。

为避免未来发生同业竞争情况，公司持股5%以上股东、董事、监事、高级管理人员及核心技术人员出具了《避免同业竞争承诺函》，承诺“1、本人及本人关系密切的家庭成员，将不在中国境内外，直接或间接从事或参与任何在商业上对公司构成竞争的业务及活动；将不直接或间接开展对公司有竞争或可能构成竞争的业务、活动或拥有与公司存在同业竞争关系的任何经济实体、机构、经济组织的权益；或以其他任何形式取得该经济实体、机构、经济组织的控制权；或在该经济实体、机构、经济组织中担任总经理、副总经理、财务总监、营销负责人及其他高级管理人员或核心技术人员。2、本人在担任股份公司董事、监事、高级管理人员、核心技术人员期间以及辞去上述职务六个月内，或者在持有公司5%以上股份期间，本承诺为有效之承诺。3、本人愿意承担因违反以上承诺而给股份公司造成的全部经济损失。”

六、关联方占用公司资金及公司为关联方提供担保情况

最近两年一期，公司存在关联方占用公司资金的情况，截至本公开转让说明书签署日，关联方占用公司资金已全部清理完毕，详见本公开转让说明书“第四节 公司财务”之“七、关联方、关联方关系及重大关联方交易情况”之“（二）关联交易”之“2、偶发性关联交易”之“（4）关联方往来款项余额”。最近两年一期，公司不存在为关联方提供担保的情况。

七、防止股东及其关联方占用或转移公司资源的具体安排

《公司章程》第三十九条第七款、第八款规定，“控股股东及其他关联方与公司发生的经营性资金往来中，应当严格限制占用公司资金。控股股东及其他关联方不得要求公司为其垫支工资、福利、保险、广告等期间费用，也不得互相代为承担成本和其他支出。公司董事会对公司控股股东所持股份实行‘占用即冻结’机制，即发现公司控股股东侵占公司资产应立即申请司法冻结，凡不能以现金清偿的，通过变现股权偿还侵占资产。”

为规范公司与关联方的关联交易，保证关联交易符合公开、公平、公正的原则，避免关联方占用或转移公司资源，公司制定了《关联交易管理办法》，详细规定了关联方和关联交易的界定方法、关联交易价格的确定和管理、关联交易的批准与回避。

八、董事、监事、高级管理人员的其它情况

（一）公司管理层本人及其直系亲属持有公司股份情况

| 姓名 | 任职 | 持有股份（股） | 持股比例（%） |
|-----|----------|-----------|---------|
| 王碧松 | 董事长/总经理 | 6,000,000 | 30.00 |
| 王 琴 | 董事 | 6,000,000 | 30.00 |
| 蔡裕冲 | 董事 | 600,000 | 3.00 |
| 姜卫英 | 董事 | 0 | 0.00 |
| 倪单花 | 董事 | 0 | 0.00 |
| 黄金花 | 监事会主席 | 0 | 0.00 |
| 杨浪花 | 监事 | 0 | 0.00 |
| 陆春雷 | 监事（职工代表） | 0 | 0.00 |
| 陈 静 | 财务总监 | 0 | 0.00 |

| | | | |
|-----|-------|------------|-------|
| 张陈晨 | 董事会秘书 | 0 | 0.00 |
| 合计 | | 12,600,000 | 63.00 |

王碧松、王琴夫妇的子女王冠迪、王新颖各直接持有公司 370.00 万股股份，其他管理层人员的直系亲属未直接或间接持有公司股份。

（二）公司管理层人员之间的亲属关系

王碧松、王琴系夫妻关系，其他管理人员之间及与王碧松、王琴均之间无关联关系。

（三）公司管理层与公司签订的重要协议或做出的重要承诺

1、公司董事、监事、高级管理人员、核心技术人员出具了《避免同业竞争承诺函》，详见本节“五、同业竞争”。

2、公司董事、监事、高级管理人员出具了《规范关联交易承诺函》，承诺如下：

“（1）本人及与本人关系密切的家庭成员；

（2）本人直接或间接控制的其他企业；

（3）本人担任董事、监事、高级管理人员的其他企业；

（4）与本人关系密切的家庭成员直接或间接控制的，或担任董事、高级管理人员的其他企业；

上述各方将尽可能减少与公司之间的关联交易。对于确实无法避免的关联交易，将依法签订协议，并按照《公司法》、《公司章程》、《关联交易决策制度》及其他相关法律法规的规定，履行相应的决策程序。”

3、王碧松、王琴于 2014 年 9 月 29 日出具书面承诺函承诺如根据税收征管机关的要求，其应就碧松有限整体变更事宜缴纳个人所得税，其将自行履行纳税义务，并自行承担由此引起的全部滞纳金或罚款；如因此导致公司承担责任或遭受损失，其将及时、足额的向公司赔偿其所发生的与此有关的所有损失。

4、管层人员均与公司签订了劳动合同或劳务合同，含保密条款。

（四）公司管理层在其他单位兼职情况

| 序号 | 姓名 | 在公司任职 | 在其他单位兼职情况 |
|----|-----|---------|-----------|
| 1 | 王碧松 | 董事长/总经理 | 无 |
| 2 | 王 琴 | 董事 | 无 |
| 3 | 蔡裕冲 | 董事 | 无 |
| 4 | 姜卫英 | 董事 | 无 |
| 5 | 倪单花 | 董事 | 无 |
| 6 | 黄金花 | 监事会主席 | 无 |

| | | | |
|----|-----|----------|---|
| 7 | 杨浪花 | 监事 | 无 |
| 8 | 陆春雷 | 监事（职工代表） | 无 |
| 9 | 陈 静 | 财务总监 | 无 |
| 10 | 张陈晨 | 董事会秘书 | 无 |

（五）公司管理层对外投资与公司存在利益冲突的情况

公司管理层人员中，除王碧松、蔡裕冲曾经投资上海碧松，王碧松投资南通国荣外，均无对外投资情况，王碧松对外投资与公司不存在利益冲突情况，具体详见本节“五、同业竞争”。

（六）公司管理层受到行政处罚、公开谴责情况

公司董事、监事、高级管理人员出具了书面声明，声明其符合《中华人民共和国公司法》等法律法规及其他规范性文件规定的任职资格，不存在下列情形：

- 1、无民事行为能力或者限制民事行为能力；
- 2、因贪污、贿赂、侵占财产、挪用财产或者破坏社会主义市场经济秩序，被判处刑罚，执行期满未逾五年，或者因犯罪被剥夺政治权利，执行期满未逾五年；
- 3、担任破产清算的公司、企业的董事或者厂长、经理，对该公司、企业的破产负有个人责任的，自该公司、企业破产清算完结之日起未逾三年；
- 4、担任因违法被吊销营业执照、责令关闭的公司、企业的法定代表人，并负有个人责任的，自该公司、企业被吊销营业执照之日起未逾三年；
- 5、个人所负数额较大的债务到期未清偿；
- 6、被中国证监会采取证券市场禁入措施尚在禁入期；
- 7、最近 36 个月内受到中国证监会行政处罚，或者最近 12 个月内受到证券交易所公开谴责；
- 8、因涉嫌犯罪被司法机关立案侦查或者涉嫌违法违规被中国证监会等有权机关立案调查，尚未有明确结论意见；
- 9、最近三年内因违反自律规则等受到纪律处分。

（七）公司管理层存在的对公司持续经营能力有不利影响的情形。

无。

九、最近两年一期公司董事、监事、高级管理人员的变动情况

2012 年 1 月 1 日至 2013 年 3 月 15 日，有限公司执行董事、经理为王碧松，监事

为王琴、蔡裕冲；2013年3月15日至今，王碧松为公司董事长、总经理，王琴、蔡裕冲为公司董事；新增的管理层人员健全了公司治理结构，且均在公司长期任职的中高层管理人员；因此最近两年一期公司管理层没有发生重大变化。

第四节 公司财务

一、最近两年一期的审计意见、主要财务报表和主要会计政策、会计估计及其变更情况

(一) 最近两年一期的审计意见

公司执行财政部 2006 年颁布的《企业会计准则》。公司 2012 年度、2013 年度及 2014 年 1-3 月份的财务会计报告经具有证券期货相关业务资格的大信会计师事务所(特殊普通合伙)审计,并出具了标准无保留意见的《审计报告》(大信审字[2014]第 4-00322 号)。

(二) 最近两年一期的资产负债表、利润表、现金流量表以及所有者权益变动表

1、公司财务报表的编制基础、合并财务报表范围及变化情况

公司以持续经营为基础,根据实际发生的交易和事项,按照权责发生制编制财务报表。报告期内公司无子公司,不需要编制合并财务报表。

2、主要财务报表

资产负债表

单位:元

| 资 产 | 2014年3月31日 | 2013年12月31日 | 2012年12月31日 |
|----------------|----------------------|----------------------|----------------------|
| 流动资产 | | | |
| 货币资金 | 9,421,233.03 | 7,232,626.22 | 2,140,774.32 |
| 交易性金融资产 | | | |
| 应收票据 | | 1,800,000.00 | |
| 应收账款 | 19,889,980.52 | 16,577,969.21 | 19,163,960.08 |
| 预付款项 | 4,400,395.70 | 524,892.15 | 708,183.54 |
| 应收利息 | | | |
| 应收股利 | | | |
| 其他应收款 | 681,255.36 | 10,155,542.29 | 228,720.34 |
| 存货 | 7,946,416.26 | 8,495,362.46 | 5,139,417.88 |
| 一年内到期的非流动资产 | | | |
| 其他流动资产 | | | |
| 流动资产合计 | 42,339,280.87 | 44,786,392.33 | 27,381,056.16 |
| 非流动资产 | | | |
| 可供出售金融资产 | | | |
| 持有至到期投资 | | | |
| 长期应收款 | | | |
| 长期股权投资 | | | |
| 投资性房地产 | | | |
| 固定资产 | 15,516,803.76 | 15,663,900.52 | 16,981,229.96 |
| 在建工程 | | | |
| 工程物资 | | | |
| 固定资产清理 | | | |
| 生产性生物资产 | | | |
| 油气资产 | | | |
| 无形资产 | 802,544.15 | 814,558.65 | 701,674.32 |
| 开发支出 | | | |
| 商誉 | | | |
| 长期待摊费用 | 146,533.32 | 154,383.33 | |
| 递延所得税资产 | 168,323.08 | 168,323.08 | 68,791.78 |
| 其他非流动资产 | | | |
| 非流动资产合计 | 16,634,204.31 | 16,801,165.58 | 17,751,696.06 |
| 资产总计 | 58,973,485.18 | 61,587,557.91 | 45,132,752.22 |

资产负债表（续）

单位:元

| 负债及股东权益 | 2014年3月31日 | 2013年12月31日 | 2012年12月31日 |
|-------------|---------------|---------------|---------------|
| 流动负债 | | | |
| 短期借款 | 19,000,000.00 | 19,000,000.00 | 14,799,622.07 |
| 交易性金融负债 | | | |
| 应付票据 | | 1,000.00 | 420,000.00 |
| 应付账款 | 14,004,469.44 | 16,714,601.35 | 14,600,730.06 |

| | | | |
|------------------|----------------------|----------------------|----------------------|
| 预收款项 | 738,315.84 | 871,540.98 | 86,159.21 |
| 应付职工薪酬 | 1,147,650.32 | 1,215,384.00 | 1,465,837.72 |
| 应交税费 | 389,086.83 | 23,589.34 | 34,155.01 |
| 应付利息 | | | |
| 应付股利 | | | |
| 其他应付款 | 201,260.39 | 321,200.00 | 1,048,639.51 |
| 一年内到期的非流动负债 | | | |
| 其他流动负债 | | | |
| 流动负债合计 | 35,480,782.82 | 38,147,315.67 | 32,455,143.58 |
| 非流动负债 | | | |
| 长期借款 | | | |
| 应付债券 | | | |
| 长期应付款 | | | |
| 专项应付款 | | | |
| 预计负债 | | | |
| 递延所得税负债 | | | |
| 其他非流动负债 | 1,665,000.00 | 1,710,000.00 | |
| 非流动负债合计 | 1,665,000.00 | 1,710,000.00 | - |
| 负债合计 | 37,145,782.82 | 39,857,315.67 | 32,455,143.58 |
| 股东权益 | | | |
| 股本 | 20,000,000.00 | 20,000,000.00 | 12,000,000.00 |
| 资本公积 | 659,589.64 | 659,589.64 | |
| 减：库存股 | | | |
| 专项储备 | | | |
| 盈余公积 | 107,065.26 | 107,065.26 | 67,760.86 |
| 未分配利润 | 1,061,047.46 | 963,587.34 | 609,847.78 |
| 外币报表折算差额 | | | |
| 股东权益合计 | 21,827,702.36 | 21,730,242.24 | 12,677,608.64 |
| 负债及股东权益总计 | 58,973,485.18 | 61,587,557.91 | 45,132,752.22 |

利润表

单位：元

| 项 目 | 2014年1-3月份 | 2013年度 | 2012年度 |
|--------------------|------------------|------------------|-------------------|
| 一、营业收入 | 19,677,677.06 | 73,291,042.29 | 68,528,402.46 |
| 减：营业成本 | 15,813,236.89 | 60,970,463.39 | 58,093,733.16 |
| 营业税金及附加 | 40,493.55 | 235,756.71 | 250,768.60 |
| 销售费用 | 622,385.36 | 1,488,877.85 | 1,084,269.21 |
| 管理费用 | 2,709,661.59 | 8,813,016.16 | 7,324,450.29 |
| 财务费用 | 419,343.87 | 1,362,725.57 | 1,269,275.87 |
| 资产减值损失 | | 398,125.19 | 148,016.68 |
| 加：公允价值变动收益 | | | |
| 投资收益 | | | |
| 其中：对联营企业和合营企业的投资收益 | | | |
| 二、营业利润 | 72,555.80 | 22,077.42 | 357,888.65 |
| 加：营业外收入 | 105,015.56 | 1,194,666.70 | 594,529.53 |

| | | | |
|-----------------|-------------------|---------------------|-------------------|
| 减：营业外支出 | | 8,328.53 | 1,357.53 |
| 其中：非流动资产处置损失 | | | |
| 三、利润总额 | 177,571.36 | 1,208,415.59 | 951,060.65 |
| 减：所得税费用 | 80,111.24 | 355,781.99 | 188,966.78 |
| 四、净利润 | 97,460.12 | 852,633.60 | 762,093.87 |
| 五、每股收益 | | | |
| 基本每股收益 | - | 0.07 | 0.06 |
| 稀释每股收益 | - | 0.07 | 0.06 |
| 六、其他综合收益 | | | |
| 七、综合收益总额 | 97,460.12 | 852,633.60 | 762,093.87 |

现金流量表

单位：元

| 项目 | 2014年1-3月份 | 2013年度 | 2012年度 |
|---------------------------|----------------------|----------------------|----------------------|
| 一、经营活动产生的现金流量 | | | |
| 销售商品、提供劳务收到的现金 | 21,153,452.54 | 75,512,177.25 | 76,072,953.79 |
| 收到的税费返还 | | | |
| 收到其他与经营活动有关的现金 | 9,697,649.72 | 3,462,906.32 | 493,312.49 |
| 经营活动现金流入小计 | 30,851,102.26 | 78,975,083.57 | 76,566,266.28 |
| 购买商品、接受劳务支付的现金 | 23,643,799.73 | 66,917,360.15 | 66,766,698.06 |
| 支付给职工以及为职工支付的现金 | 2,590,743.83 | 7,832,452.06 | 5,222,468.20 |
| 支付的各项税费 | 411,297.55 | 1,911,880.92 | 1,308,906.54 |
| 支付其他与经营活动有关的现金 | 1,056,861.06 | 7,139,683.23 | 3,221,117.97 |
| 经营活动现金流出小计 | 27,702,702.17 | 83,801,376.35 | 76,519,190.77 |
| 经营活动产生的现金流量净额 | 3,148,400.09 | -4,826,292.78 | 47,075.51 |
| 二、投资活动产生的现金流量 | | | |
| 收回投资收到的现金 | | | |
| 取得投资收益所收到的现金 | | | |
| 处置固定资产、无形资产和其他长期资产收回的现金净额 | | | |
| 处置子公司及其他营业单位收到的现金净额 | | | |
| 收到其他与投资活动有关的现金 | | | |
| 投资活动现金流入小计 | - | - | - |
| 购建固定资产、无形资产和其他长期资产支付的现金 | 543,772.32 | 1,209,544.27 | 2,188,139.26 |
| 投资支付的现金 | | | |
| 取得子公司及其他营业单位支付的现金净额 | | | |
| 支付其他与投资活动有关的现金 | | | |
| 投资活动现金流出小计 | 543,772.32 | 1,209,544.27 | 2,188,139.26 |
| 投资活动产生的现金流量净额 | -543,772.32 | -1,209,544.27 | -2,188,139.26 |
| 三、筹资活动产生的现金流量 | | | |
| 吸收投资收到的现金 | | 8,200,000.00 | |
| 其中：子公司吸收少数股东投资收到的现金 | | | |
| 取得借款收到的现金 | 3,000,000.00 | 25,000,000.00 | 25,299,622.07 |

| | | | |
|---------------------------|---------------------|----------------------|----------------------|
| 发行债券收到的现金 | | | |
| 收到其他与筹资活动有关的现金 | | | |
| 筹资活动现金流入小计 | 3,000,000.00 | 33,200,000.00 | 25,299,622.07 |
| 偿还债务支付的现金 | 3,000,000.00 | 20,799,622.07 | 24,000,000.00 |
| 分配股利、利润或偿付利息支付的现金 | 376,314.79 | 1,194,534.64 | 1,248,333.64 |
| 其中：子公司支付给少数股东的股利、利润 | | | |
| 支付其他与筹资活动有关的现金 | | | |
| 筹资活动现金流出小计 | 3,376,314.79 | 21,994,156.71 | 25,248,333.64 |
| 筹资活动产生的现金流量净额 | -376,314.79 | 11,205,843.29 | 51,288.43 |
| 四、汇率变动对现金及现金等价物的影响 | -39,706.17 | -78,154.34 | -1,984.48 |
| 五、现金及现金等价物净增加额 | 2,188,606.81 | 5,091,851.90 | -2,091,759.80 |
| 加：年初现金及现金等价物余额 | 7,232,626.22 | 2,140,774.32 | 4,232,534.12 |
| 六、年末现金及现金等价物余额 | 9,421,233.03 | 7,232,626.22 | 2,140,774.32 |

2014年1-3月份所有者权益变动表

单位:元

| 项目 | 2014年1-3月份 | | | | | | | | |
|-----------------------|---------------|------------|-------|------|------------|--------|------------|----|---------------|
| | 股本 | 资本公积 | 减:库存股 | 专项储备 | 盈余公积 | 一般风险准备 | 未分配利润 | 其他 | 股东权益合计 |
| 一、上年年末余额 | 20,000,000.00 | 659,589.64 | | | 107,065.26 | | 963,587.34 | | 21,730,242.24 |
| 加:会计政策变更 | | | | | | | | | |
| 前期差错更正 | | | | | | | | | |
| 其他 | | | | | | | | | |
| 二、本年年初余额 | 20,000,000.00 | 659,589.64 | | | 107,065.26 | | 963,587.34 | | 21,730,242.24 |
| 三、本期增减变动金额(减少以“—”号填列) | | | | | | | 97,460.12 | | 97,460.12 |
| (一)净利润 | | | | | | | 97,460.12 | | 97,460.12 |
| (二)其他综合收益 | | | | | | | | | |
| 上述(一)和(二)小计 | | | | | | | 97,460.12 | | 97,460.12 |
| (三)股东投入和减少资本 | | | | | | | | | |
| 1.股东投入资本 | | | | | | | | | |
| 2.股份支付计入股东权益的金额 | | | | | | | | | |
| 3.其他 | | | | | | | | | |
| (四)利润分配 | | | | | | | | | |
| 1.提取盈余公积 | | | | | | | | | |
| 2.提取一般风险准备 | | | | | | | | | |
| 3.对股东的分配 | | | | | | | | | |

| | | | | | | | | | |
|-----------------|----------------------|-------------------|--|--|-------------------|--|---------------------|--|----------------------|
| 4. 其他 | | | | | | | | | |
| (五) 股东权益内部结转 | | | | | | | | | |
| 1. 资本公积转增资本 | | | | | | | | | |
| 2. 盈余公积转增资本 | | | | | | | | | |
| 3. 盈余公积弥补亏损 | | | | | | | | | |
| 4. 其他 | | | | | | | | | |
| (六) 专项储备 | | | | | | | | | |
| 1. 本期提取 | | | | | | | | | |
| 2. 本期使用 | | | | | | | | | |
| 四、本期期末余额 | 20,000,000.00 | 659,589.64 | | | 107,065.26 | | 1,061,047.46 | | 21,827,702.36 |

2013年度所有者权益变动表

单位:元

| 项 目 | 2013年度所有者权益变动表 | | | | | | | | |
|-----------------------|----------------|------------|--------|------|-----------|--------|------------|----|---------------|
| | 股本 | 资本公积 | 减: 库存股 | 专项储备 | 盈余公积 | 一般风险准备 | 未分配利润 | 其他 | 股东权益合计 |
| 一、上年年末余额 | 12,000,000.00 | | | | 67,760.86 | | 609,847.78 | | 12,677,608.64 |
| 加: 会计政策变更 | | | | | | | | | |
| 前期差错更正 | | | | | | | | | |
| 其他 | | | | | | | | | |
| 二、本年年初余额 | 12,000,000.00 | | | | 67,760.86 | | 609,847.78 | | 12,677,608.64 |
| 三、本期增减变动金额(减少以“—”号填列) | 8,000,000.00 | 659,589.64 | | | 39,304.40 | | 353,739.56 | | 9,052,633.60 |
| (一) 净利润 | | | | | | | 852,633.60 | | 852,633.60 |

| | | | | | | | | | |
|------------------|----------------------|-------------------|--|--|-------------------|--|-------------------|--|----------------------|
| (二) 其他综合收益 | | | | | | | | | |
| 上述(一)和(二)小计 | | | | | | | 852,633.60 | | 852,633.60 |
| (三) 股东投入和减少资本 | 8,000,000.00 | 200,000.00 | | | | | | | 8,200,000.00 |
| 1. 股东投入资本 | 8,000,000.00 | 200,000.00 | | | | | | | 8,200,000.00 |
| 2. 股份支付计入股东权益的金额 | | | | | | | | | |
| 3. 其他 | | | | | | | | | |
| (四) 利润分配 | | | | | 107,065.26 | | -107,065.26 | | |
| 1. 提取盈余公积 | | | | | 107,065.26 | | -107,065.26 | | |
| 2. 提取一般风险准备 | | | | | | | | | |
| 3. 对股东的分配 | | | | | | | | | |
| 4. 其他 | | | | | | | | | |
| (五) 股东权益内部结转 | | 459,589.64 | | | -67,760.86 | | -391,828.78 | | |
| 1. 资本公积转增资本 | | | | | | | | | |
| 2. 盈余公积转增资本 | | | | | | | | | |
| 3. 盈余公积弥补亏损 | | | | | | | | | |
| 4. 其他 | | 459,589.64 | | | -67,760.86 | | -391,828.78 | | |
| (六) 专项储备 | | | | | | | | | |
| 1. 本期提取 | | | | | | | | | |
| 2. 本期使用 | | | | | | | | | |
| 四、本期期末余额 | 20,000,000.00 | 659,589.64 | | | 107,065.26 | | 963,587.34 | | 21,730,242.24 |

2012 年度所有者权益变动表

单位:元

| 项 目 | 2012 年度所有者权益变动表 | | | | | | | | |
|-----------------------|-----------------|------|--------|------|-----------|--------|------------|----|---------------|
| | 股本 | 资本公积 | 减: 库存股 | 专项储备 | 盈余公积 | 一般风险准备 | 未分配利润 | 其他 | 股东权益合计 |
| 一、上年年末余额 | 12,000,000.00 | | | | | | -84,485.23 | | 11,915,514.77 |
| 加: 会计政策变更 | | | | | | | | | |
| 前期差错更正 | | | | | | | | | |
| 其他 | | | | | | | | | |
| 二、本年初余额 | 12,000,000.00 | | | | | | -84,485.23 | | 11,915,514.77 |
| 三、本期增减变动金额(减少以“—”号填列) | | | | | 67,760.86 | | 694,333.01 | | 762,093.87 |
| (一) 净利润 | | | | | | | 762,093.87 | | 762,093.87 |
| (二) 其他综合收益 | | | | | | | | | |
| 上述(一)和(二)小计 | | | | | | | 762,093.87 | | 762,093.87 |
| (三) 股东投入和减少资本 | | | | | | | | | |
| 1. 股东投入资本 | | | | | | | | | |
| 2. 股份支付计入股东权益的金额 | | | | | | | | | |
| 3. 其他 | | | | | | | | | |
| (四) 利润分配 | | | | | 67,760.86 | | -67,760.86 | | |
| 1. 提取盈余公积 | | | | | 67,760.86 | | -67,760.86 | | |
| 2. 提取一般风险准备 | | | | | | | | | |
| 3. 对股东的分配 | | | | | | | | | |
| 4. 其他 | | | | | | | | | |

| | | | | | | | | | |
|-----------------|----------------------|--|--|--|------------------|--|-------------------|--|----------------------|
| （五）股东权益内部结转 | | | | | | | | | |
| 1. 资本公积转增资本 | | | | | | | | | |
| 2. 盈余公积转增资本 | | | | | | | | | |
| 3. 盈余公积弥补亏损 | | | | | | | | | |
| 4. 其他 | | | | | | | | | |
| （六）专项储备 | | | | | | | | | |
| 1. 本期提取 | | | | | | | | | |
| 2. 本期使用 | | | | | | | | | |
| 四、本期期末余额 | 12,000,000.00 | | | | 67,760.86 | | 609,847.78 | | 12,677,608.64 |

（三）报告期内公司采用的主要会计政策、会计估计及其变更情况

1、会计期间

本公司会计年度为公历年度，即每年1月1日起至12月31日止。

2、记账本位币

本公司以人民币为记账本位币。

3、记账基础和计价原则

会计核算以权责发生制为基础，除某些金融工具外，均以历史成本为计价原则。

4、合并财务报表的编制方法

本公司将拥有实际控制权的子公司和特殊目的主体纳入合并财务报表范围。

本公司合并财务报表按照《企业会计准则第33号—合并财务报表》及相关规定的要求编制，合并时抵销合并范围内的所有重大内部交易和往来。子公司的股东权益中不属于母公司所拥有的部分作为少数股东权益在合并财务报表中单独列示。

子公司与本公司采用的会计政策或会计期间不一致的，在编制合并财务报表时，按照本公司的会计政策或会计期间对子公司财务报表进行必要的调整。

对于非同一控制下企业合并取得的子公司，在编制合并财务报表时，以购买日可辨认净资产公允价值为基础对其个别财务报表进行调整；对于同一控制下企业合并取得的子公司，视同该企业合并于合并当期的年初已经发生，从合并当期的年初起将其资产、负债、经营成果和现金流量纳入合并财务报表。

5、现金及现金等价物的确定标准

本公司在编制现金流量表时所确定的现金，是指本公司库存现金以及可以随时用于支付的存款。

本公司在编制现金流量表时所确定的现金等价物，是指本公司持有的期限短、流动性强、易于转换为已知金额现金、价值变动风险很小的投资。

6、外币业务及外币财务报表折算

（1）外币业务折算

本公司对发生的外币交易，采用与交易发生日即期汇率折合本位币入账。

资产负债表日外币货币性项目按资产负债表日即期汇率折算，因该日的即期

汇率与初始确认时或者前一资产负债表日即期汇率不同而产生的汇兑差额，除符合资本化条件的外币专门借款的汇兑差额在资本化期间予以资本化计入相关资产的成本外，均计入当期损益。

以历史成本计量的外币非货币性项目，仍采用交易发生日的即期汇率折算，不改变其记账本位币金额。以公允价值计量的外币非货币性项目，采用公允价值确定日的即期汇率折算，折算后的记账本位币金额与原记账本位币金额的差额，作为公允价值变动(含汇率变动)处理，计入当期损益或确认为其他综合收益并计入资本公积。

(2) 外币财务报表折算

本公司的控股子公司、合营企业、联营企业等，若采用与本公司不同的记账本位币，需对其外币财务报表折算后，再进行会计核算及合并财务报表的编报。

资产负债表中的资产和负债项目，采用资产负债表日的即期汇率折算，所有者权益项目除“未分配利润”项目外，其他项目采用发生时的即期汇率折算。利润表中的收入和费用项目，采用交易发生日的即期汇率折算。折算产生的外币财务报表折算差额，在资产负债表中所有者权益项目下单独列示。

外币现金流量按照系统合理方法确定的，采用交易发生日的即期汇率折算。汇率变动对现金的影响额，在现金流量表中单独列示。

处置境外经营时，与该境外经营有关的外币报表折算差额，全部或按处置该境外经营的比例转入处置当期损益。

7、金融工具

(1) 金融工具的分类、确认和计量

金融工具划分为金融资产或金融负债。

金融资产于初始确认时分类为：以公允价值计量且其变动计入当期损益的金融资产(包括交易性金融资产和指定为以公允价值计量且其变动计入当期损益的金融资产)、持有至到期投资、贷款和应收款项、可供出售金融资产。除应收款项以外的金融资产的分类取决于本公司及其子公司对金融资产的持有意图和持有能力等。

金融负债于初始确认时分类为：以公允价值计量且其变动计入当期损益的金融负债(包括交易性金融负债和指定为以公允价值计量且其变动计入当期损益的金融负债)以及其他金融负债。

本公司成为金融工具合同的一方时，确认为一项金融资产或金融负债。

本公司金融资产或金融负债初始确认按公允价值计量。后续计量则分类进行处理：以公允价值计量且其变动计入当期损益的金融资产、可供出售金融资产及以公允价值计量且其变动计入当期损益的金融负债按公允价值计量；财务担保合同及以低于市场利率贷款的贷款承诺，在初始确认后按照《企业会计准则第 13 号—或有事项》确定的金额和初始确认金额扣除按照《企业会计准则第 14 号—收入》的原则确定的累计摊销额后的余额之中的较高者进行后续计量；持有到期投资、贷款和应收款项以及其他金融负债按摊余成本计量。

本公司金融资产或金融负债后续计量中公允价值变动形成的利得或损失，除与套期保值有关外，按照如下方法处理：①以公允价值计量且其变动计入当期损益的金融资产或金融负债公允价值变动形成的利得或损失，计入公允价值变动损益；在资产持有期间所取得的利息或现金股利，确认为投资收益；处置时，将实际收到的金额与初始入账金额之间的差额确认为投资收益，同时调整公允价值变动损益。②可供出售金融资产的公允价值变动计入资本公积；持有期间按实际利率法计算的利息，计入投资收益；可供出售权益工具投资的现金股利，于被投资单位宣告发放股利时计入投资收益；处置时，将实际收到的金额与账面价值扣除原直接计入资本公积的公允价值变动累计额之后的差额确认为投资收益。

（2）金融资产转移的确认依据和计量方法

本公司金融资产转移的确认依据：金融资产所有权上几乎所有的风险和报酬转移时，或既没有转移也没有保留金融资产所有权上几乎所有的风险和报酬，但放弃了对该金融资产控制的，应当终止确认该项金融资产。

本公司金融资产转移的计量：金融资产满足终止确认条件，应进行金融资产转移的计量，即将所转移金融资产的账面价值与因转移而收到的对价和原直接计入资本公积的公允价值变动累计额之和的差额部分，计入当期损益。

金融资产部分转移满足终止确认条件的，将所转移金融资产整体的账面价值，在终止确认部分和未终止确认部分之间，按照各自的相对公允价值进行分摊，并将终止确认部分的账面价值与终止确认部分的收到对价和原直接计入资本公积的公允价值变动累计额之和的差额部分，计入当期损益。

（3）金融负债终止确认条件

本公司金融负债终止确认条件：金融负债的现时义务全部或部分已经解除

的，则应终止确认该金融负债或其一部分。

（4）金融资产和金融负债的公允价值确认方法

本公司对金融资产和金融负债的公允价值的确认方法：如存在活跃市场的金融工具，以活跃市场中的报价确定其公允价值；如不存在活跃市场的金融工具，采用估值技术确定其公允价值。

估值技术包括参考熟悉情况并自愿交易的各方最近进行的市场交易中使用的价格、参照实质上相同的其他金融资产的当前公允价值、现金流量折现法等。采用估值技术时，优先最大程度使用市场参数，减少使用与本公司及其子公司特定相关的参数。

（5）金融资产减值

本公司在资产负债日对除以公允价值计量且变动计入当期损益的金融资产以外的金融资产的账面价值进行减值检查，当客观证据表明金融资产发生减值，则应当对该金融资产进行减值测试，以根据测试结果计提减值准备。

本公司对单项金额重大的金融资产单独进行减值测试；对单项金额不重大的金融资产，单独进行减值测试或包括在具有类似信用风险特征的金融资产组合中进行减值测试。单独测试未发生减值的金融资产（包括单项金额重大和不重大的金融资产），包括在具有类似信用风险特征的金融资产组合中再进行减值测试。已单项确认减值损失的金融资产，不包括在具有类似信用风险特征的金融资产组合中进行减值测试。

持有至到期投资、贷款和应收款项发生减值时，将其账面价值减记至预计未来现金流量现值，减记金额确认为减值损失，计入当期损益。可供出售金融资产发生减值时，将原直接计入资本公积的因公允价值下降形成的累计损失予以转出并计入当期损益，该转出的累计损失为该资产初始取得成本扣除已收回本金和已摊销金额、当前公允价值和原已计入损益的减值损失后的余额。

（6）金融资产重分类

尚未到期的持有至到期投资重分类为可供出售金融资产主要判断依据：

①没有可利用的财务资源持续地为该金融资产投资提供资金支持，以使该金融资产投资持有至到期；

②管理层没有意图持有至到期；

③受法律、行政法规的限制或其他原因，难以将该金融资产持有至到期；

④其他表明本公司没有能力持有至到期。

重大的尚未到期的持有至到期投资重分类为可供出售金融资产需经董事会审批后决定。

8、应收款项

本公司应收款项主要包括应收账款、长期应收款和其他应收款。在资产负债表日有客观证据表明其发生了减值的，本公司根据其账面价值与预计未来现金流量现值之间差额确认减值损失。

(1) 单项金额重大并单项计提坏账准备的应收款项：

| | |
|----------------------|-------------------------|
| 单项金额重大的判断依据或金额标准 | 应收款项前五名或占余额10%的款项 |
| 单项金额重大并单项计提坏账准备的计提方法 | 根据其未来现金流量现值低于其账面价值的差额计提 |

(2) 按组合计提坏账准备的应收款项：

| | |
|----------------|---|
| 确定组合的依据 | |
| 组合 | 除单项金额重大并单独计提坏账准备的应收款项和单项金额虽不重大但单项计提坏账准备的应收款项外，按账龄划分的应收款项。 |
| 按组合计提坏账准备的计提方法 | |
| 组合 | 账龄分析法 |

组合中，采用账龄分析法计提坏账准备情况如下：

| 账 龄 | 应收账款 (%) | 其他应收款 (%) |
|---------------|----------|-----------|
| 1 年以内 (含 1 年) | - | - |
| 1 至 2 年 | 5 | 5 |
| 2 至 3 年 | 10 | 10 |
| 3 至 4 年 | 30 | 30 |
| 4 至 5 年 | 50 | 50 |
| 5 年以上 | 100 | 100 |

(3) 单项金额虽不重大但单项计提坏账准备的应收账款

| | |
|-------------|--|
| 单项计提坏账准备的理由 | 有客观证据表明其已发生减值，按账龄分析法计提的坏账准备不能反映实际情况的应收款项。 |
| 坏账准备的计提方法 | 本公司对单项金额虽不重大的应收款项单独进行减值测试，如有客观证据表明其已发生减值，根据历史损失率及实际情况判断其减值金额，计提坏账准备。 |

9、存货

(1) 存货的分类

存货是指本公司在日常活动中持有以备出售的产成品或商品、处在生产过程中的在产品、在生产过程或提供劳务过程中耗用的材料和物料等。主要包括原材料、自制半成品、库存商品、发出商品、在产品等。

(2) 发出存货的计价方法

存货发出时，采取加权平均法确定其发出的实际成本。

(3) 存货可变现净值的确定依据及存货跌价准备的计提方法

资产负债表日，存货按照成本与可变现净值孰低计量，并按单个存货项目计提存货跌价准备，但对于数量繁多、单价较低的存货，按照存货类别计提存货跌价准备。

存货可变现净值的确定依据：①产成品可变现净值为估计售价减去估计的销售费用和相关税费后金额；②为生产而持有的材料等，当用其生产的产成品的可变现净值高于成本时按照成本计量；当材料价格下降表明产成品的可变现净值低于成本时，可变现净值为估计售价减去至完工时估计将要发生的成本、估计的销售费用以及相关税费后的金额确定。③持有待售的材料等，可变现净值为市场售价。

(4) 存货的盘存制度

本公司的存货盘存制度为永续盘存制。

(5) 低值易耗品的摊销方法

低值易耗品采用一次转销法摊销。

10、长期股权投资

(1) 初始投资成本确定

①对于企业合并取得的长期股权投资，如为同一控制下的企业合并，应当按照取得被合并方所有者权益账面价值的份额确认为初始成本；非同一控制下的企业合并，应当按购买日确定的合并成本确认为初始成本；

②以支付现金取得的长期股权投资，初始投资成本为实际支付的购买价款；

③以发行权益性证券取得的长期股权投资，初始投资成本为发行权益性证券的公允价值；

④投资者投入的长期股权投资，初始投资成本为合同或协议约定的价值；

⑤非货币性资产交换取得或债务重组取得的，初始投资成本根据准则相关规定确定。

(2) 后续计量及损益确认方法

长期股权投资后续计量分别采用权益法或成本法。采用权益法核算的长期股权投资，按照应享有或应分担的被投资单位实现的净损益的份额，确认投资收益并调整长期股权投资。当宣告分派的利润或现金股利计算应分得的部分，相应减少长期股权投资的账面价值。

采用成本法核算的长期股权投资，除追加或收回投资外，账面价值一般不变。当宣告分派的利润或现金股利计算应分得的部分，确认投资收益。

长期股权投资具有共同控制、重大影响的采用权益法核算，其他采用成本法核算。

(3) 确定对被投资单位具有共同控制、重大影响的依据

①确定对被投资单位具有共同控制的依据：两个或多个合营方通过合同或协议约定，对被投资单位的财务和经营政策必须由投资双方或若干方共同决定的情形。

②确定对被投资单位具有重大影响的依据：当持有被投资单位 20%以上至 50%的表决权资本时，具有重大影响。或虽不足 20%，但符合下列条件之一时，具有重大影响：

- a. 在被投资单位的董事会或类似的权力机构中派有代表；
- b. 参与被投资单位的政策制定过程；
- c. 向被投资单位派出管理人员；
- d. 被投资单位依赖投资公司的技术或技术资料；
- e. 其他能足以证明对被投资单位具有重大影响的情形。

(4) 减值测试方法及减值准备计提方法

资产负债表日，本公司对长期股权投资检查是否存在可能发生减值的迹象，当存在减值迹象时应进行减值测试确认其可收回金额，按账面价值与可收回金额孰低计提减值准备，减值损失一经计提，在以后会计期间不再转回。

可收回金额按照长期股权投资出售的公允价值净额与预计未来现金流量的现值之间孰高确定。长期股权投资出售的公允价值净额，如存在公平交易的协议价格，则按照协议价格减去相关税费；若不存在公平交易销售协议但存在资产活

跃市场或同行业类似资产交易价格，按照市场价格减去相关税费。

11、固定资产及折旧

(1) 固定资产确认条件

固定资产指为生产商品、提供劳务、出租或经营管理而持有的，使用寿命超过一个会计年度的有形资产。同时满足以下条件时予以确认：

- ①与该固定资产有关的经济利益很可能流入企业；
- ②该固定资产的成本能够可靠地计量。

(2) 固定资产分类和折旧方法

本公司固定资产主要分为：房屋建筑物、机器设备、运输设备、其他设备等；折旧方法采用年限平均法。根据各类固定资产的性质和使用情况，确定固定资产的使用寿命和预计净残值。并在年度终了，对固定资产的使用寿命、预计净残值和折旧方法进行复核，如与原先估计数存在差异的，进行相应的调整。除已提足折旧仍继续使用的固定资产和单独计价入账的土地之外，本公司对所有固定资产计提折旧。

| 资产类别 | 预计使用寿命（年） | 预计净残值率 | 年折旧率 |
|-------|-----------|--------|--------------|
| 房屋建筑物 | 20 | 5% | 4.75% |
| 机器设备 | 10 | 5% | 9.50% |
| 运输设备 | 4 | 5% | 23.75% |
| 其他设备 | 3-5 | 5% | 19.00-31.67% |

(3) 固定资产的减值测试方法、减值准备计提方法

资产负债表日，本公司对固定资产检查是否存在可能发生减值的迹象，当存在减值迹象时应进行减值测试确认其可收回金额，按账面价值与可收回金额孰低计提减值准备，减值损失一经计提，在以后会计期间不再转回。

固定资产可收回金额根据资产公允价值减去处置费用后净额与资产预计未来现金流量的现值两者孰高确定。固定资产的公允价值减去处置费用后净额，如存在公平交易中的销售协议价格，则按照销售协议价格减去可直接归属该资产处置费用的金额确定；或不存在公平交易销售协议但存在资产活跃市场或同行业类似资产交易价格，按照市场价格减去处置费用后的金额确定。

(4) 融资租入固定资产的认定依据、计价方法

融资租入固定资产的认定依据：实质上转移了与资产所有权有关的全部风险

和报酬的租赁。具体认定依据为符合下列一项或数项条件的：①在租赁期届满时，租赁资产的所有权转移给承租人；②承租人有购买租赁资产的选择权，所订立的购买价款预计将远低于行使选择权时租赁资产的公允价值，因而在租赁开始日就可以合理确定承租人会行使这种选择权；③即使资产的所有权不转移，但租赁期占租赁资产使用寿命的大部分；④承租人在租赁开始日的最低租赁付款额现值，几乎相当于租赁开始日租赁资产公允价值；⑤租赁资产性质特殊，如不作较大改造只有承租人才能使用。

融资租入固定资产的计价方法：融资租入固定资产初始计价为租赁期开始日租赁资产公允价值与最低租赁付款额现值较低者作为入账价值；融资租入固定资产后续计价采用与自有固定资产相一致的折旧政策计提折旧及减值准备。

12、在建工程

(1) 在建工程的类别

本公司在建工程分为自营方式建造和出包方式建造两种。

(2) 在建工程结转固定资产的标准和时点

本公司在建工程在工程完工达到预定可使用状态时，结转固定资产。预定可使用状态的判断标准，应符合下列情况之一：

①固定资产的实体建造（包括安装）工作已经全部完成或实质上已经全部完成；

②已经试生产或试运行，并且其结果表明资产能够正常运行或能够稳定地生产出合格产品，或者试运行结果表明其能够正常运转或营业；

③该项建造的固定资产上的支出金额很少或者几乎不再发生；

④所购建的固定资产已经达到设计或合同要求，或与设计或合同要求基本相符。

(3) 在建工程减值测试方法、减值准备计提方法

资产负债表日，本公司对在建工程检查是否存在可能发生减值的迹象，当存在减值迹象时应进行减值测试确认其可收回金额，按账面价值与可收回金额孰低计提减值准备，减值损失一经计提，在以后会计期间不再转回。

在建工程可收回金额根据资产公允价值减去处置费用后的净额与资产预计未来现金流量的现值两者孰高确定。

13、无形资产

（1）无形资产的计价方法

本公司无形资产按照成本进行初始计量。购入的无形资产，按实际支付的价款和相关支出作为实际成本。投资者投入的无形资产，按投资合同或协议约定的价值确定实际成本，但合同或协议约定价值不公允的，按公允价值确定实际成本。自行开发的无形资产，其成本为达到预定用途前所发生的支出总额。

本公司无形资产后续计量，分别为：①使用寿命有限无形资产采用直线法摊销，并在年度终了，对无形资产的使用寿命和摊销方法进行复核，如与原先估计数存在差异的，进行相应的调整。②使用寿命不确定的无形资产不摊销，但在年度终了，对使用寿命进行复核，当有确凿证据表明其使用寿命是有限的，则估计其使用寿命，按直线法进行摊销。

本公司于取得无形资产时分析判断其使用寿命。无形资产的使用寿命如为有限的，本公司估计该使用寿命的年限或者构成使用寿命的产量等类似计量单位数量，无法预见无形资产为本公司带来经济利益期限的，视为使用寿命不确定的无形资产。

（2）使用寿命有限的无形资产使用寿命估计

本公司对使用寿命有限的无形资产，估计其使用寿命时通常考虑以下因素：①运用该资产生产的产品通常的寿命周期、可获得的类似资产使用寿命的信息；②技术、工艺等方面的现阶段情况及对未来发展趋势的估计；③以该资产生产的产品或提供劳务的市场需求情况；④现在或潜在的竞争者预期采取的行动；⑤为维持该资产带来经济利益能力的预期维护支出，以及公司预计支付有关支出的能力；⑥对该资产控制期限的相关法律规定或类似限制，如特许使用期、租赁期等；⑦与公司持有其他资产使用寿命的关联性等。

（3）使用寿命不确定的判断依据

本公司将无法预见该资产为公司带来经济利益的期限，或使用期限不确定等无形资产确定为使用寿命不确定的无形资产。

使用寿命不确定的判断依据：①来源于合同性权利或其他法定权利，但合同规定或法律规定无明确使用年限；②综合同行业情况或相关专家论证等，仍无法判断无形资产为公司带来经济利益的期限。

每年年末，对使用寿命不确定无形资产使用寿命进行复核，主要采取自下而上的方式，由无形资产使用相关部门进行基础复核，评价使用寿命不确定判断依

据是否存在变化等。

(4) 无形资产的减值测试方法及减值准备计提方法

资产负债表日，本公司对无形资产检查是否存在可能发生减值的迹象，当存在减值迹象时应进行减值测试确认其可收回金额，按账面价值与可收回金额孰低计提减值准备，减值损失一经计提，在以后会计期间不再转回。

无形资产可收回金额根据资产公允价值减去处置费用后的净额与资产预计未来现金流量的现值两者孰高确定。

(5) 内部研究开发项目的研究阶段和开发阶段具体标准，以及开发阶段支出符合资本化条件的具体标准

内部研究开发项目研究阶段的支出，于发生时计入当期损益；开发阶段的支出，同时满足下列条件的，确认为无形资产：①完成该无形资产以使其能够使用或出售在技术上具有可行性；②具有完成该无形资产并使用或出售的意图；③无形资产产生经济利益的方式，包括能够证明运用该无形资产生产的产品存在市场或无形资产自身存在市场，无形资产将在内部使用的，能证明其有用性；④有足够的技术、财务资源和其他资源支持，以完成该无形资产的开发，并有能力使用或出售该无形资产；⑤归属于该无形资产开发阶段的支出能够可靠地计量。

划分内部研究开发项目的研究阶段和开发阶段的具体标准：为获取新的技术和知识等进行的有计划的调查阶段，应确定为研究阶段，该阶段具有计划性和探索性等特点；在进行商业性生产或使用前，将研究成果或其他知识应用于某项计划或设计，以生产出新的或具有实质性改进的材料、装置、产品等阶段，应确定为开发阶段，该阶段具有针对性和形成成果的可能性较大等特点。

14、长期待摊费用

本公司长期待摊费用是指已经支出，但受益期限在一年以上（不含一年）的各项费用，主要包括房屋装修费等。长期待摊费用按费用项目的受益期限分期摊销。若长期待摊的费用项目不能使以后会计期间受益，则将尚未摊销的该项目的摊余价值全部转入当期损益。

15、收入

(1) 销售商品

本公司销售的商品在同时满足下列条件时，按从购货方已收或应收的合同或协议价款的金额确认销售商品收入：①已将商品所有权上的主要风险和报酬转移

给购货方；②既没有保留通常与所有权相联系的继续管理权，也没有对已售出的商品实施有效控制；③收入的金额能够可靠地计量；④相关的经济利益很可能流入企业；⑤相关的已发生或将发生的成本能够可靠地计量。

合同或协议价款的收取采用递延方式，实质上具有融资性质的，按照应收的合同或协议价款的公允价值确定销售商品收入金额。

（2）提供劳务

在资产负债表日提供劳务交易的结果能够可靠估计的，采用完工百分比法确认提供劳务收入。本公司根据实际成本占预计总成本的比例确定完工进度，在资产负债表日提供劳务交易结果不能够可靠估计的，分别下列情况处理：①已经发生的劳务成本预计能够得到补偿的，按照已经发生的劳务成本金额确认提供劳务收入，并按相同金额结转劳务成本；②已经发生的劳务成本预计不能够得到补偿的，将已经发生的劳务成本计入当期损益，不确认提供劳务收入。

（3）让渡资产使用权

本公司在让渡资产使用权相关的经济利益很可能流入并且收入的金额能够可靠地计量时确认让渡资产使用权收入。

16、政府补助

（1）政府补助类型

政府补助主要包括与资产相关的政府补助和与收益相关的政府补助两种类型。

（2）政府补助会计处理

与资产相关的政府补助，确认为递延收益，并在相关资产使用寿命内平均分配，计入当期损益；按照名义金额计量的政府补助，直接计入当期损益。与收益相关的政府补助，分别下列情况处理：①用于补偿企业以后期间的相关费用或损失的，确认为递延收益，并在确认相关费用的期间，计入当期损益；②用于补偿企业已发生的相关费用或损失的，直接计入当期损益。

（3）区分与资产相关政府补助和与收益相关政府补助的具体标准

本公司取得的、用于购建或以其他方式形成长期资产的政府补助，确认为与资产相关的政府补助。

本公司取得的除与资产相关的政府补助之外的政府补助，确认为与收益相关的政府补助。

(4) 与政府补助相关的递延收益的摊销方法以及摊销期限的确认方法

本公司取得的与资产相关的政府补助，确认为递延收益，自相关资产可供使用时起，按照相关资产的预计使用期限，将递延收益平均分摊转入当期损益。

本公司取得的与收益相关的政府补助，分别下列情况进行处理：①用于补偿公司以后期间的相关费用或损失的，确认为递延收益，并在确认相关费用的期间计入当期损益；②用于补偿企业已发生的相关费用或损失的，直接计入当期损益。

(5) 政府补助的确认时点

按照应收金额计量的政府补助，在期末有确凿证据表明能够符合财政扶持政策规定的相关条件且预计能够收到财政扶持资金时予以确认。

除按照应收金额计量的政府补助外的其他政府补助，在实际收到补助款项时予以确认。

17、递延所得税资产和递延所得税负债

本公司递延所得税资产和递延所得税负债的确认：

(1) 根据资产、负债的账面价值与其计税基础之间的差额（未作为资产和负债确认的项目按照税法规定可以确定其计税基础的，确定该计税基础为其差额），按照预期收回该资产或清偿该负债期间的适用税率计算确认递延所得税资产或递延所得税负债。

(2) 递延所得税资产的确认以很可能取得用来抵扣可抵扣暂时性差异的应纳税所得额为限。资产负债表日，有确凿证据表明未来期间很可能获得足够的应纳税所得额用来抵扣可抵扣暂时性差异的，确认以前会计期间未确认的递延所得税资产。如未来期间很可能无法获得足够的应纳税所得额用以抵扣递延所得税资产的，则减记递延所得税资产的账面价值。

(3) 对与子公司及联营企业投资相关的应纳税暂时性差异，确认递延所得税负债，除非本公司能够控制暂时性差异转回的时间且该暂时性差异在可预见的未来很可能不会转回。对与子公司及联营企业投资相关的可抵扣暂时性差异，当该暂时性差异在可预见的未来很可能转回且未来很可能获得用来抵扣可抵扣暂时性差异的应纳税所得额时，确认递延所得税资产。

二、最近两年的主要财务指标分析

(一) 盈利能力分析

公司 2012 年、2013 年及 2014 年 1-3 月份主营业务收入分别为 6,852.84 万元、7,329.10 万元、1,967.77 万元，主营业务毛利率分别为 15.23%、16.81%、19.64%。公司 2013 年主营业务收入较 2012 年增长 6.95%，主要是由于公司 2013 年对上海亚明的销售收入较 2012 年增长 38.64%引起的。虽然 2013 年度公司部分产品的价格略有下调及提高了部分员工的薪酬水平，但是生产及销售规模的扩大引起的初步显现的规模经济效应仍使主营业务毛利率小幅提高。2014 年 1-3 月份随着销售额的同比增长进一步显现的规模经济效应使公司主营业务毛利率达到 19.24%。

公司 2012 年、2013 年及 2014 年 1-3 月份加权平均净资产收益率分别为 6.20%、6.19%、0.45%，扣除非经常性损益后的加权平均净资产收益率分别为 2.58%、-0.27%、0.09%；公司 2012 年、2013 年及 2014 年 1-3 月份每股收益分别为 0.0635 元/股、0.0673 元/股、0.0049 元/股。报告期内公司加权平均净资产收益率及每股收益基本保持稳定。公司 2013 年政府补助的存在使扣除非经常性损益后的加权平均净资产收益率为-0.27%。

综上，公司报告期内毛利及毛利率均呈现增长态势，在公司进一步加强费用控制的前提下盈利能力将会逐渐显现。

（二）偿债能力分析

公司 2012 年 12 月 31 日、2013 年 12 月 31 日及 2014 年 3 月 31 日资产负债率分别为 71.91%、64.72%、62.99%，报告期内这一指标较高，长期偿债能力偏弱，但是呈现一定的增强态势。公司 2012 年 12 月 31 日、2013 年 12 月 31 日及 2014 年 3 月 31 日流动比率分别为 0.84、1.17、1.19，速动比率分别为 0.69、0.95、0.97，报告期内流动比率低于一般认为的安全数值，但是由于公司流动资产中货币资金和应收款项比例较高，速动比率接近与正常水平，公司具有一定的短期偿债能力，且呈现增强态势。

公司 2012 年 12 月 31 日、2013 年 12 月 31 日及 2014 年 3 月 31 日的每股净资产分别为 1.06 元/股、1.09 元/股、1.09 元/股，报告期内每股净资产保持稳定。

综上，报告期内公司长期偿债能力偏弱，具有一定的短期偿债能力，且长短期偿债能力均呈现增强态势。

（三）营运能力分析

公司 2012 年、2013 年及 2014 年 1-3 月份应收账款周转率分别为 4.25、4.10、1.08，报告期内应收账款周转情况良好。公司 2012 年度、2013 年度及 2014 年 1-3 月份存货周转率分别为 19.38、8.94、1.92，报告期内存货周转情况良好。由于公司 2011 年经营规模较小，2011 年末存货较少使 2012 年度存货周转率较高。2014 年 1-3 月份的应收账款周转率和存货周转率与 2012 及 2013 年全年不具有可比性。

综上，公司报告期内应收账款周转率与存货周转率合理，营运能力良好。

（四）现金流量分析

单位：元

| 项 目 | 2014 年 1-3 月份 | 2013 年度 | 2012 年度 |
|---------------------|---------------------|---------------------|----------------------|
| 经营活动产生的现金流量净额 | 3,148,400.09 | -4,826,292.78 | 47,075.51 |
| 投资活动产生的现金流量净额 | -543,772.32 | -1,209,544.27 | -2,188,139.26 |
| 筹资活动产生的现金流量净额 | -376,314.79 | 11,205,843.29 | 51,288.43 |
| 汇率变动对现金及现金等价物的影响 | -39,706.17 | -78,154.34 | -1,984.48 |
| 现金及现金等价物净增加额 | 2,188,606.81 | 5,091,851.90 | -2,091,759.80 |

公司 2013 年度经营活动产生的现金流量为净流出，一方面是由于 2013 年公司提高了员工的薪酬水平，支付给职工以及为职工支付的现金增多，另一方面是由于与关联方的往来款导致支付的其他与经营活动有关的现金增多。

公司 2012 年度、2013 年度及 2014 年 1-3 月份投资活动产生的现金流量均为净流出是由于公司所处的发展阶段需要不断购置固定资产等长期资产。

公司 2013 年度筹资活动产生的现金流量为净流入 1,120.58 万元，一方面是由于股东现金增资 820.00 万元，另一方面是由于取得借款 2500.00 万元并偿还部分到期银行借款。

综上，公司 2012 及 2013 年经营活动现金流较为紧张，但由于 2013 年取得了银行借款，同时获得股东现金增资，整体现金流状况较 2012 年有所改善。2014 年 1-3 月份公司经营活动现金流量为净流入 314.84 万元，现金及现金等价物净增加 218.86 万元，公司现金流状况较 2013 年进一步改善，公司经营趋于稳健。

三、报告期利润形成的有关情况

(一) 营业收入的主要构成

营业收入按产品分类：

| 项 目 | 2014年1-3月份 | | 2013年度 | | 2012年度 | |
|--------|---------------|--------|---------------|--------|---------------|--------|
| | 金额(元) | 占比(%) | 金额(元) | 占比(%) | 金额(元) | 占比(%) |
| 主营业务收入 | 19,677,677.06 | 100.00 | 73,291,042.29 | 100.00 | 68,528,402.46 | 100.00 |
| 镇流器 | 18,796,078.53 | 95.52 | 69,064,126.49 | 94.23 | 66,616,256.71 | 97.21 |
| 变压器 | 833,401.10 | 4.24 | 4,044,237.17 | 5.52 | 1,089,167.13 | 1.59 |
| 其他 | 48,197.43 | 0.24 | 182,678.63 | 0.25 | 822,978.62 | 1.20 |
| 营业收入合计 | 19,677,677.06 | 100.00 | 73,291,042.29 | 100.00 | 68,528,402.46 | 100.00 |

营业收入按地区分：

| 项 目 | 2014年1-3月份 | | 2013年度 | | 2012年度 | |
|--------|---------------|--------|---------------|--------|---------------|--------|
| | 金额(元) | 占比(%) | 金额(元) | 占比(%) | 金额(元) | 占比(%) |
| 国内 | 18,334,704.57 | 93.18 | 64,121,705.72 | 87.49 | 55,781,689.44 | 81.40 |
| 出口 | 1,342,972.49 | 6.82 | 9,169,336.57 | 12.51 | 12,746,713.02 | 18.60 |
| 营业收入合计 | 19,677,677.06 | 100.00 | 73,291,042.29 | 100.00 | 68,528,402.46 | 100.00 |

营业收入按自主品牌与贴牌划分：

| 2014年1-3月 | 客户名称 | 营业收入 | 占营业收入的比例 |
|-----------|---------------|---------------|----------|
| 贴牌产品 | 上海亚明照明有限公司 | 13,411,332.93 | 89.71% |
| | 飞利浦(中国)投资有限公司 | 2,516,530.00 | |
| | 飞利浦灯具(上海)有限公司 | 1,723,984.37 | |
| 自主品牌 | 自主品牌——索田牌 | 2,025,829.76 | 10.29% |
| 合计 | | 19,677,677.06 | 100.00% |
| 2013年 | 客户名称 | 营业收入 | 占营业收入的比例 |
| 贴牌产品 | 上海亚明照明有限公司 | 45,127,918.91 | 84.96% |
| | 江苏亚明照明有限公司 | 7,726,752.54 | |
| | 飞利浦灯具(上海)有限公司 | 5,718,753.22 | |
| | 飞利浦(中国)投资有限公司 | 3,701,430.00 | |
| 自主品牌 | 自主品牌——索田牌 | 11,016,187.62 | 15.04% |
| 合计 | | 73,291,042.29 | 100.00% |
| 2012年 | 客户名称 | 营业收入 | 占营业收入的比例 |
| 贴牌产品 | 上海亚明照明有限公司 | 32,550,540.29 | 71.82% |

| | | | |
|------|---------------|---------------|---------|
| | 飞利浦（中国）投资有限公司 | 8,031,445.20 | |
| | 江苏亚明照明有限公司 | 6,435,088.39 | |
| | 飞利浦（中国）投资有限公司 | 2,200,950.00 | |
| 自主品牌 | 自主品牌——索田牌 | 19,310,378.58 | 28.18% |
| 合计 | | 68,528,402.46 | 100.00% |

公司专业从事镇流器、高频磁芯类变压器等照明器具配套产品的研发、设计、生产及销售。公司主营业务收入主要为镇流器和高频磁芯类变压器销售收入。报告期内公司营业收入全部为主营业务收入，业务明确。

公司与主要客户签订长期采购协议，协议有效期内，客户给公司下发采购订单，公司根据订单组织生产。公司销售给上海亚明、江苏亚明、飞利浦（中国）、飞利浦灯具四家主要客户的产品，加贴其品牌标识。

公司与主要客户飞利浦灯具签订的采购合同于2009年1月1日开始生效，协议有效期为签订之日起至双方同意终止协议为止。报告期内，该客户订单稳定，合作友好。

公司具有自营进出口权，采用自营出口的方式出口产品，出口结算方式为银行结算，公司的外销客户主要通过参加展销会或交易会方式获取。2013年相比2012年，公司出口业务的占比降低了6.09个百分点，主要由于新型照明引起的国际市场需求有所减少所致。

公司收入确认的原则是将商品所有权上的主要风险和报酬转移后并满足其他收入确认条件后确认收入。实际执行中，对于国内收入：仓库根据发货单进行发货；货物运输抵达并经对方验收后，销售部门取得经购货方签署的发货单；财务部收到经购货方签署的发货单并与公司留存的发货单进行核对，核对无误后确认销售收入，并按照客户的要求向客户开具发票；对于出口收入：仓库根据发货单进行发货；出口产品已装运发出，取得出口报关单；财务部收到报关单并与公司留存的发货单进行核对，核对无误后确认销售收入。

报告期内，公司主营业务收入的主要来源是镇流器销售收入，2012年、2013年及2014年1-3月份该类别产品销售收入占主营业务收入的比重分别为97.21%、94.23%、95.52%；变压器及主要为路灯支架的其他主营业务收入占主营业务收入的比重较低，2012年、2013年及2014年1-3月份合计分别仅占主营业务收入的

2.79%、5.77%、4.48%。

公司出口产品享受出口退税的税收优惠，2012年、2013年和2014年1-3月出口退税分别为337,545.83元、324,432.44元和82,483.76元，占当年净利润的比重分别为44.29%、38.05%、84.63%。

(二) 主营业务收入和利润总额的变动趋势及原因

公司最近两年的主营业务收入及利润情况如下：

| 项 目 | 2014年1-3月份 | 2013年度 | | 2012年度 |
|--------|---------------|---------------|--------|---------------|
| | 金额(元) | 金额(元) | 增长率(%) | 金额(元) |
| 主营业务收入 | 19,677,677.06 | 73,291,042.29 | 6.95 | 68,528,402.46 |
| 主营业务成本 | 15,813,236.89 | 60,970,463.39 | 4.95 | 58,093,733.16 |
| 主营业务毛利 | 3,864,440.17 | 12,320,578.90 | 18.07 | 10,434,669.30 |
| 营业利润 | 72,555.80 | 22,077.42 | -93.83 | 357,888.65 |
| 利润总额 | 177,571.36 | 1,208,415.59 | 27.06 | 951,060.65 |
| 净利润 | 97,460.12 | 852,633.60 | 11.88 | 762,093.87 |

公司2013年度主营业务收入较2012年增长了6.95%，而主营业务毛利较2012年增长了约18.07%，这主要是由于初步显现的规模经济使公司主营业务成本仅增长了4.95%引起的。公司2013年度营业利润较2012年度降幅明显，主要是由于公司2013年管理费用和销售费用合计增长了22.51%，显著高于主营业务毛利的增幅引起的。其中，销售费用的增长主要是由运输费和广告费的增长导致的；管理费用的增长主要是由研发费用和员工工资增长导致的。公司2013年度利润总额较2012年度增长了27.06%，主要是由场外市场挂牌交易补助等政府补贴引起的。

公司最近两年一期的收入毛利情况如下：

| 项 目 | 2014年1-3月份 | | |
|-----|---------------|---------------|--------|
| | 营业收入(元) | 营业成本(元) | 毛利率(%) |
| 镇流器 | 18,796,078.53 | 15,099,640.69 | 19.67 |
| 变压器 | 833,401.10 | 674,580.61 | 19.06 |
| 其他 | 48,197.43 | 39,015.59 | 19.05 |
| 合计 | 19,677,677.06 | 15,813,236.89 | 19.64 |
| | 2013年度 | | |
| 镇流器 | 69,064,126.49 | 57,591,074.89 | 16.61 |
| 变压器 | 4,044,237.17 | 3,227,353.70 | 20.20 |
| 其他 | 182,678.63 | 152,034.80 | 16.77 |
| 合计 | 73,291,042.29 | 60,970,463.39 | 16.81 |
| | 2012年度 | | |

| | | | |
|-----------|----------------------|----------------------|--------------|
| 镇流器 | 66,616,256.71 | 56,659,726.52 | 14.95 |
| 变压器 | 1,089,167.13 | 921,407.51 | 15.40 |
| 其他 | 822,978.62 | 512,599.13 | 37.71 |
| 合计 | 68,528,402.46 | 58,093,733.16 | 15.23 |

公司主要产品为镇流器和高频磁芯类变压器。报告期内无论是各单项产品毛利率还是综合毛利率均保持增长态势，这主要是随着公司生产及销售规模的扩大显现的规模经济引起的。

(三) 主要费用及变动情况

公司最近两年一期主要费用及其变动情况如下：

| 项 目 | 2014年1-3月份 | 2013年度 | | 2012年度 |
|----------------|---------------|---------------|--------|---------------|
| | 金额（元） | 金额（元） | 增长率（%） | 金额（元） |
| 销售费用 | 622,385.36 | 1,488,877.85 | 37.32 | 1,084,269.21 |
| 管理费用 | 2,709,661.59 | 8,813,016.16 | 20.32 | 7,324,450.29 |
| 其中：研发费用 | 832,995.12 | 1,988,287.55 | 144.61 | 812,850.82 |
| 财务费用 | 419,343.87 | 1,362,725.57 | 7.36 | 1,269,275.87 |
| 营业收入 | 19,677,677.06 | 73,291,042.29 | 6.95 | 68,528,402.46 |
| 销售费用与营业收入之比(%) | 3.16 | | 2.03 | 1.58 |
| 管理费用与营业收入之比(%) | 13.77 | | 12.02 | 10.69 |
| 研发费用与营业收入之比(%) | 4.23 | | 2.71 | 1.19 |
| 财务费用与营业收入之比(%) | 2.13 | | 1.86 | 1.85 |

其中研发费用明细如下：

| 研发费用 | 2014年1-3月份 | 2013年度 | 2012年度 |
|-----------|-------------------|---------------------|-------------------|
| 工资 | 223,937.77 | 708,125.02 | 439,986.77 |
| 折旧 | 140,254.03 | 906,527.21 | 185,241.10 |
| 材料领用 | 280,043.39 | 288,577.55 | 185,297.57 |
| 专利费用 | 20,000.00 | - | 2,325.38 |
| 其他 | 168,759.93 | 85,057.77 | - |
| 合计 | 832,995.12 | 1,988,287.55 | 812,850.82 |

公司销售费用主要为货物的运费、搬运人员的工资及广告费等。公司2013年销售费用较2012年增长37.32%，一方面是由于销售规模扩大使运费增加，另一方面是由于提高了相关人员的薪酬水平。

公司管理费用主要为研发费用、业务招待费及管理人工工资等。公司2013

年销售费用较 2012 年增长 20.32%，一方面是由于提高了管理人员的薪酬水平，另一方面是由于 LED 产品研发费增加。

公司研发费用主要是公司现有产品更新研发和新产品 LED 的研发所形成的，2013 年相比 2012 年研发费用大幅增加的原因主要为公司加大了 LED 产品的研发力度，已经开发出部分户外景观照明 LED 产品，并初步形成销售能力。

公司财务费用主要为银行借款利息，报告期内占营业收入的维持在 2%左右。

(四) 重大投资收益和非经常性损益情况

单位：元

| 项 目 | 2014 年 1-3 月份 | 2013 年度 | 2012 年度 |
|---|---------------|--------------|------------|
| 1. 非流动资产处置损益，包括已计提资产减值准备的冲销部分 | | -5,690.00 | |
| 2. 越权审批，或无正式批准文件，或偶发性的税收返还、减免 | | | |
| 3. 计入当期损益的政府补助（与企业业务密切相关，按照国家统一标准定额或定量享受的政府补助除外） | 105,000.00 | 1,191,500.00 | 435,000.00 |
| 4. 计入当期损益的对非金融企业收取的资金占用费 | | | |
| 5. 企业取得子公司、联营企业及合营企业的投资成本小于取得投资时应享有被投资单位可辨认净资产公允价值产生的收益 | | | |
| 6. 非货币性资产交换损益 | | | |
| 7. 委托他人投资或管理资产的损益 | | | |
| 8. 因不可抗力因素，如遭受自然灾害而计提的各项资产减值准备 | | | |
| 9. 债务重组损益 | | | |
| 10. 企业重组费用，如安置职工的支出、整合费用等 | | | |
| 11. 交易价格显失公允的交易产生的超过公允价值部分的损益 | | | |
| 12. 同一控制下企业合并产生的子公司期初至合并日的当期净损益 | | | |
| 13. 与公司正常经营业务无关的或有事项产生的损益 | | | |
| 14. 除同公司正常经营业务相关的有效套期保值业务外，持有交易性金融资产、交易性金融负债产生的公允价值变动损益，以及处置交易性金融资产、交易性金融负债和可供出售金融资产取得的投资收益 | | | |
| 15. 单独进行减值测试的应收款项减值准备转回 | | | |
| 16. 对外委托贷款取得的损益 | | | |

| | | | |
|--|------------------|-------------------|-------------------|
| 17. 采用公允价值模式进行后续计量的投资性房地产公允价值变动产生的损益 | | | |
| 18. 根据税收、会计等法律、法规的要求对当期损益进行一次性调整对当期损益的影响 | | | |
| 19. 受托经营取得的托管费收入 | | | |
| 20. 除上述各项之外的其他营业外收入和支出 | 15.56 | 528.17 | 158,172.00 |
| 21. 其他符合非经常性损益定义的损益项目 | | | |
| 22. 少数股东权益影响额 | | | |
| 23. 所得税影响额 | -26,253.89 | -296,584.53 | -148,293.00 |
| 合 计 | 78,761.67 | 889,753.64 | 444,879.00 |

公司最近两年一期营业外收入主要为场外市场挂牌及 LED 研发等专项政府补助。计入当期损益的政府补助明细如下所示：

单位：元

| 补助项目 | 2014 年 1-3 月份 | 2013 年度 | 2012 年度 | 补助性质 |
|--------------------------------|-------------------|---------------------|-------------------|-------|
| 高端电子镇流器技术改造 | | 1,500.00 | 435,000.00 | 与收益相关 |
| 场外市场挂牌交易补助 | | 1,100,000.00 | | 与收益相关 |
| 年产 200 万台（套）大功率 LED 照明电器技术改造项目 | 45,000.00 | 90,000.00 | | 与资产相关 |
| 外贸稳定增长新增奖励资金 | 60,000.00 | | | 与收益相关 |
| 合计 | 105,000.00 | 1,191,500.00 | 435,000.00 | |

公司取得的上述政府补助均为偶发性，不具有持续性，未来公司将在提升盈利能力的基础上，继续加大技术升级、开发新产品项目等，进一步获取政府补助。

公司 2012 年度、2013 年度及 2014 年 1-3 月份非经常性损益占净利润的比重分别为 58.38%、104.35%、80.81%。公司净利润对非经常性损益存在一定程度依赖。

（五）公司主要税项及相关税收优惠政策

公司适用的主要税种及税率如下：

| 税 种 | 计税依据 | 税率 |
|---------|------------------------|-----|
| 增值税 | 按销项税扣除当期允许抵扣的进项税后的差额缴纳 | 17% |
| 城市维护建设税 | 应缴增值税税额 | 5% |
| 企业所得税 | 应纳税所得额 | 25% |

公司已于2013年12月3日取得高新技术企业证书,在当地税务机关的税收优惠备案尚在进行之中,目前在取得税收优惠备案前公司所得税仍适用25%的税率。

四、公司的主要资产情况

(一) 应收款项

1、应收账款

单位：元

| 账 龄 | 坏账准备 计提比率 (%) | 2014年3月31日 | | | | |
|--------------------------------------|---------------------|---------------|---------------|------------|---------------|---------------|
| | | 余额 | 比例(%) | 坏账准备 | 净额 | |
| 按 账 龄 分 析 法 计 提 | 1年以内 | - | 18,315,142.79 | 89.07 | - | 18,315,142.79 |
| | 1-2年 | 5 | 38,685.01 | 0.19 | 1,934.25 | 36,750.76 |
| | 2-3年 | 10 | 592,631.44 | 2.88 | 59,263.14 | 533,368.30 |
| | 3-4年 | 30 | 1,341,531.46 | 6.52 | 402,459.44 | 939,072.02 |
| | 4-5年 | 50 | 131,293.30 | 0.64 | 65,646.65 | 65,646.65 |
| | 5年以上 | 100 | 143,988.85 | 0.70 | 143,988.85 | - |
| 合 计 | | 20,563,272.85 | 100.00 | 673,292.33 | 19,889,980.52 | |

单位：元

| 账 龄 | 坏账准备 计提比率 (%) | 2013年12月31日 | | | | |
|--------------------------------------|---------------------|---------------|---------------|------------|---------------|---------------|
| | | 余额 | 比例(%) | 坏账准备 | 净额 | |
| 按 账 龄 分 析 法 计 提 | 1年以内 | - | 15,003,131.48 | 86.97 | - | 15,003,131.48 |
| | 1-2年 | 5 | 38,685.01 | 0.22 | 1,934.25 | 36,750.76 |
| | 2-3年 | 10 | 592,631.44 | 3.44 | 59,263.14 | 533,368.30 |
| | 3-4年 | 30 | 1,341,531.46 | 7.78 | 402,459.44 | 939,072.02 |
| | 4-5年 | 50 | 131,293.30 | 0.76 | 65,646.65 | 65,646.65 |
| | 5年以上 | 100 | 143,988.85 | 0.83 | 143,988.85 | - |
| 合 计 | | 17,251,261.54 | 100.00 | 673,292.33 | 16,577,969.21 | |

单位：元

| 账 龄 | 坏账准备 计提比率 | 2012年12月31日 | | | |
|-----|--------------|-------------|-------|------|----|
| | | 余额 | 比例(%) | 坏账准备 | 净额 |

| | | | | | | |
|----------|------|-----|---------------|--------|------------|---------------|
| 按账龄分析法计提 | 1年以内 | - | 17,229,682.17 | 88.63 | - | 17,229,682.17 |
| | 1-2年 | 5 | 592,631.44 | 3.05 | 29,631.57 | 562,999.87 |
| | 2-3年 | 10 | 1,341,531.46 | 6.90 | 134,153.15 | 1,207,378.31 |
| | 3-4年 | 30 | 131,293.30 | 0.68 | 39,387.99 | 91,905.31 |
| | 4-5年 | 50 | 143,988.85 | 0.74 | 71,994.43 | 71,994.42 |
| | 5年以上 | 100 | - | - | - | - |
| 合计 | | | 19,439,127.22 | 100.00 | 275,167.14 | 19,163,960.08 |

公司最近两年一期应收账款净额占比情况如下：

| 项 目 | 2014年1-3月份 | 2013年度 | 2012年度 |
|-------------------|---------------|---------------|---------------|
| 应收账款净额 | 19,889,980.52 | 16,577,969.21 | 19,163,960.08 |
| 营业收入 | 19,677,677.06 | 73,291,042.29 | 68,528,402.46 |
| 应收账款净额占营业收入比重 (%) | 101.08 | 22.62 | 27.96 |
| 总资产 | 58,973,485.18 | 61,587,557.91 | 45,132,752.22 |
| 应收账款净额占总资产比重 (%) | 33.73 | 26.92 | 42.46 |

公司2012年末、2013年末及2014年3月31日应收账款净额分别为1,916.40万元、1,657.80万元、1,989.00万元，应收账款净额占期末总资产的比重分别为42.46%、26.92%、33.73%，占当期营业收入的比重分别为27.96%、22.62%、101.08%。

截至2014年3月31日，账龄3年以内的应收账款占92.14%，1年以内的占89.07%，公司应收账款账龄结构基本合理。对于账龄在3年以上的应收账款，均为真实的销售业务形成，公司已经制定具体的应收账款回收计划，并将应收账款回收情况纳入销售部门考核指标。

截至2014年3月31日，应收账款前五名的情况如下：

| 单位名称 | 与本公司关系 | 金额 | 账龄 | 占应收账款总额的比例 (%) |
|-------------------|--------|---------------|------|----------------|
| 上海亚明照明有限公司 | 非关联方 | 12,432,735.09 | 1年以内 | 60.46 |
| 飞利浦(中国)投资有限公司 | 非关联方 | 2,944,340.10 | 1年以内 | 14.32 |
| 飞利浦灯具(上海)有限公司 | 非关联方 | 2,030,750.73 | 1年以内 | 9.88 |
| 无锡苏飞照明电器有限公司 | 非关联方 | 572,465.43 | 2-3年 | 2.78 |
| 辽宁天力成实业集团灯具制造有限公司 | 非关联方 | 395,015.00 | 3-4年 | 1.92 |
| 合计 | | 18,375,306.35 | | 89.36 |

截至 2013 年 12 月 31 日，应收账款前五名的情况如下：

| 单位名称 | 与本公司关系 | 金额 | 账龄 | 占应收账款总额的比例(%) |
|---------------|--------|----------------------|-------|---------------|
| 上海亚明照明有限公司 | 非关联方 | 5,492,379.91 | 1 年以内 | 31.84 |
| 江苏亚明照明有限公司 | 非关联方 | 4,094,419.01 | 1 年以内 | 23.73 |
| 飞利浦灯具（上海）有限公司 | 非关联方 | 2,894,793.67 | 1 年以内 | 16.78 |
| 飞利浦（中国）投资有限公司 | 非关联方 | 1,957,176.00 | 1 年以内 | 11.35 |
| 无锡苏飞照明电器有限公司 | 非关联方 | 572,465.43 | 2-3 年 | 3.32 |
| 合计 | | 15,011,234.02 | | 87.02 |

截至 2012 年 12 月 31 日，应收账款前五名的情况如下：

| 单位名称 | 与本公司关系 | 金额 | 账龄 | 占应收账款总额的比例(%) |
|-------------------|--------|----------------------|-------|---------------|
| 上海亚明照明有限公司 | 非关联方 | 11,383,882.28 | 1 年以内 | 58.56 |
| 飞利浦灯具（上海）有限公司 | 非关联方 | 3,429,499.34 | 1 年以内 | 17.64 |
| 飞利浦（中国）投资有限公司 | 非关联方 | 686,696.40 | 1 年以内 | 3.53 |
| 无锡苏飞照明电器有限公司 | 非关联方 | 572,465.43 | 1-2 年 | 2.94 |
| 辽宁天力成实业集团灯具制造有限公司 | 非关联方 | 395,015.00 | 2-3 年 | 2.03 |
| 合计 | | 16,467,558.45 | | 84.71 |

报告期内各期末，应收账款中无持公司 5%以上（含 5%）表决权股份的股东单位及个人款项。

2、预付款项

| 账龄 | 2014 年 3 月 31 日 | | 2013 年 12 月 31 日 | | 2012 年 12 月 31 日 | |
|-----------|---------------------|---------------|-------------------|---------------|-------------------|---------------|
| | 金额 | 比例(%) | 金额 | 比例(%) | 金额 | 比例(%) |
| 1 年以内 | 4,379,395.70 | 99.52 | 502,612.15 | 95.76 | 661,878.54 | 93.46 |
| 1—2 年 | 21,000.00 | 0.48 | 22,280.00 | 4.24 | 39,280.00 | 5.55 |
| 2—3 年 | - | - | - | - | 7,025.00 | 0.99 |
| 3 年以上 | - | - | - | - | - | - |
| 合计 | 4,400,395.70 | 100.00 | 524,892.15 | 100.00 | 708,183.54 | 100.00 |

公司预付款项主要为预付原材料款，公司最近两年一期预付款项余额较小，

占总资产的比重较低。截至 2014 年 3 月 31 日，公司预付款项账龄 1 年以内的占 99.52%，预付账款账龄结构合理。

截至 2014 年 3 月 31 日，预付款项金额前五名的情况如下：

| 单位名称 | 与本公司关系 | 金额 | 占预付款项总额的比例 (%) | 账龄 | 未结算原因 |
|----------------|--------|---------------------|----------------|-------|---------|
| 江苏科瑞工具制造有限公司 | 非关联方 | 1,858,300.00 | 42.23 | 1 年以内 | 款付, 货未到 |
| 南通开发区江海塑料电器厂 | 非关联方 | 1,650,663.10 | 37.51 | 1 年以内 | 款付, 货未到 |
| 联璨照明电器(上海)有限公司 | 非关联方 | 330,000.00 | 7.50 | 1 年以内 | 款付, 货未到 |
| 扬州雷笛克光学有限公司 | 非关联方 | 64,000.00 | 1.45 | 1 年以内 | 款付, 货未到 |
| 福州莱特电器有限公司 | 非关联方 | 14,000.00 | 0.32 | 1 年以内 | 款付, 货未到 |
| | | 21,000.00 | 0.48 | 1-2 年 | |
| 合 计 | | 3,937,963.10 | 89.49 | | |

截至 2013 年 12 月 31 日，预付款项金额前五名的情况如下：

| 单位名称 | 与本公司关系 | 金额 | 占预付款项总额的比例 (%) | 账龄 | 未结算原因 |
|---------------|--------|-------------------|----------------|-------|---------|
| 苏州市冉鑫电工科技有限公司 | 非关联方 | 131,243.40 | 25.00 | 1 年以内 | 款付, 货未到 |
| 杭州伏达测试技术研究所 | 非关联方 | 98,140.00 | 18.70 | 1 年以内 | 款付, 货未到 |
| 江阴市长浪五金电器有限公司 | 非关联方 | 28,107.40 | 5.35 | 1 年以内 | 款付, 货未到 |
| 福州莱特电器有限公司 | 非关联方 | 28,000.00 | 5.33 | 1 年以内 | 款付, 货未到 |
| 江苏兆铝金属制品有限公司 | 非关联方 | 27,000.00 | 5.14 | 1 年以内 | 款付, 货未到 |
| 合 计 | | 312,490.80 | 59.53 | | |

截至 2012 年 12 月 31 日，预付款项金额前五名的情况如下：

| 单位名称 | 与本公司关系 | 金额 | 占预付款项总额的比例 (%) | 账龄 | 未结算原因 |
|----------------|--------|------------|----------------|-------|---------|
| 上海万鼎硅钢销售有限公司 | 非关联方 | 284,551.98 | 40.18 | 1 年以内 | 款付, 货未到 |
| 南通星网软件有限公司 | 非关联方 | 58,000.00 | 8.19 | 1 年以内 | 款付, 货未到 |
| | | 39,000.00 | 5.51 | 1-2 年 | |
| 江苏省电力公司启东市供电公司 | 非关联方 | 54,637.00 | 7.72 | 1 年以内 | 预付电费 |
| 无锡三洲冷轧硅钢有限 | 非关联方 | 46,722.93 | 6.60 | 1 年以内 | 款付, 货 |

| | | | | | |
|------------|------|------------|-------|------|---------|
| 公司 | | | | | 未到 |
| 上海旦和实业有限公司 | 非关联方 | 36,379.75 | 5.14 | 1年以内 | 款付, 货未到 |
| 合 计 | | 519,291.66 | 73.33 | | |

报告期内各期末, 预付款项中无持公司 5%以上(含 5%)表决权股份的股东单位及个人款项。

3、其他应收款

单位: 元

| 账 龄 | | 坏账准备计提比率 (%) | 2014年3月31日 | | | |
|----------|------|--------------|------------|--------|------|------------|
| | | | 余额 | 比例 (%) | 坏账准备 | 净额 |
| 按账龄分析法计提 | 1年以内 | - | 681,255.36 | 100.00 | - | 681,255.36 |
| | 1-2年 | 5 | - | - | - | - |
| | 2-3年 | 10 | - | - | - | - |
| | 3-4年 | 30 | - | - | - | - |
| | 4-5年 | 50 | - | - | - | - |
| | 5年以上 | 100 | - | - | - | - |
| 合 计 | | | 681,255.36 | 100.00 | - | 681,255.36 |

单位: 元

| 账 龄 | | 坏账准备计提比率 (%) | 2013年12月31日 | | | |
|----------|------|--------------|---------------|--------|------|---------------|
| | | | 余额 | 比例 (%) | 坏账准备 | 净额 |
| 按账龄分析法计提 | 1年以内 | - | 10,155,542.29 | 100.00 | - | 10,155,542.29 |
| | 1-2年 | 5 | - | - | - | - |
| | 2-3年 | 10 | - | - | - | - |
| | 3-4年 | 30 | - | - | - | - |
| | 4-5年 | 50 | - | - | - | - |
| | 5年以上 | 100 | - | - | - | - |
| 合 计 | | | 10,155,542.29 | 100.00 | - | 10,155,542.29 |

单位: 元

| 账 龄 | | 坏账准备计提比率 (%) | 2012年12月31日 | | | |
|----------|------|--------------|-------------|--------|------|------------|
| | | | 余额 | 比例 (%) | 坏账准备 | 净额 |
| 按账龄分析法计提 | 1年以内 | - | 228,720.34 | 100.00 | - | 228,720.34 |
| | 1-2年 | 5 | - | - | - | - |
| | 2-3年 | 10 | - | - | - | - |
| | 3-4年 | 30 | - | - | - | - |

| | | | | | | |
|-----|-------|-----|------------|--------|---|------------|
| | 4-5 年 | 50 | - | - | - | - |
| | 5 年以上 | 100 | - | - | - | - |
| 合 计 | | | 228,720.34 | 100.00 | - | 228,720.34 |

公司的其他应收款主要为公司提供给第三方的借款、员工的备用金等，最近两年一期末其他应收款净额占当期总资产的比重分别为 0.51%、16.49%、1.16%，2013 年 12 月 31 日占比较高，但是账龄均在一年之内。

截至 2014 年 3 月 31 日，其他应收款金额前五名的情况如下：

| 单位名称 | 与本公司关系 | 金额 | 账龄 | 占其他应收款总额的比例(%) | 款项性质 |
|------|--------|------------|-------|----------------|------|
| 王娟 | 关联方 | 610,000.00 | 1 年以内 | 89.54 | 借款 |
| 施建冲 | 非关联方 | 10,000.00 | 1 年以内 | 1.47 | 备用金 |
| 陈俊 | 非关联方 | 10,000.00 | 1 年以内 | 1.47 | 备用金 |
| 顾海霞 | 非关联方 | 5,500.00 | 1 年以内 | 0.81 | 备用金 |
| 吴玉根 | 非关联方 | 4,000.00 | 1 年以内 | 0.59 | 备用金 |
| 合 计 | | 639,500.00 | | 93.87 | |

截至 2013 年 12 月 31 日，其他应收款金额前五名的情况如下：

| 单位名称 | 与本公司关系 | 金额 | 账龄 | 占其他应收款总额的比例(%) | 款项性质 |
|-----------------|--------|---------------|-------|----------------|------|
| 启东市久隆镇本帮五金电器销售部 | 关联方 | 5,150,000.00 | 1 年以内 | 50.71 | 借款 |
| 王琴 | 关联方 | 4,025,398.12 | 1 年以内 | 39.64 | 借款 |
| 王娟 | 关联方 | 512,420.00 | 1 年以内 | 5.05 | 借款 |
| 蔡裕冲 | 关联方 | 320,000.00 | 1 年以内 | 3.15 | 借款 |
| 杨浪花 | 关联方 | 50,000.00 | 1 年以内 | 0.49 | 备用金 |
| 合 计 | | 10,057,818.12 | | 99.04 | |

截至 2012 年 12 月 31 日，其他应收款金额前五名的情况如下：

| 单位名称 | 与本公司关系 | 金额 | 账龄 | 占其他应收款总额的比例(%) | 款项性质 |
|-----------|--------|------------|-------|----------------|-----------|
| 南通国荣镇流器厂 | 关联方 | 209,175.00 | 1 年以内 | 91.45 | 借款 |
| 代缴职工个人所得税 | 非关联方 | 19,545.34 | 1 年以内 | 8.55 | 代缴职工个人所得税 |
| 合 计 | | 228,720.34 | | 100.00 | |

报告期内各期末其他应收款余额主要为关联方向公司的借款，上述借款未签订借款协议，未向公司支付利息，截至公开转让说明书签署日均已归还。

截至2014年3月31日，其他应收款中无持公司5%以上（含5%）表决权股份的股东单位及个人款项。

（二）存货

| 项 目 | 2014年3月31日 | | 2013年12月31日 | | 2012年12月31日 | |
|----------|---------------------|---------------|---------------------|---------------|---------------------|---------------|
| | 账面金额（元） | 占比(%) | 账面金额（元） | 占比(%) | 账面金额（元） | 占比(%) |
| 原材料 | 2,299,042.56 | 28.93 | 3,595,607.52 | 42.32 | 2,019,498.39 | 39.29 |
| 自制半成品 | 712,312.41 | 8.96 | 1,068,419.12 | 12.58 | 930,799.89 | 18.11 |
| 库存商品 | 887,331.71 | 11.17 | 3,658,434.13 | 43.06 | 957,146.12 | 18.62 |
| 发出商品 | 1,878,019.84 | 23.63 | 156,220.51 | 1.84 | 14,005.73 | 0.27 |
| 在产品 | 2,169,709.74 | 27.30 | 16,681.18 | 0.20 | 1,217,967.75 | 23.70 |
| 合 计 | 7,946,416.26 | 100.00 | 8,495,362.46 | 100.00 | 5,139,417.88 | 100.00 |
| 减：存货跌价准备 | - | - | - | - | - | - |
| 净 额 | 7,946,416.26 | - | 8,495,362.46 | - | 5,139,417.88 | - |

公司的存货主要包括矽钢片、漆包线等原材料及镇流器等产成品。公司最近两年一期末存货结构基本稳定，存货期末结构与公司业务情况相适应。

（三）固定资产

单位：元

| 截至日期 | 类别 | 原值 | 累计折旧 | 净值 | 占比(%) |
|-------------|--------|----------------------|---------------------|----------------------|---------------|
| 2014年3月31日 | 房屋及建筑物 | 6,158,585.11 | 1,023,864.66 | 5,134,720.45 | 33.09 |
| | 机器设备 | 12,323,425.23 | 3,327,600.03 | 8,995,825.20 | 57.97 |
| | 运输工具 | 3,002,140.89 | 1,926,701.28 | 1,075,439.61 | 6.93 |
| | 其他设备 | 699,203.67 | 388,385.17 | 310,818.50 | 2.00 |
| | 合计 | 22,183,354.90 | 6,666,551.14 | 15,516,803.76 | 100.00 |
| 2013年12月31日 | 房屋及建筑物 | 6,158,585.11 | 950,731.47 | 5,207,853.64 | 33.25 |
| | 机器设备 | 11,932,613.43 | 3,044,021.59 | 8,888,591.84 | 56.75 |
| | 运输工具 | 3,002,140.89 | 1,759,017.90 | 1,243,122.99 | 7.94 |
| | 其他设备 | 682,750.67 | 358,418.62 | 324,332.05 | 2.07 |
| | 合计 | 21,776,090.10 | 6,112,189.58 | 15,663,900.52 | 100.00 |
| 2012年12月31日 | 房屋及建筑物 | 6,158,585.11 | 658,198.71 | 5,500,386.40 | 32.39 |
| | 机器设备 | 11,302,827.12 | 1,931,409.93 | 9,371,417.19 | 55.19 |
| | 运输工具 | 3,115,940.89 | 1,154,119.42 | 1,961,821.47 | 11.55 |

| | | | | |
|-----------|----------------------|---------------------|----------------------|---------------|
| 其他设备 | 415,743.39 | 268,138.49 | 147,604.90 | 0.87 |
| 合计 | 20,993,096.51 | 4,011,866.55 | 16,981,229.96 | 100.00 |

截至2014年3月31日，公司固定资产中房屋建筑物占比为33.09%，机器设备占比为57.97%，运输工具占比6.93%，其他设备占比为2.00%。其中，机器设备主要包括数控绕线机、氩弧焊夹底一体机、高速冲床等，占固定资产的比重较高，这与公司从事生产制造的业务特性相适应。

公司现有固定资产处于良好状态，不存在各项减值迹象，因此未对固定资产计提减值准备。

(四) 无形资产

单位：元

| 项 目 | 2014年3月31日 | 2013年12月31日 | 2012年12月31日 |
|-------------------|-------------------|-------------------|-------------------|
| 一、无形资产原值合计 | 899,694.50 | 899,694.50 | 743,943.82 |
| 土地使用权 | 743,943.82 | 743,943.82 | 743,943.82 |
| ERP 管理软件 | 155,750.68 | 155,750.68 | - |
| 二、累计摊销合计 | 97,150.35 | 85,135.85 | 42,269.50 |
| 土地使用权 | 63,404.37 | 59,177.40 | 42,269.50 |
| ERP 管理软件 | 33,745.98 | 25,958.45 | - |
| 三、无形资产减值准备 | - | - | - |
| 土地使用权 | - | - | - |
| ERP 管理软件 | - | - | - |
| 四、无形资产净额合计 | 802,544.15 | 814,558.65 | 701,674.32 |
| 土地使用权 | 680,539.45 | 684,766.42 | 701,674.32 |
| ERP 管理软件 | 122,004.70 | 129,792.23 | - |

(五) 长期待摊费用

单位：元

| 项 目 | 2012年12月31日 | 本期增加额 | 本期摊销额 | 2013年12月31日 |
|------------|-------------|-------------------|-----------------|-------------------|
| 装修费 | | 157,000.00 | 2,616.67 | 154,383.33 |
| 合 计 | | 157,000.00 | 2,616.67 | 154,383.33 |

单位：元

| 项 目 | 2013年12月31日 | 本期增加额 | 本期摊销额 | 2014年3月31日 |
|------------|-------------------|-------|-----------------|-------------------|
| 装修费 | 154,383.33 | | 7,850.01 | 146,533.32 |
| 合 计 | 154,383.33 | | 7,850.01 | 146,533.32 |

(六) 资产减值准备计提情况

报告期内公司对应收账款计提了减值准备，具体计提的资产减值准备情况如

下：

单位：元

| 项 目 | 2013年12月31日 | 本期计提额 | 本期减少额 | | 2014年3月31日 |
|------|-------------|-------|-------|----|------------|
| | | | 转回 | 转销 | |
| 坏账准备 | 673,292.33 | | | | 673,292.33 |
| 合 计 | 673,292.33 | | | | 673,292.33 |

单位：元

| 项 目 | 2012年12月31日 | 本期计提额 | 本期减少额 | | 2013年12月31日 |
|------|-------------|------------|-------|----|-------------|
| | | | 转回 | 转销 | |
| 坏账准备 | 275,167.14 | 398,125.19 | | | 673,292.33 |
| 合 计 | 275,167.14 | 398,125.19 | | | 673,292.33 |

单位：元

| 项 目 | 2011年12月31日 | 本期计提额 | 本期减少额 | | 2012年12月31日 |
|------|-------------|------------|-------|----|-------------|
| | | | 转回 | 转销 | |
| 坏账准备 | 127,150.46 | 148,016.68 | | | 275,167.14 |
| 合 计 | 127,150.46 | 148,016.68 | | | 275,167.14 |

除上述减值准备以外，公司未对其它资产计提减值准备。

五、公司重大债务情况

（一）短期借款

单位：元

| 借款条件 | 2014年3月31日 | 2013年12月31日 | 2012年12月31日 |
|--------|---------------|---------------|---------------|
| 保证借款 | 4,000,000.00 | 4,000,000.00 | 4,000,000.00 |
| 抵押担保借款 | 15,000,000.00 | 15,000,000.00 | 10,799,622.07 |
| 合 计 | 19,000,000.00 | 19,000,000.00 | 14,799,622.07 |

截至2014年3月31日，公司短期借款明细情况如下：

| 贷款单位 | 金额 | 起讫日期 | 备注 |
|----------|--------------|---------------------|-----------------|
| 中国银行启东支行 | 2,000,000.00 | 2013/4/8-2014/4/2 | 房屋抵押、王碧松、王琴提供保证 |
| 中国银行启东支行 | 3,000,000.00 | 2013/4/17-2014/4/14 | 房屋抵押、王碧松、王琴提供 |

| 贷款单位 | 金额 | 起讫日期 | 备注 |
|-----------|----------------------|---------------------|--------------------------------------|
| | | | 保证 |
| 中国银行启东支行 | 2,500,000.00 | 2013/4/25-2014/4/18 | 房屋及土地使用权抵押、王碧松、王琴提供保证 |
| 中国银行启东支行 | 2,000,000.00 | 2013/5/3-2014/4/29 | 房屋及土地使用权抵押、王碧松、王琴提供保证 |
| 中国银行启东支行 | 2,500,000.00 | 2013/7/8-2014/7/2 | 房屋及土地使用权抵押、王碧松、王琴提供保证 |
| 民生银行南通分行 | 4,000,000.00 | 2013/12/5-2014/12/5 | 南通依诺化工有限公司、王碧松、王琴、施建新、茅健、施晓婷、施晓敏提供保证 |
| 江苏银行南通支行 | 3,000,000.00 | 2014/1/17-2015/1/17 | 房屋抵押、王琴提供保证 |
| 合计 | 19,000,000.00 | | |

截至 2013 年 12 月 31 日，公司短期借款明细情况如下：

| 贷款单位 | 金额 | 起讫日期 | 备注 |
|----------|--------------|-----------------------|----------------------------|
| 中国银行启东支行 | 1,000,000.00 | 2013/9/5-2014/2/10 | 房屋抵押、王碧松、王琴提供保证 |
| 中国银行启东支行 | 2,000,000.00 | 2013/9/10-2014. 2. 22 | 房屋抵押、王碧松、王琴提供保证 |
| 中国银行启东支行 | 2,000,000.00 | 2013/4/8-2014/4/2 | 房屋抵押、王碧松、王琴提供保证 |
| 中国银行启东支行 | 3,000,000.00 | 2013/4/17-2014/4/14 | 房屋抵押、王碧松、王琴提供保证 |
| 中国银行启东支行 | 2,500,000.00 | 2013/4/25-2014/4/18 | 房屋及土地使用权抵押、王碧松、王琴提供保证 |
| 中国银行启东支行 | 2,000,000.00 | 2013/5/3-2014/4/29 | 房屋及土地使用权抵押、王碧松、王琴提供保证 |
| 中国银行启东支行 | 2,500,000.00 | 2013/7/8-2014/7/2 | 房屋及土地使用权抵押、王碧松、王琴提供保证 |
| 民生银行南通分行 | 4,000,000.00 | 2013/12/5-2014/12/5 | 南通依诺化工有限公司、王碧松、王琴、施建新、茅健、施 |

| 贷款单位 | 金额 | 起讫日期 | 备注 |
|------|---------------|------|------------|
| | | | 晓婷、施晓敏提供保证 |
| 合计 | 19,000,000.00 | | |

截至 2012 年 12 月 31 日，公司短期借款明细情况如下：

| 贷款单位 | 金额 | 起讫日期 | 备注 |
|----------|---------------|----------------------|--------------------------------------|
| 农商银行城中支行 | 1,450,000.00 | 2012/2/29-2013/2/22 | 房屋及土地抵押、王碧松、王琴提供保证 |
| 农商银行城中支行 | 2,350,000.00 | 2012/4/9-2013/4/1 | 房屋及土地抵押、王碧松、王琴提供保证 |
| 农商银行城中支行 | 2,000,000.00 | 2012/4/9-2013/4/7 | 房屋及土地抵押、王碧松、王琴提供保证 |
| 农商银行城中支行 | 2,000,000.00 | 2012/4/9-2013/4/8 | 房屋及土地抵押、王碧松、王琴提供保证 |
| 民生银行南通分行 | 4,000,000.00 | 2012/7/11-2013/7/1 | 南通依诺化工有限公司、王碧松、王琴、施建新、茅健、施晓婷、施晓敏提供保证 |
| 中国银行启东支行 | 1,999,622.07 | 2012/10/12-2013/3/15 | 房屋抵押、王碧松、王琴提供保证 |
| 中国银行启东支行 | 1,000,000.00 | 2012/11/7-2013/4/1 | 房屋抵押、王碧松、王琴提供保证 |
| 合计 | 14,799,622.07 | | |

保证和抵押借款的担保人为公司实际控制人王碧松和王琴；抵押物为公司的房产及土地使用权，其中，用于抵押的房产及土地使用权具体情况如下：

单位：元

| 所有权人 | 用途 | 产权证号 | 总层数 | 建筑面积(平方米) | 房屋坐落 | 净值(截止日 2014 年 3 月 31 日) |
|------|----|--------------------|-----|-----------|-------------|-------------------------|
| 公司 | 工业 | 启东房权证字第 00158770 号 | 3 | 7,043.60 | 启东市汇龙镇华石路西侧 | 5,134,720.45 |

单位：元

| 权利人 | 用途 | 土地使用证号 | 面积(平方米) | 座落 | 终止日期 | 使用权类型 | 净值(截止日 2014 年 3 月 31 日) |
|-----|----|--------|----------|--------|------------|-------|-------------------------|
| 公司 | 工业 | 启国用 | 8,753.30 | 启东市汇龙镇 | 2054 年 7 月 | 出让 | 680,539.45 |

| | | | | | | | |
|--|----|------------------|--|-------|-----|--|--|
| | 用地 | (2013)第 0108号 | | 华石路西侧 | 26日 | | |
|--|----|------------------|--|-------|-----|--|--|

(二) 应付账款

单位：元

| 账龄分析 | 2014年3月31日 | | 2013年12月31日 | | 2012年12月31日 | |
|------|---------------|--------|---------------|--------|---------------|--------|
| | 金额 | 比例(%) | 金额 | 比例(%) | 金额 | 比例(%) |
| 1年以内 | 13,510,217.72 | 96.47 | 16,133,908.95 | 96.53 | 13,920,539.59 | 95.34 |
| 1至2年 | 139,102.26 | 0.99 | 214,442.94 | 1.28 | 462,168.26 | 3.17 |
| 2至3年 | 226,297.96 | 1.62 | 237,397.96 | 1.42 | 218,022.21 | 1.49 |
| 3年以上 | 128,851.50 | 0.92 | 128,851.50 | 0.77 | - | - |
| 合计 | 14,004,469.44 | 100.00 | 16,714,601.35 | 100.00 | 14,600,730.06 | 100.00 |

公司应付账款主要为公司向供应商采购未付的材料款。截至2014年3月31日，公司应付账款账龄1年以内的占比96.47%，整体账龄结构合理。

截至2014年3月31日，应付账款金额前五名的情况如下：

单位：元

| 单位名称 | 与本公司关系 | 金额 | 占应付账款总额比例(%) | 账龄 |
|-----------------|--------|--------------|--------------|------|
| 铜陵精迅特种漆包线有限责任公司 | 非关联方 | 2,699,235.37 | 19.27 | 1年以内 |
| 常州市三泰化工有限公司 | 非关联方 | 1,004,855.59 | 7.18 | 1年以内 |
| 江阴华新电器有限公司 | 非关联方 | 926,838.79 | 6.62 | 1年以内 |
| 上海裕生特种线材有限公司 | 非关联方 | 924,819.20 | 6.60 | 1年以内 |
| 上海扬都实业有限公司 | 非关联方 | 746,146.17 | 5.33 | 1年以内 |
| 合计 | | 6,301,895.12 | 45.00 | |

截至2013年12月31日，应付账款金额前五名的情况如下：

单位：元

| 单位名称 | 与本公司关系 | 金额 | 占应付账款总额比例(%) | 账龄 |
|-----------------|--------|--------------|--------------|------|
| 铜陵精迅特种漆包线有限责任公司 | 非关联方 | 5,314,513.78 | 31.80 | 1年以内 |
| 上海益钢实业有限公司 | 非关联方 | 1,157,656.57 | 6.93 | 1年以内 |
| 常州市三泰化工有限公司 | 非关联方 | 1,008,834.83 | 6.04 | 1年以内 |
| 铜陵精工里亚特特种线缆有限公司 | 非关联方 | 956,654.00 | 5.72 | 1年以内 |
| 南通综艺金属制品有限公司 | 非关联方 | 717,250.95 | 4.29 | 1年以内 |
| 合计 | | 9,154,910.13 | 54.77 | |

截至 2012 年 12 月 31 日，应付账款金额前五名的情况如下：

单位：元

| 单位名称 | 与本公司关系 | 金额 | 占应付账款总额比例(%) | 账龄 |
|-----------------|--------|--------------|--------------|-------|
| 铜陵精迅特种漆包线有限责任公司 | 非关联方 | 3,533,962.50 | 24.20 | 1 年以内 |
| 江阴华新电器有限公司 | 非关联方 | 1,109,002.48 | 7.60 | 1 年以内 |
| 上海崇明特种电磁线厂 | 非关联方 | 859,519.72 | 5.89 | 1 年以内 |
| 常州市三泰化工有限公司 | 非关联方 | 848,565.84 | 5.81 | 1 年以内 |
| 山东赛特电工股份有限公司 | 非关联方 | 706,918.35 | 4.84 | 1 年以内 |
| 合 计 | | 7,057,968.89 | 48.34 | |

报告期内各期末，应付账款中无持公司 5%以上（含 5%）表决权股份的股东单位及个人款项。

（三）预收账款

单位：元

| 账龄分析 | 2014 年 3 月 31 日 | | 2013 年 12 月 31 日 | | 2012 年 12 月 31 日 | |
|---------|-----------------|--------|------------------|--------|------------------|--------|
| | 金额 | 比例 (%) | 金额 | 比例 (%) | 金额 | 比例 (%) |
| 1 年以内 | 737,045.84 | 99.83 | 870,270.98 | 99.85 | 86,159.22 | 100 |
| 1 至 2 年 | 1,270.00 | 0.17 | 1,270.00 | 0.15 | - | - |
| 2 至 3 年 | - | - | - | - | - | - |
| 3 年以上 | - | - | - | - | - | - |
| 合 计 | 738,315.84 | 100 | 871,540.98 | 100 | 86,159.22 | 100 |

公司预收账款主要为预收国外客户的货款，截至 2014 年 3 月 31 日，公司预收账款账龄 1 年以内的占比 99.83%，整体账龄结构合理。

截至 2014 年 3 月 31 日，预收账款金额前五名的情况如下：

单位：元

| 单位名称 | 与本公司关系 | 金额 | 账龄 | 占预收款总额的比例 (%) |
|--------------------------------|--------|------------|-------|---------------|
| DOSHI&CO (ELECTRICALS) CO LTD. | 非关联方 | 253,818.42 | 1 年以内 | 34.38 |
| OPT FX LTD49 ALBERT BUILDINGS | 非关联方 | 133,519.03 | 1 年以内 | 18.08 |
| Vision tech tradingpo | 非关联方 | 102,101.48 | 1 至以内 | 13.83 |
| PT INTERINDO DUTATEKNOJ | 非关联方 | 99,494.84 | 1 年以内 | 13.48 |
| TOP SOURCE TECHNOLOGY CO | 非关联方 | 49,090.68 | 1 年以内 | 6.65 |
| 合 计 | | 638,024.45 | | 86.42 |

截至 2013 年 12 月 31 日，预收账款金额前五名的情况如下：

单位：元

| 单位名称 | 与本公司关系 | 金额 | 账龄 | 占预收款项总额的比例(%) |
|--------------------------------|--------|------------|------|---------------|
| DOSHI&CO (ELECTRICALS) CO LTD. | 非关联方 | 251,541.02 | 1年以内 | 28.86 |
| Eastex Service Co.,LTD | 非关联方 | 215,875.80 | 1年以内 | 24.77 |
| Vision tech tradingpo | 非关联方 | 101,185.37 | 1至以内 | 11.61 |
| TOP SOURCE TECHNOLOGY CO | 非关联方 | 78,479.72 | 1年以内 | 9.00 |
| BK Electrical Wholesalers CC | 非关联方 | 59,039.45 | 1年以内 | 6.77 |
| 合计 | | 706,121.36 | | 81.02 |

截至2012年12月31日，预收账款金额前五名的情况如下：

单位：元

| 单位名称 | 与本公司关系 | 金额 | 账龄 | 占预收款项总额的比例(%) |
|------------------------|--------|-----------|------|---------------|
| Eastex Service Co.,LTD | 非关联方 | 63,583.30 | 1年以内 | 73.80 |
| Effa Enterprise Corp | 非关联方 | 21,305.91 | 1年以内 | 24.73 |
| 北京高格思照明电器有限公司 | 非关联方 | 1,270.00 | 1年以内 | 1.47 |
| 合计 | | 86,159.21 | | 100.00 |

报告期内各期末，预付账款中无持公司5%以上（含5%）表决权股份的股东单位及个人款项。

（四）其他应付款

单位：元

| 账龄分析 | 2014年3月31日 | | 2013年12月31日 | | 2012年12月31日 | |
|------|------------|--------|-------------|--------|--------------|--------|
| | 金额 | 比例(%) | 金额 | 比例(%) | 金额 | 比例(%) |
| 1年以内 | 201,260.39 | 100.00 | 321,200.00 | 100.00 | 1,048,639.51 | 100.00 |
| 1至2年 | - | - | - | - | - | - |
| 2至3年 | - | - | - | - | - | - |
| 3年以上 | - | - | - | - | - | - |
| 合计 | 201,260.39 | 100.00 | 321,200.00 | 100.00 | 1,048,639.51 | 100.00 |

公司的其他应付款主要为公司从股东取得的流动资金借款。这部分款项未签订借款协议，未支付利息。

截至2014年3月31日，其他应付款余额前五名的情况如下：

单位：元

| 单位名称 | 与本公司关系 | 金额 | 占其他应付款总额的比例(%) | 账龄 | 款项性质 |
|------|---------|------------|----------------|------|------|
| 王琴 | 公司实际控制人 | 201,260.39 | 100.00 | 1年以内 | 借款 |

| | | | | | |
|-----|--|------------|--------|--|--|
| 合 计 | | 201,260.39 | 100.00 | | |
|-----|--|------------|--------|--|--|

截至 2013 年 12 月 31 日，其他应付款余额前五名的情况如下：

单位：元

| 单位名称 | 与本公司关系 | 金额 | 占其他应付款总额的比例 (%) | 账龄 | 款项性质 |
|----------|--------|------------|-----------------|-------|-------|
| 王安美 | 关联方 | 257,000.00 | 80.01 | 1 年以内 | 装修材料款 |
| 黄忠 | 非关联方 | 60,000.00 | 18.68 | 1 年以内 | 借款 |
| 启东华盛酒业商行 | 非关联方 | 4,200.00 | 1.31 | 1 年以内 | 酒款 |
| 合 计 | | 321,200.00 | 100.00 | | |

截至 2012 年 12 月 31 日，其他应付款余额前五名的情况如下：

单位：元

| 单位名称 | 与本公司关系 | 金额 | 占其他应付款总额的比例 (%) | 账龄 | 款项性质 |
|------|--------|--------------|-----------------|-------|------|
| 王琴 | 关联方 | 1,048,639.51 | 100.00 | 1 年以内 | 借款 |
| 合 计 | | 1,048,639.51 | 100.00 | | |

截至公开转让说明书签署日，公司其他应付款中应付股东王琴款项已经归还。

(五) 应交税费

单位：元

| 项目 | 2014 年 3 月 31 日 | 2013 年 12 月 31 日 | 2012 年 12 月 31 日 |
|---------|-----------------|------------------|------------------|
| 增值税 | 212,203.54 | -232,272.03 | -128,286.99 |
| 城建税 | -1,256.70 | 10,144.35 | 18,709.21 |
| 企业所得税 | 148,819.50 | 205,324.53 | 96,742.22 |
| 房产税 | 14,495.31 | 14,977.93 | 14,977.93 |
| 土地使用税 | 8,753.32 | 8,753.28 | 8,753.28 |
| 个人所得税 | -1,075.00 | - | - |
| 教育费附加 | -1,506.49 | 6,086.61 | 11,225.53 |
| 地方教育费附加 | -1,004.32 | 4,057.74 | 7,483.69 |
| 印花税 | 2,228.70 | 1,503.90 | 2,203.90 |
| 综合基金 | 7,428.97 | 5,013.03 | 2,346.24 |
| 合 计 | 389,086.83 | 23,589.34 | 34,155.01 |

(六) 其他非流动负债

单位：元

| 项 目 | 2014年3月31日 | 2013年12月31日 | 2012年12月31日 |
|-----------------|--------------|--------------|-------------|
| 递延收益（与资产有关政府补助） | 1,665,000.00 | 1,710,000.00 | - |
| 合 计 | 1,665,000.00 | 1,710,000.00 | - |

该项政府补助为公司于2013年7月15日收到的由启东市财政国库集中支付中心下拨的年产200万台（套）大功率LED照明电器技术改造项目补助180.00万元，公司将其作为与资产有关的政府补助并按10年摊销计入损益。

六、股东权益情况

单位：元

| 项 目 | 2014年3月31日 | 2013年12月31日 | 2012年12月31日 |
|--------|---------------|---------------|---------------|
| 实收资本 | 20,000,000.00 | 20,000,000.00 | 12,000,000.00 |
| 资本公积 | 659,589.64 | 659,589.64 | - |
| 盈余公积 | 107,065.26 | 107,065.26 | 67,760.86 |
| 未分配利润 | 1,061,047.46 | 963,587.34 | 609,847.78 |
| 股东权益合计 | 21,827,702.36 | 21,730,242.24 | 12,677,608.64 |

备注：2013年3月22日有限公司以经河北冀祥会计师事务所审计的以2013年2月28日为基准日的净资产13,679,638.43元折合股本1,200.00万股整体变更为股份公司，差额1,679,638.43元计入资本公积。公司该次整体变更聘请的会计师事务所不具有证券、期货相关业务资格，这与公司当时所处的发展阶段是相适应的。目前公司决定股票在全国中小企业股份转让系统有限公司挂牌，于是公司聘请了具有证券、期货相关业务资格的大信会计师事务所（特殊普通合伙）对公司2012年、2013年及2014年1-3月份的两年一期财务报告进行了审计，审计中，大信会计师事务所发现公司整体变更时的财务报表在坏账准备的计提等方面不完全符合企业会计准则的规定，各项调整汇总后共需调减整体变更时净资产1,220,048.79元，相应调减资本公积1,220,048.79元，调减后整体变更后的资本公积为459,589.64元。于是公司于2014年4月18日及2014年4月30日先后召开董事会及股东大会同意大信会计师事务所的上述调整方案，公司据此进行了追溯调整。此外，公司于2013年4月份进行了增资，增资溢价20.00万元计入资本公积。

七、关联方、关联方关系及重大关联方交易情况

（一）公司主要关联方

| 关联方名称（姓名） | 与公司关系 |
|-----------------|--------------------|
| 王碧松 | 持有公司 30.00%的股份、董事长 |
| 王琴 | 持有公司 30.00%的股份、董事 |
| 蔡裕冲 | 持有公司 3.00%的股份、董事 |
| 王冠迪 | 持有公司 18.50%的股份 |
| 王新颖 | 持有公司 18.50%的股份 |
| 倪单花 | 董事 |
| 姜卫英 | 董事 |
| 黄金花 | 监事会主席 |
| 陆春雷 | 职工监事 |
| 杨浪花 | 监事 |
| 陈静 | 财务总监 |
| 张陈晨 | 董事会秘书 |
| 王娟 | 股东王琴妹妹 |
| 启东市久隆镇本帮五金电器销售部 | 王娟经营个体工商户 |
| 南通国荣镇流器厂 | 股东王碧松个人独资企业 |
| 王安美 | 股东及董事蔡裕冲妻子 |
| 上海碧松 | 王碧松和蔡裕冲共同投资的公司 |

（二）关联交易

1、经常性关联交易

报告期内公司无经常性关联交易。

2、偶发性关联交易

（1）关联方为公司借款提供担保

报告期内，王碧松、王琴、南通国荣为公司借款提供了保证或房地产抵押担保，具体担保情况详见本公开转让说明书“第四节 公司财务”之“五、公司重大债务情况”之“（一）短期借款”。

（2）公司与关联方之间的资金往来

报告期内，公司与关联方之间的主要资金往来如下所示：

单位：万元

| 关联单位 | 往来科目 | 2012年 | | | | 2013年 | | | 2014年1-3月份 | | |
|------|------|-------|--------|--------|--------|-------|--------|--------|------------|----------|-------|
| | | 期初余额 | 资金流入 | 资金流出 | 期末余额 | 资金流入 | 资金流出 | 期末余额 | 资金流入 | 资金流出 | 期末余额 |
| 王琴 | 其他应收 | - | - | - | - | 89.36 | 491.90 | 402.54 | 407.54 | 5.00 | - |
| | 其他应付 | 38.33 | 902.99 | 969.52 | 104.86 | - | - | - | 1,098.56 | 1,078.44 | 20.13 |
| 蔡裕冲 | 其他应收 | 55.00 | - | 55.00 | - | 59.34 | 91.34 | 32.00 | - | 32.00 | - |

| | | | | | | | | | | | |
|------|------|-------|---|---|-------|----------|----------|--------|--------|--------|-------|
| 王娟 | 其他应收 | - | - | - | - | 9.76 | 61.00 | 51.24 | - | 9.76 | 61.00 |
| 本帮五金 | 其他应收 | - | - | - | - | 2,500.00 | 3,015.00 | 515.00 | 815.00 | 300.00 | - |
| 南通国荣 | 其他应收 | 20.92 | - | - | 20.92 | 20.92 | - | - | - | - | - |
| 王安美 | 其他应收 | - | - | - | - | 67.00 | 41.30 | 25.70 | 25.70 | - | - |

(3) 关联方往来款项余额

| 项目 | 名称/姓名 | 2014年3月31日 | | 2013年12月31日 | | 2012年12月31日 | |
|-----------|-------|-------------------|---------------|----------------------|--------------|---------------------|---------------|
| | | 金额(元) | 所占余额比例(%) | 金额(元) | 所占余额比例(%) | 金额(元) | 所占余额比例(%) |
| 其他应收款 | 王琴 | - | - | 4,025,398.12 | 39.64 | - | - |
| | 蔡裕冲 | - | - | 320,000.00 | 3.15 | - | - |
| | 王娟 | 610,000.00 | 89.54 | 512,420.00 | 5.05 | - | - |
| | 本帮五金 | - | - | 5,150,000.00 | 50.71 | - | - |
| | 南通国荣 | - | - | - | - | 209,175.00 | 91.45 |
| 合计 | | 610,000.00 | 89.54 | 10,007,818.12 | 98.55 | 209,175.00 | 91.45 |
| 其他应付款 | 王琴 | 201,260.39 | 100.00 | - | - | 1,048,639.51 | 100.00 |
| | 王安美 | - | - | 257,000.00 | 80.01 | - | - |
| 合计 | | 201,260.39 | 100.00 | 257,000.00 | 80.01 | 1,048,639.51 | 100.00 |

截至公开转让说明书签署日，王娟往来款项余额已经收回。

报告期内，关联方资金拆借期限较短，未约定借款利率，也未相互支付利息，且报告期内关联方王碧松、王琴、南通国荣循环为公司短期银行借款提供保证或抵押担保，综合来看，报告期内关联交易整体较为公允，未损害到公司利益，对公司的财务状况和经营成果基本无影响。

3、关联交易决策程序执行情况

由于股份公司运行时间不长，公司股东及管理层对关联交易相关制度认识不够充分，公司的关联交易未执行相关决策程序。该等关联交易按照公司当时有效的关联交易制制度，应当由股东大会审议通过，定价机制应当主要遵循市场价格的原则。为纠正关联交易决策程序瑕疵，公司召开董事会、股东大会及监事会会议对上述关联交易进行了梳理及补充表决，补充表决通过上述关联交易；监事会确认了上述关联交易未损害到公司、公司股东、债权人、员工和客户的利益，关联交易整体较为公允；各关联方对与自己或近亲属相关的关联交易回避了表决。

为有效杜绝类似情况的再次发生，监事会将加强股份公司货币资金和关联方往来等方面的检查、监督。监事会也将在检查公司财务、监督董事与高级管理人员方面加大力度，确保公司严格遵循各项法律法规及《公司章程》等各项内部规范制度。

八、需提醒投资者关注财务报表附注中的期后事项、或有事项及其他重要事项

2014年1月20日，南通伊诺化工有限公司与江苏启东农村商业银行股份有限公司惠丰支行签订启农商行（惠丰）借字（2014）第010号流动资金借款合同，伊诺化工向启东农商行惠丰支行借款450.00万元，用于购买化工原料，借款期限为2014年1月20日至2014年7月15日。同日，公司与江苏启东农村商业银行股份有限公司惠丰支行签订启农商行（惠丰）保字（2014）第010号保证合同，为上述450.00万元提供连带责任保证，保证期间为债务人履行债务期限届满之日起两年。截至公开转让说明书签署日，伊诺化工已经按期归还全部借款，公司的保证责任已经自然解除。该保证事项未对公司正常经营造成任何不利影响。

九、报告期内公司资产评估情况

2013年3月15日，河北冀亿祥资产评估有限责任公司为有限公司整体变更为股份公司出具了【冀亿祥评报字[2013]第6002号】《资产评估报告》。有限公司2013年2月28日经评估的净资产为2,068.63万元，评估增值700.66万元。

公司当时评估资产、负债及增值情况如下表所示：

单位：万元

| 项目 | 账面价值 | 评估价值 | 增减值 | 增减率(%) |
|----------|----------|----------|--------|--------|
| 流动资产 | 3,113.53 | 3,068.44 | -45.09 | -0.01 |
| 非流动资产 | 1,649.88 | 2,395.63 | 745.75 | 0.45 |
| 其中：固定资产 | 1,566.17 | 2,027.31 | 461.14 | 0.29 |
| 其中：建筑物 | 545.16 | 894.26 | 349.10 | 0.64 |
| 设备 | 1,021.01 | 1,133.05 | 112.04 | 0.11 |
| 在建工程 | 13.73 | 13.73 | - | - |
| 无形资产 | 69.89 | 354.50 | 284.61 | 4.07 |
| 其中：土地使用权 | 69.89 | 354.50 | 284.61 | 4.07 |
| 递延所得税资产 | 0.09 | 0.09 | - | - |
| 资产总计 | 4,763.41 | 5,464.07 | 700.66 | 0.15 |
| 流动负债 | 3,395.44 | 3,395.44 | - | - |

| | | | | |
|------|----------|----------|--------|------|
| 负债合计 | 3,395.44 | 3,395.44 | - | - |
| 净资产 | 1,367.97 | 2,068.63 | 700.66 | 0.51 |

上述评估增值主要是由建筑物和土地增值引起的，与当时的土地及房屋市场状况是吻合的。

十、股利分配政策、最近两年实际股利分配情况及公开转让后的股利分配政策

（一）股利分配的一般政策

公司缴纳所得税后的利润，按下列顺序分配：

- 1、弥补以前年度亏损；
- 2、提取法定盈余公积金。法定盈余公积金按税后利润的 10%提取，盈余公积金达到注册资本 50%时不再提取；
- 3、提取任意盈余公积金；
- 4、分配股利。公司董事会提出预案，提交股东大会审议通过后实施。

（二）最近两年分配情况

公司最近两年除提取法定公积金外，未进行其他利润分配。

（三）公开转让后的股利分配政策

利润分配原则：公司实行持续稳定的利润分配政策，公司利润分配应重视对投资者的合理投资回报，并兼顾公司的可持续发展；

利润分配形式：公司采取积极的现金或股票股利分配政策，视公司经营和财务状况，可以进行中期分配；

公司董事会未作出现金利润分配预案的，应当在近期定期报告中披露原因。

存在股东违规占用公司资金情况的，公司应当扣减该股东所分配的现金红利，以偿还其占用的资金。

公司董事会在考虑对全体股东持续、稳定、科学回报的基础上，制定利润分配方案；监事会应当对利润分配方案进行审核并发表审核意见。

十一、控股子公司或纳入合并财务报表的其他企业的基本情况

无。

十二、管理层对公司风险因素自我评估

（一）在天交所挂牌期间公司股份转让存在不规范情形的风险

公司在天交所挂牌期间，共发生过 7 笔股份交易。其中 2013 年 6 月 13 日交易与 2013 年 6 月 6 日交易的间隔时间（扣除端午节休市）少于 5 个交易日，2013 年 6 月 14 日交易与 2013 年 6 月 13 日交易的间隔时间少于 5 个交易日，故 2013 年 6 月 13 日和 2013 年 6 月 14 日的交易不符合《国务院关于清理整顿各类交易场所切实防范金融风险的决定》（国发〔2011〕38 号）第三条关于“任何交易场所，……，投资者买入后卖出或卖出后买入同一交易品种的时间间隔不得少于 5 个交易日”的规定。但由于：

（1）截至目前，天交所没有通过国务院清理整顿各类交易场所部际联席会议检查验收，公司股份在挂牌期间出现的投资者“买入公司股权后卖出公司股权的时间间隔少于 5 个交易日”的情形系天交所自身交易系统及交易规则的不规范所致，并非公司及股东和投资者的责任。

（2）投资者在天交所的股权受让交易，公司并没有权利和能力控制其行为发生，且投资者在天交所的股权交易无须取得公司确认或同意，公司对该等交易无主观故意或过错责任。

（3）投资者出于认识能力的限制，对该等股权转让交易出现的交易间隔时间少于 5 个交易日的情形没有能力予以判断，不存在主观故意。

针对公司股份曾在天交所挂牌交易存在的潜在风险，公司已积极采取了以下措施：

（1）公司已于 2014 年 3 月 17 日在天交所摘牌，以期尽快实现在全国中小企业股份转让系统挂牌。

（2）公司已取得股权转让交易方蔡裕冲出具的书面确认，确认“上述股份交易均为本人真实意思表示并及时履行了清算交收义务，上述股权转让价款均已结清，本人对交易结果没有异议。股份转让过程中也不存在权益受到损害的情况；本人目前未通过任何方式委托他人持有碧松照明股权，也不存在关于碧松照明股权的任何纠纷或潜在纠纷”；公司已取得了股权转让交易方添一投资出具的书面说明，“本公司已不再持有公司任何股权，与公司及公司股东没有任何股权纠纷和潜在股权纠纷”。

(3) 公司实际控制人王碧松、王琴出具了书面承诺, 承诺“如根据任何生效的判决或行政处罚决定, 碧松照明需就其在天交所挂牌期间部分股东或投资者的历次股权转让交易承担任何处罚或损失, 本人将足额补偿碧松照明因此发生的支出或所受损失, 且毋需碧松照明支付任何对价”。

因此, 公司在天交所挂牌期间的历次股份转让行为, 虽然曾经存在不规范的情形, 但经过公司采取上述规范措施后, 已经消除该等股权转让交易不规范的影响, 不会影响公司合法有效存续, 不会对公司本次挂牌构成实质性法律障碍, 符合“股权明晰, 股票发行和转让行为合法合规”的挂牌条件。

(二) 客户集中风险

2012年、2013年及2014年1-3月份公司对前五名客户的合计销售额占主营业务收入的比重分别为79.91%、90.24%、95.84%, 其中主要销售给上海亚明、飞利浦灯具等一线照明器材生产企业。这些客户在选择供应商时有严格的审核标准、长期的评价过程, 要求供应商具有完善的业务管理体系、质量控制体系以及充足的加工制造能力、配送服务实力。公司依靠自身竞争优势已成为上海亚明的长期供应商, 最新签署的供货协议有效期至2019年12月31日。公司作为国内民营企业, 在发展过程中主要依靠自身的资金积累, 公司资产规模偏小、资金实力仍显不足, 制约了公司生产及销售规模的扩大, 这些直接导致报告期内公司对上海亚明等前五名客户销售占比较高, 存在一定的客户集中风险。

针对该风险, 公司目前正在积极拓展其他客户资源, 而且随着公司LED产品初步形成生产及销售规模, 客户结构将会发生变化, 将在一定程度上减轻客户集中风险。

(三) 应收账款回款风险

截至2014年3月31日, 公司应收账款净额为1,294.59万元, 占期末总资产的比重为33.73%, 占期末流动资产的比重为46.98%, 占比较高。公司主要客户为一线照明器材生产企业, 这些企业实力较强, 由于其内部管理较为规范, 对采购付款有较为严格的审批程序(上海亚明的付款期为上海亚明收到发票后60日月结), 在一定程度上降低了公司应收账款的回款速度。虽然公司应收账款发生坏账的可能性较小, 但仍面临应收账款不能及时收回的风险。

针对该风险，公司在扩大销售规模的同时，将进一步加强应收账款管理，实时检测应收账款回款水平，将公司销售人员的业绩考核与应收账款回款情况挂钩，并且对账龄较长的应收账款制定了收款计划。

（四）公司治理及不当控制风险

尽管公司已经建立了较为完善的法人治理结构和健全的规章制度，但由于股份公司成立时间较短，管理层对公司治理机制的理解和全面执行将有个过程，且公司股权高度集中，公司存在治理不规范和实际控制人不当控制而损害中小股东利益的风险。

公司将提升各项决策的民主度与透明度，充分发挥监事会的监督作用，并向公司全体员工开放批评、监督渠道，以督促管理层严格按照《公司法》、《公司章程》等相关规定各尽其责，履行勤勉忠诚义务，使公司规范治理的水平不断提升。公司管理层将认真学习公司治理相关制度，并主动积极与公司主办券商及法律顾问沟通，确保公司治理做到形式、实质上均规范运行。

公司将充分发挥股东大会、董事会和监事会之间的制衡作用，严格执行公司基本规章制度，以防范实际控制人不当控制风险。公司将适时实施股权激励计划，进一步引入管理团队和核心技术人员持股，分散公司股权结构。

（五）偿债风险

报告期内，公司销售规模和生产规模的扩张速度超过了公司自身资源积累的速度，公司主要通过银行借款方式获取资金以满足生产经营的需要。截至 2014 年 3 月 31 日，公司短期银行借款共计 1900.00 万元，仅凭公司的经营活动现金净流入将无法全额偿还到期借款并维持正常经营需求。因此，公司需进一步向银行取得借款或者从其他融资渠道取得资金用于偿还到期负债。

2014 年 3 月 31 日，公司资产负债率和流动比率分别为 62.99%和 1.19，虽然报告期内两项指标均呈现改善态势，但是仍然偏离普遍认为的正常水平。偿债指标体现出公司存在一定的偿债风险，若不能及时取得银行借款或者以其他方式融资，公司将面临较大的偿债压力，进而影响公司的正常生产经营。

针对该风险，公司挂牌后将已优异的经营业绩吸引直接投资者，改变过度依赖银行借款筹集生产所用资金的状况。

（六）净利润对非经常性损益依赖的风险

公司 2012 年度、2013 年度及 2014 年 1-3 月份非经常性损益占净利润的比重分别为 58.38%、104.35%、80.81%。公司报告期内非经常性损益主要为政府补助，用于生产经营活动。报告期内政府补助主要系以下三项：（1）2013 年 5 月份、2013 年 7 月份 2013 年 12 月份各收到场外市场挂牌补助 10.00 万元、50.00 万元及 50 万元；（2）2013 年 7 月份收到年产 200 万台（套）大功率 LED 照明电器技术改造项目补助 180.00 万元（3）2012 年 1 月份收到高端气体放电（HID）灯电子镇流器项目补助 35.00 万元。由于公司 2013 年度净利润为 852,633.60 元，因此 2013 年度计入当期损益的政府补助收入 1,191,500.00 元对公司净利润影响较大，扣除非经常性损益后的 2013 年度净利润为-37,120.04 元。报告期内，公司净利润对非经常性损益存在一定依赖风险。

针对该风险，公司将进一步扩大生产及销售规模，提高主营业务毛利率，从根本上提高公司的盈利能力。

（七）汇率风险

公司同国外客户主要以美元结算，若人民币兑美元持续升值态势，公司未来存在以折算成人民币计量的收入较合同签订日减少的风险，以及以美元形式持有的现金、流动资产因人民币升值发生汇兑损失的风险，公司未来可能面临一定的汇率风险。

针对该风险，公司将实时监控汇率变动趋势，若汇率出现大幅变动，公司将争取在同国外客户的销售合同中增加价格调整条款，以共同应对风险。同时，公司也在积极争取以人民币进行货款结算，以在根本上规避汇率风险。

（八）原材料价格波动风险

公司原材料占营业成本的比重较大，主要为矽钢片、漆包线等金属材料，若钢材类原材料价格上涨将会对公司经营业绩带来不利影响。

针对该风险，公司将实时监控钢材类原材料价格波动情况，若出现大幅上涨公司将积极同客户协商，适度提高相应产品价格，共同分担风险。

第五节 有关声明

公司全体董事、监事、高级管理人员的声明

本公司全体董事、监事、高级管理人员承诺本公开转让说明书不存在虚假记载、误导性陈述或重大遗漏，并对其真实性、准确性、完整性承担个别和连带的法律责任。

全体董事签字：

王碧松（签署）：

王 琴（签署）：

姜卫英（签署）：

倪单花（签署）：

蔡裕冲（签署）：

全体监事签字：

黄金花（签署）：

杨浪花（签署）：

陆春雷（签署）：

全体高级管理人员签字：

王碧松（签署）：

张陈晨（签署）：

陈 静（签署）：

江苏碧松照明股份有限公司（盖章）

法定代表人（王碧松签署）：

2014年10月30日



主办券商声明

本公司已对公开转让说明书进行了核查，确认不存在虚假记载、误导性陈述或重大遗漏，并对其真实性、准确性和完整性承担相应的法律责任。

项目小组成员（签字）：

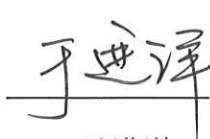

于进洋

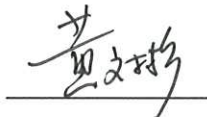

黄文彬



黄文雄

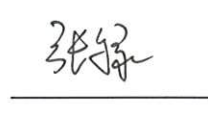

张騄

项目负责人（签字）：



于进洋

法定代表人（签字）：



储晓明

申银万国证券股份有限公司（盖章）



2014年10月30日

律师事务所声明

本所及经办律师已阅读公开转让说明书，确认公开转让说明书与本所出具的法律意见书无矛盾之处。本所及经办律师对申请挂牌公司在公开转让说明书中引用的法律意见书内容无异议，确认公开转让说明书不致因上述内容而出现虚假记载、误导性陈述或重大遗漏，并对其真实性、准确性和完整性承担相应的法律责任。

经办律师（签字）：



殷豪

金益亭

律师事务所负责人（签字）：



徐强

北京市中银律师事务所上海分所



2014年10月30日

会计师事务所声明

本所及签字注册会计师已阅读公开转让说明书，确认公开转让说明书与本所出具的审计报告无矛盾之处。本所及经办人员对申请挂牌公司在公开转让说明书中引用的专业报告的内容无异议，确认公开转让说明书不致因上述内容而出现虚假记载、误导性陈述或重大遗漏，并对其真实性、准确性和完整性承担相应的法律责任。

签字注册会计师（签字）：



钟永和



孙建伟

会计师事务所负责人（签字）：

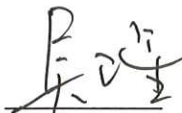

吴卫星

大信会计师事务所(特殊普通合伙)

2014年10月30日



第六节 附件

- 一、主办券商推荐报告
- 二、财务报表及审计报告
- 三、法律意见书
- 四、公司章程
- 五、全国股份转让系统公司同意挂牌的审查意见
- 六、其他与公开转让有关的重要文件

授权书

鉴于本人参加中投公司专项工作，根据董事会审议通过的《申银万国证券股份有限公司董事会对总经理授权方案》的规定等，特制订如下授权书。

一、授权杜平同志主持公司日常经营管理工作（人力资源管理工
作除外），具体授权包括：

（一）权限内容：《申银万国证券股份有限公司董事会对总经理
授权方案》授权事项及权限中第一条、第二条、第五条和第七条。

（二）行使方式：负责召集总经理办公会议研究决策日常经营管
理工作；行使总经理职权内的公司文件（含公司内部请示报告、文件
和公司对内对外发文）和用印的审批权（包括根据公司制度规定应由
总经理本人行使的法定代表人名章及总经理名章的用印审批权）；行
使总经理职权内的资金使用、费用支付的审批权；遇法定代表人签名
可由其被授权人代为签名的情形，在公司内部审批流程履行完毕后在
相关文件上签名。

二、授权蒋元真同志负责公司党务、人力资源管理等其他工作事
项。

三、被授权人在履行授权时，遇到涉及公司全局性、系统性或对
公司有重大影响问题的，应当事先向授权人报告。

四、授权期限。自 2014 年 10 月 1 日起至 2014 年 10 月 31 日止。
特此授权。

申银万国证券股份有限公司

授权人：储晓明

被授权人：

二〇一四年九月二十九日

送：公司各位领导

转授权书

鉴于本人 2014 年 10 月 30 日公出,将 2014 年 9 月 29 日签署的授权书(详见附件)中对杜平同志的授权转授权朱敏杰同志,即授权朱敏杰同志 2014 年 10 月 30 日主持公司日常经营管理工作(人力资源管理工作除外),具体授权包括:

一、权限内容:《申银万国证券股份有限公司董事会对总经理授权方案》授权事项及权限中第一条、第二条、第五条和第七条。

二、行使方式:负责召集总经理办公会议研究决策日常经营管理工作;行使总经理职权内的公司文件(含公司内部请示报告、文件和公司对内对外发文)和用印的审批权(包括根据公司制度规定应由总经理本人行使的法定代表人名章及总经理名章的用印审批权);行使总经理职权内的资金使用、费用支付的审批权;遇法定代表人签名可由其被授权人代为签名的情形,在公司内部审批流程履行完毕后在相关文件上签名。

三、被授权人在履行授权时,遇到涉及公司全局性、系统性或对公司有重大影响问题的,应当事先向授权人报告。

特此授权。

附件: 2014 年 9 月 29 日《授权书》

申银万国证券股份有限公司

授权人:

被授权人:



二〇一四年十月二十九日

送: 公司各位领导